



elite

Militärmodellbau
Hubert Mörs
Eichgasse 13
D - 52 390 Hürtgenwald / Straß
Tel. / Fax 02429 / 2086

Baubeschreibung Pionierpanzer PiPz 2



⑧

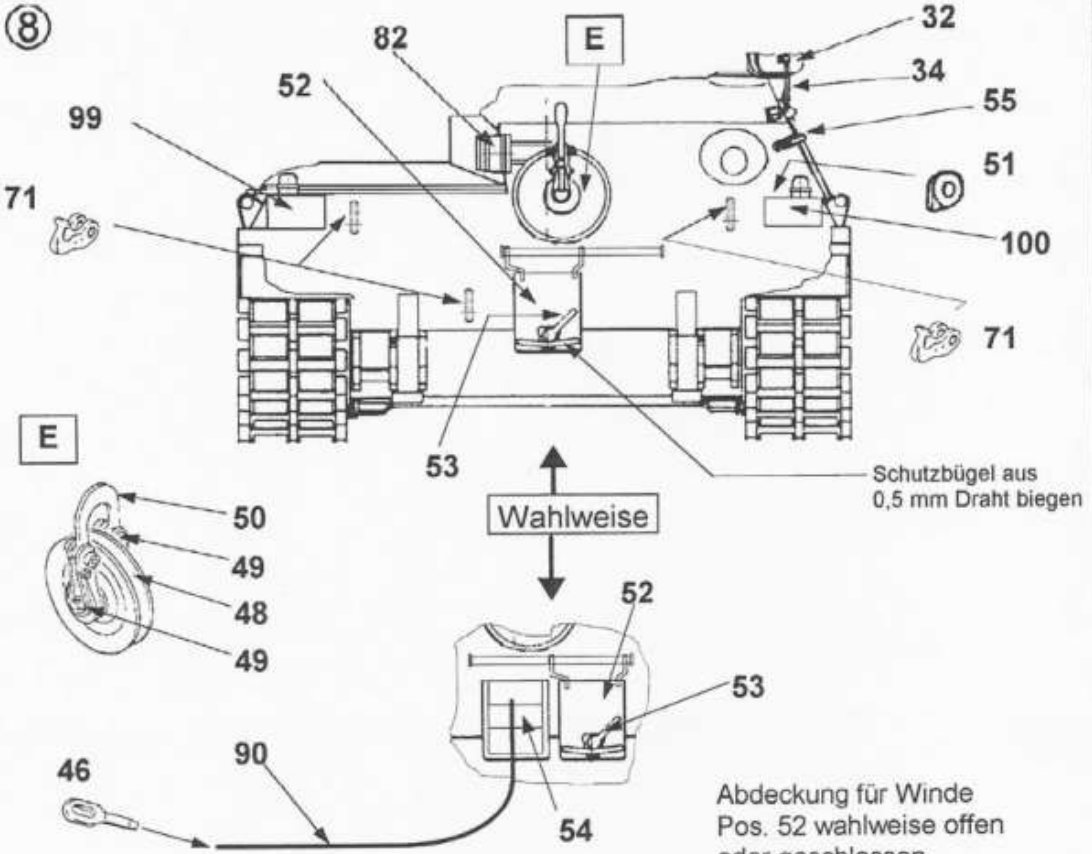

Abdeckung für Winde
Pos. 52 wahlweise offen
oder geschlossen
darstellen. Bei geöffneter
Abdeckung darauf achten,
das die Stützschaufel ganz
nach unten abgestützt ist.

⑨

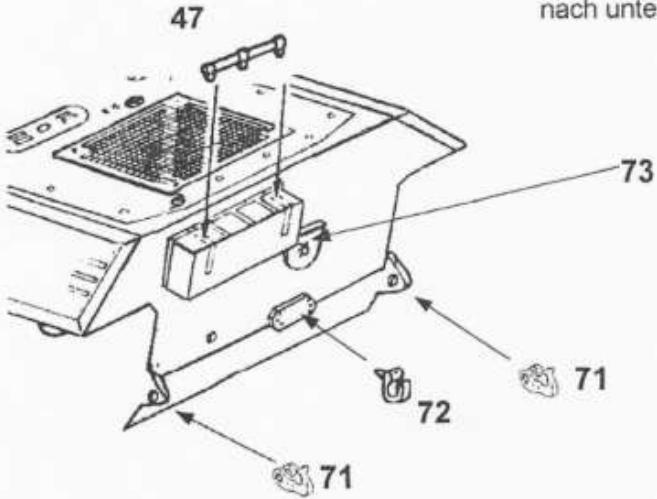

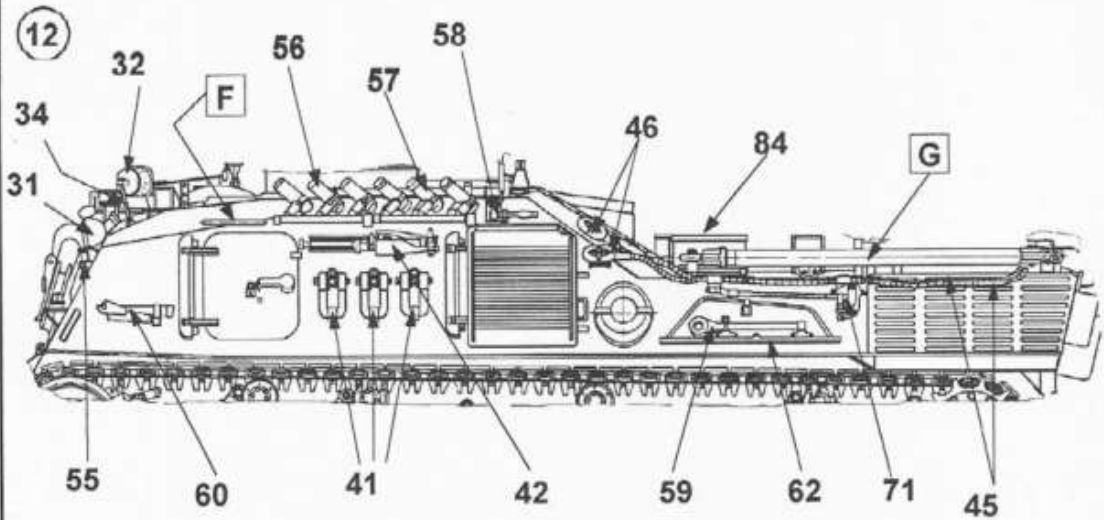

F 1 mal aus 0,5 mm Draht biegen

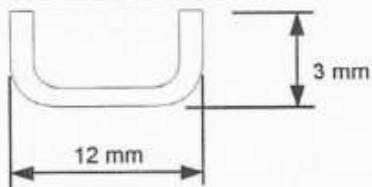

G 1 x ausführen

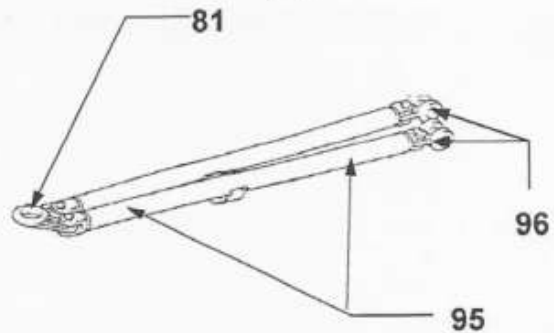

13

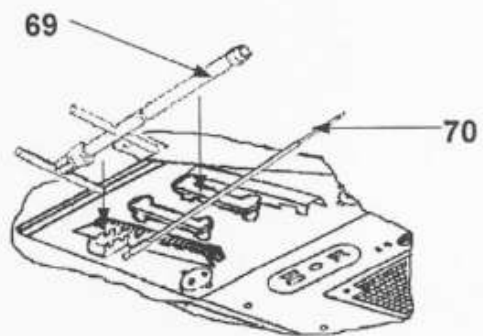
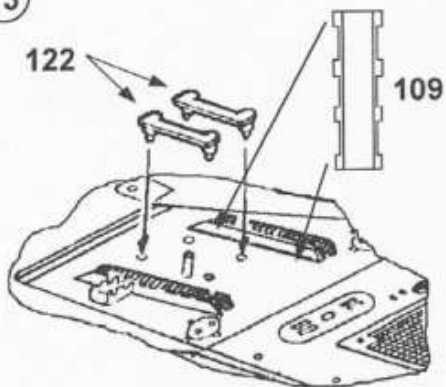

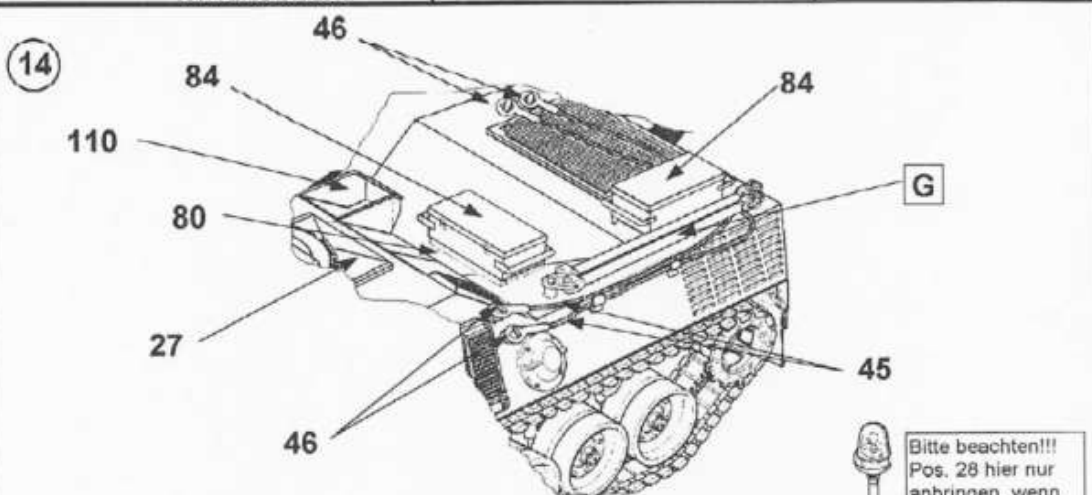

Bitte beachten!!!
 Pos. 28 hier nur anbringen, wenn Pos. 118 nicht verwendet wird.

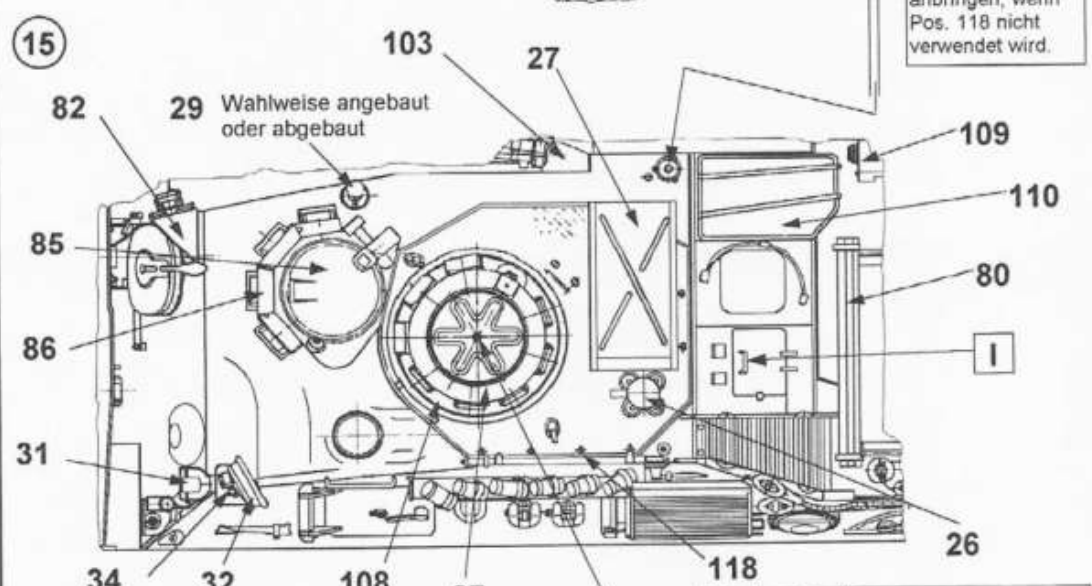

Bitte beachten!!!
 Pos. 118 hier nur anbringen, wenn Pos. 28 nicht verwendet wird.

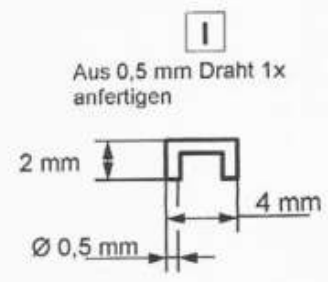
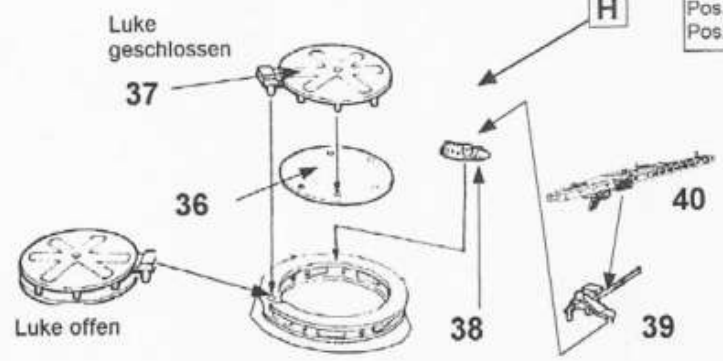

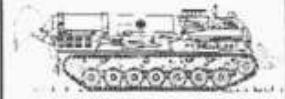

16

Bau der Fahrerluke



17

Für die nachfolgenden Baustufen sollte man sich im Vorfeld für eine Arbeits- oder Transportstellung des Pionierpanzers 2 Dachs entscheiden die man am Modell darstellen möchte. Nachfolgend ein paar Darstellungen als Vorschlag.

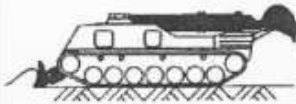

Räumen

(Pos. 97 und 98 an Räumschaufel seitlich angebaut)

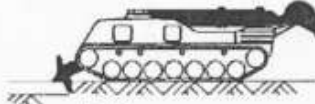

Reißen

(Pos. 107 nach unten abgeschwenkt)

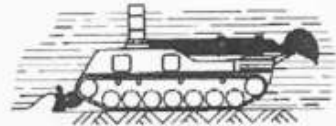

Räumen unter Wasser

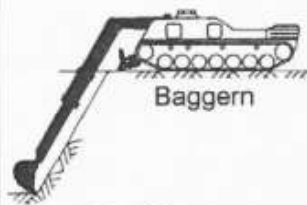

Baggern



Baggern einer Flußausfahrt

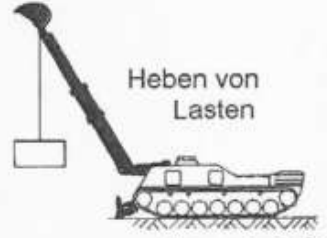

Heben von Lasten



Abschleppen von einem Schadfahrzeug



Bergen von einem Fahrzeug mit der Hauptwinde

18

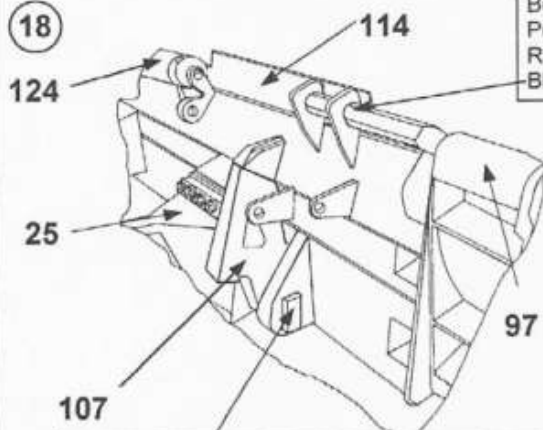

Bei Straßenfahrt werden die Pos. 97 und 98 hinter das Räumschild geklappt. Bleiben aber in der Führung.

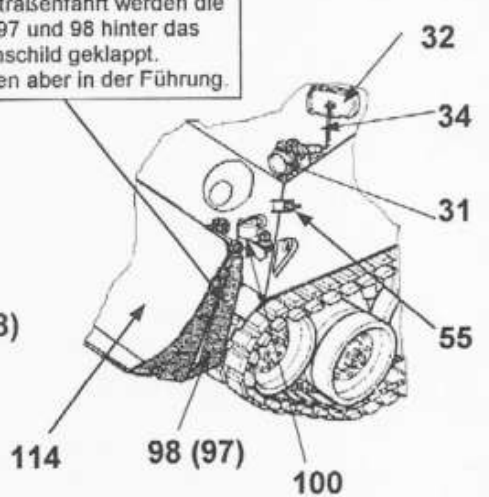

0,5 mm Rundmaterial hier einpassen und an beiden Enden mit einem heißen Schraubenzieher erwärmen, NICHT KLEBEN!!

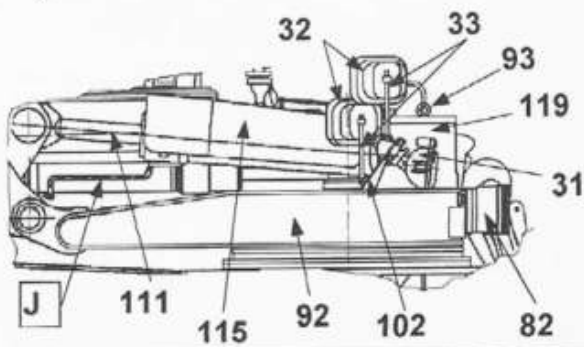
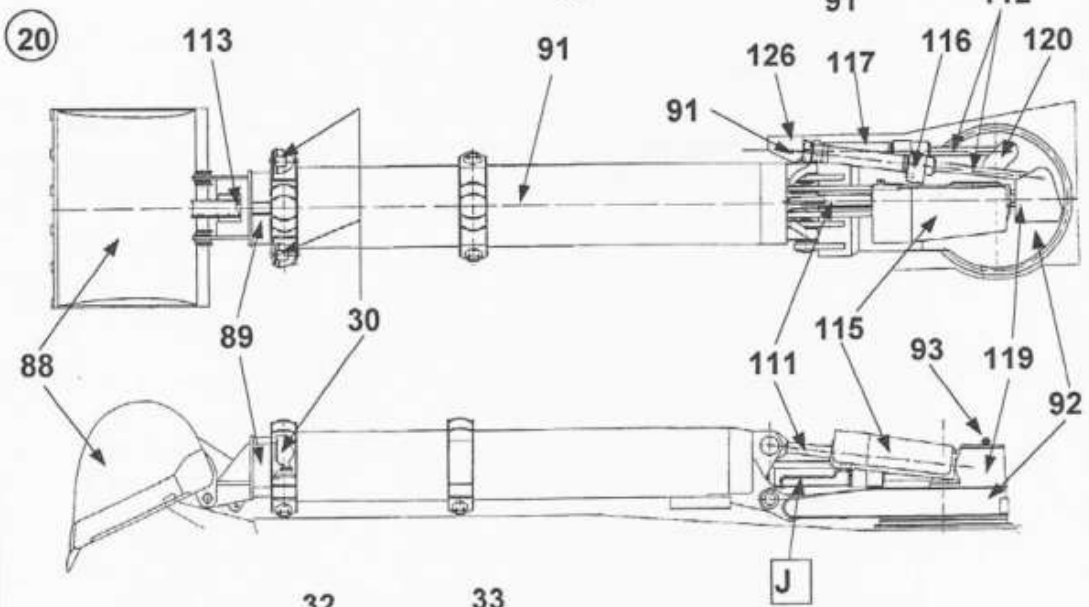
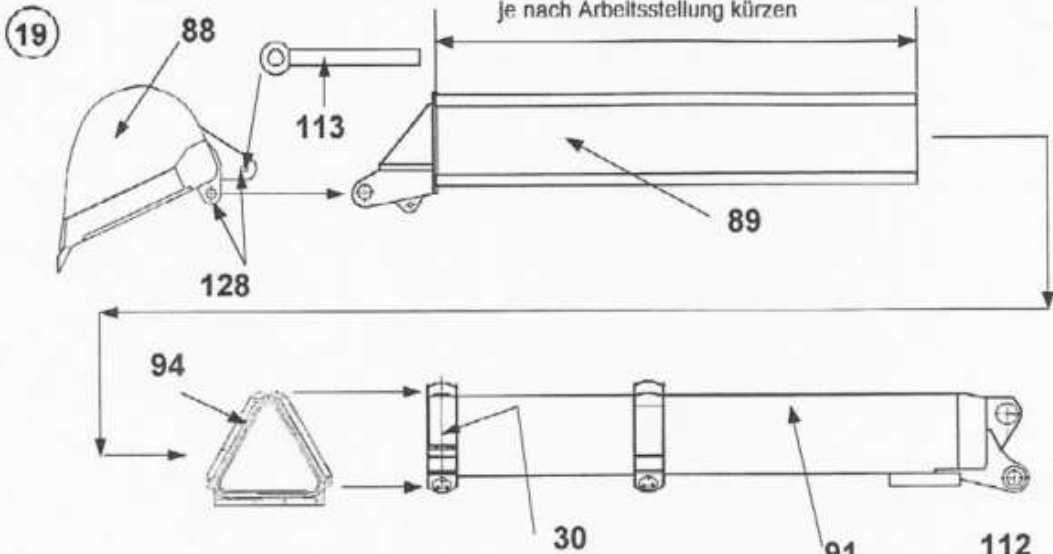
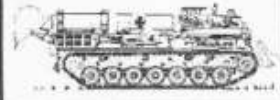

J 4x anfertigen

Feder ca. 30 mm lang über den Draht ziehen und entsprechend der Lage der Hydraulikschläuche biegen und anpassen.

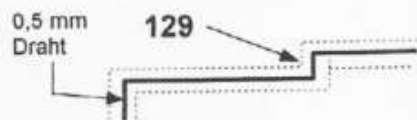



Militärmodellbau
Hubert Mörs
Eichgasse 13
D - 52 393 Hürtgenwald / Straß
Tel. / Fax 02429 / 2085

Anbringen der taktischen Zeichen am Fahrzeug

Teil 1



Nummernschild :



Y - 615 520

Y - 750 343

Y - 625 232

Y - 980 147

Y - 61
55 20

Y - 75
03 43

Y - 62
52 32

Y - 98
01 47

Taktische Zeichen:

90 L

Munster

340 L

Trier

210 L

Augustdorf

kein taktisches Zeichen

eingesetztes Fahrzeug in Somalia

Das Eiserne Kreuz und die taktischen Zeichen sind nicht im Bausatz enthalten.

MLC-Schild:



50

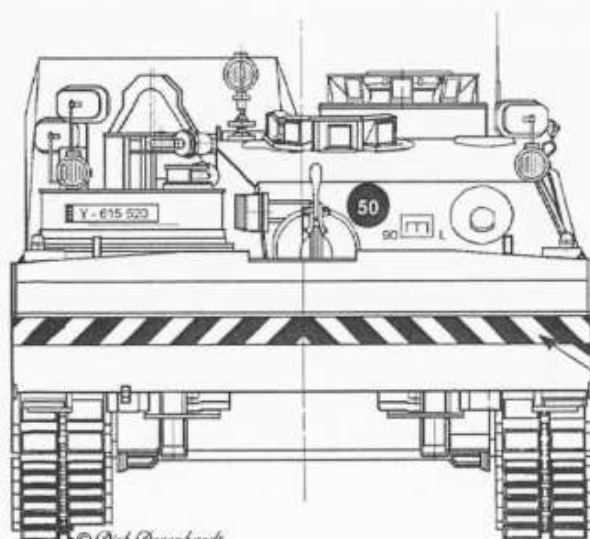

© Dirk Degenhardt

rot

weiß

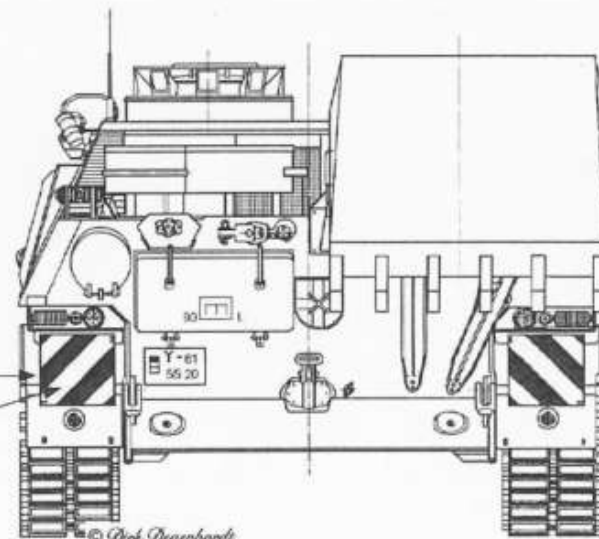

© Dirk Degenhardt



Militärmodellbau
Hubert Mors
Eichgasse 13
D - 52 393 Hürtgenwald / Straß
Tel. / Fax 02429 / 2086

Anbringen der taktischen Zeichen am Fahrzeug

Teil 2

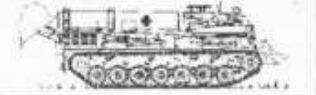

Hintergrund: gelb

Das Eiserne Kreuz und die taktischen Zeichen sind nicht im Bausatz enthalten.

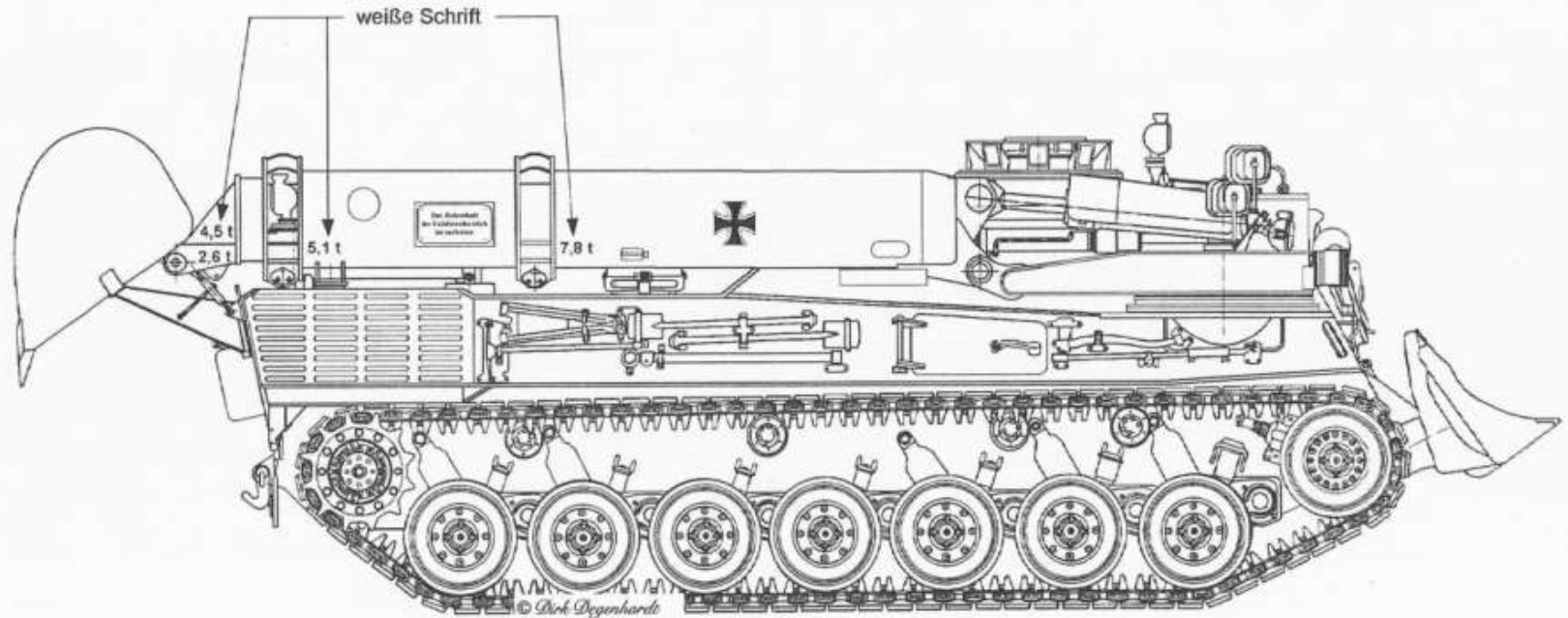



Militärmodellbau
Hubert Mörs
Eichgasse 13
D - 52 393 Hürtgenwald / Straß
Tel. / Fax 02429 / 2086

Anbringen der taktischen Zeichen am Fahrzeug

Teil 3



Das Eiserne Kreuz und die taktischen
Zeichen sind nicht im Bausatz
enthalten.

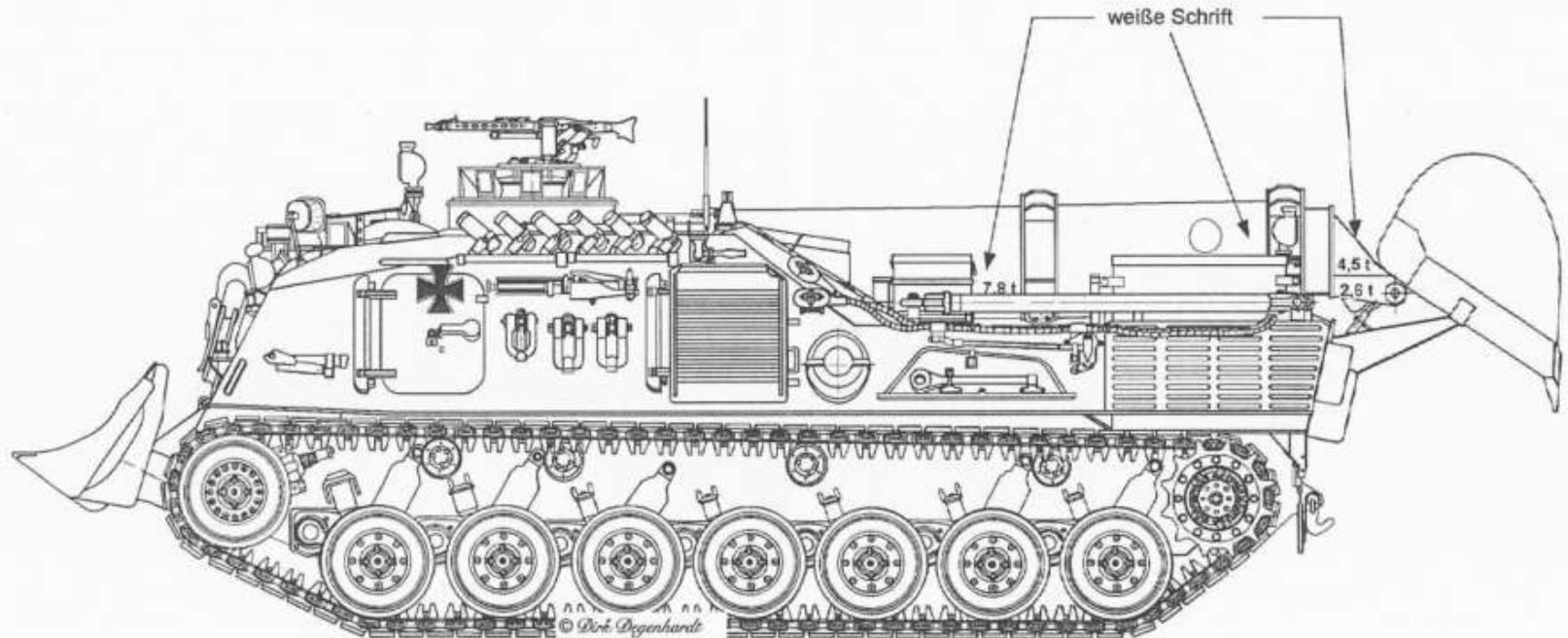



Militärmodellbau
Hubert Mörs
Eichgasse 13
D - 52 393 Hürtgenwald / Straß
Tel. / Fax 02429 / 2085

Bemalungshinweis Teil 1



Teerschwarz
RAL 9021



Lederbraun
RAL 8027



Bronzegrün
RAL 6031

Für den UN-Einsatz UNOSOM II in
Somalia wurde das gesamte Fahrzeug
in weiß gestrichen und mit schwarzen
UN Buchstaben markiert.

Der Tarnplan von dem Pionier-
panzer Dachs entstand nach
Fotos, die bei verschiedenen
Tagen der offenen Tür der
Bundeswehr ausgestellt war.

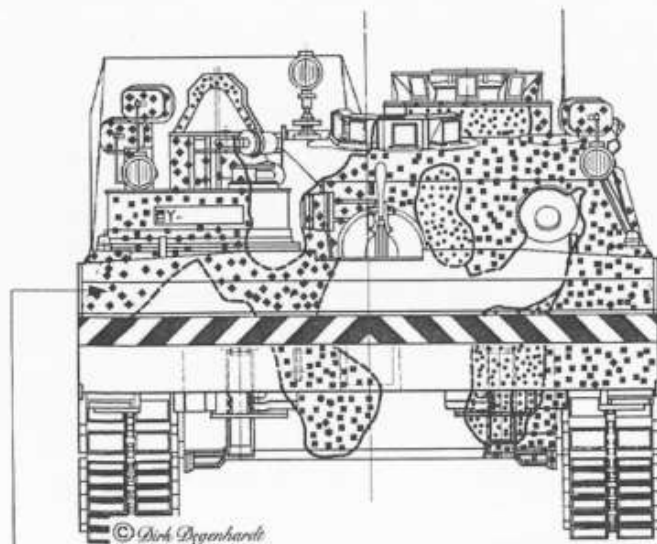

Die Räumschaufel wird komplett in Bronzegrün gestrichen, der hier
gezeigte Tarnverlauf zeigt den Tarnstrich hinter der Räumschaufel an.

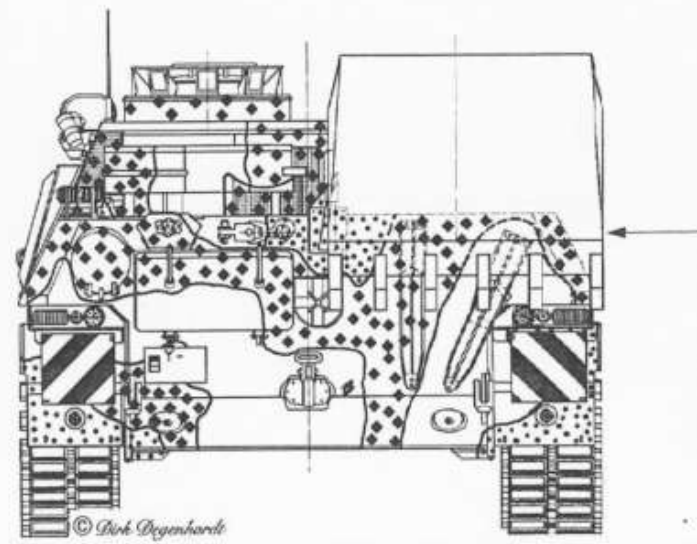

Die Baggerschaufel wird komplett in Bronzegrün gestrichen, der hier
gezeigte Tarnverlauf zeigt den Tarnstrich hinter der Baggerschaufel an.



Militärmodellbau
Hubert Mörs
Eichgasse 13
D - 52 393 Hürtgenwald / Straß.
Tel. / Fax 02429 / 2086

Bemalungshinweis Teil 2



Teerschwarz
RAL 9021



Lederbraun
RAL 8027



Bronzegrün
RAL 6031

Für den UN-Einsatz UNOSOM II in
Somalia wurde das gesamte Fahrzeug
in weiß gestrichen und mit schwarzen
UN Buchstaben markiert.

Der Tarnplan von dem Pionier-
panzer Dachs entstand nach
Fotos, der bei verschiedenen
Tagen der offenen Tür der
Bundeswehr ausgestellt war.

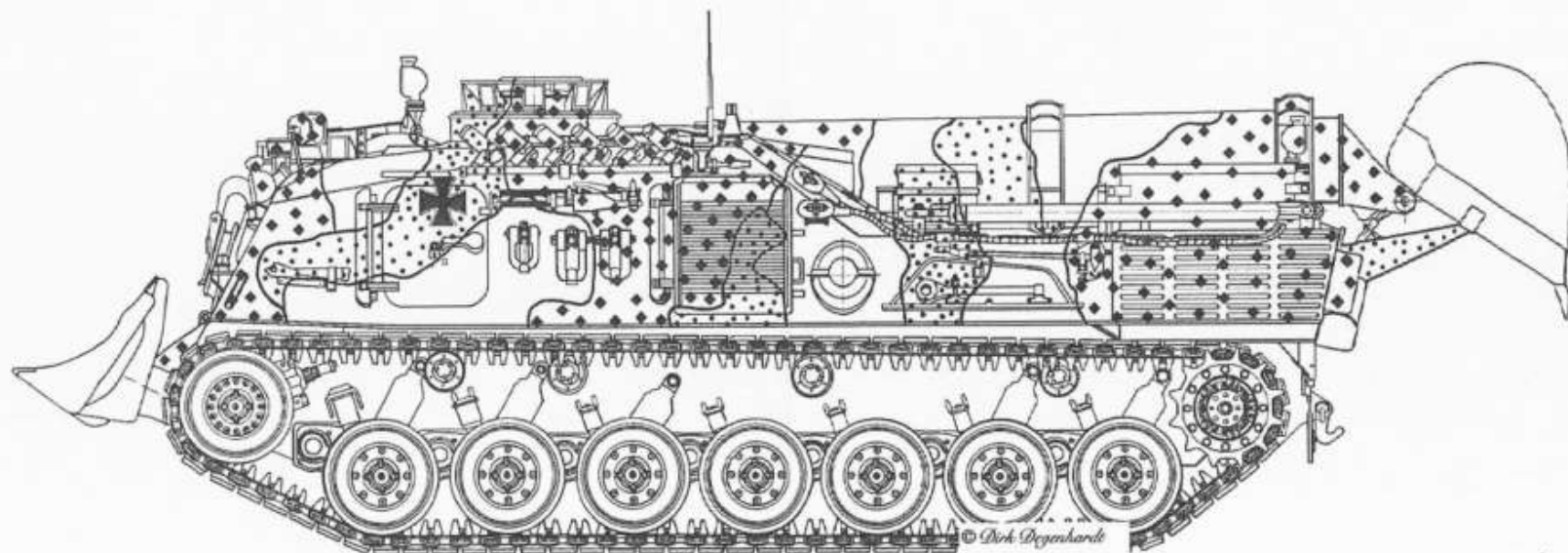



Militärmodellbau
Hubert Mörs
Eichgasse 13
D - 52 393 Hürtgenwald / Straß
Tel. / Fax 02429 / 2086

Bemalungshinweis Teil 3



Teerschwarz
RAL 9021



Lederbraun
RAL 8027



Bronzegrün
RAL 6031

Für den UN-Einsatz UNOSOM II in
Somalia wurde das gesamte Fahrzeug
in weiß gestrichen und mit schwarzen
UN Buchstaben markiert.

Der Tarnplan von dem Pionier-
panzer Dachs entstand nach
Fotos, die bei verschiedenen
Tagen der offenen Tür der
Bundeswehr ausgestellt war.

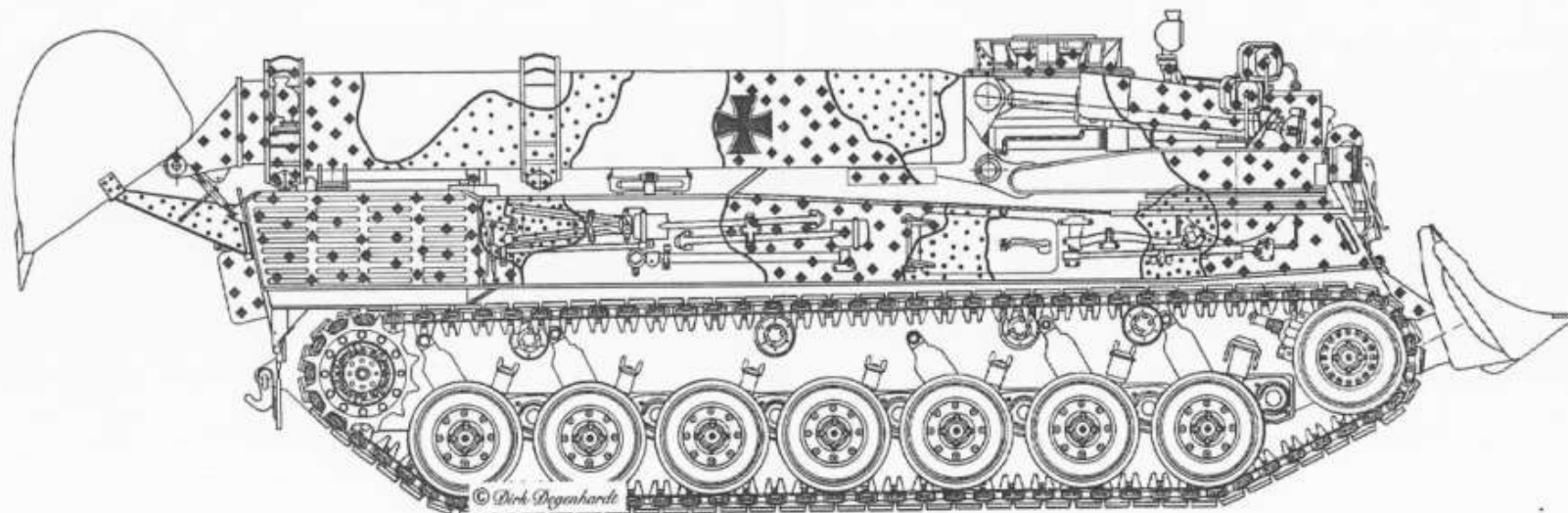



Militärmodellbau
Hubert Mörs
Eichgasse 13
D - 52 393 Hürtgenwald / Straß
Tel. / Fax 02429 / 2066

Bemalungshinweis

Teil 4



Teerschwarz
RAL 9021



Lederbraun
RAL 8027



Bronzegrün
RAL 6031

Für den UN-Einsatz UNOSOM II in
Somalia wurde das gesamte Fahrzeug
in weiß gestrichen und mit schwarzen
UN Buchstaben markiert.

Der Tarnplan von dem Pionier-
panzer Dachs entstand nach
Fotos, der bei verschiedenen
Tagen der offenen Tür der
Bundeswehr ausgestellt war.

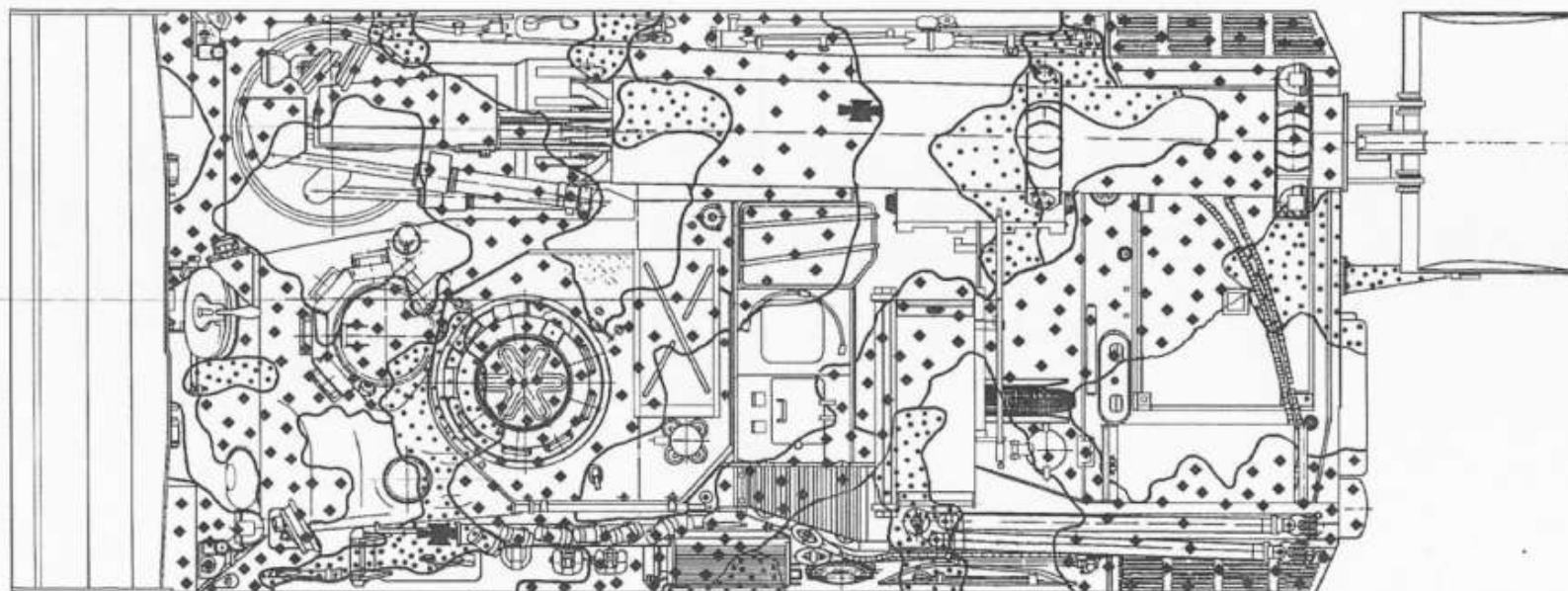

© Dirk Regenhardt