

GERMAN STEYR

s.gl.Pkw Steyr Typ 1500A/01
1/35 MILITARY MINIATURE SERIES NO.225

TYPE 1500A/01



1/35 ミリタリーミニチュアシリーズ NO.225
ドイツ大型軍用乗用車
シュタイヤー-1500A/01

The German successes at the beginning of WWII were known as "Blitzkriegs," and demonstrated not only the effectiveness of the mechanization but also the importance of military transport vehicles. They planned to produce the military vehicles including the motorcycles under the general command for motor vehicle in 1940. It was called "Schell Programme," standardized and improved the productivity of the vehicles. For example, the types of trucks were reduced to approximately one third this time. The standardization was based on the weight of the vehicles manufactured in the market. It was divided into 5 different types: 1, 1.5, 3, 4.5 and 6.5 ton. The Steyr Type 1500 A/01 manufactured in Austria was one of the 1.5 ton

Die Deutschen Erfolge zu Anfang des Zweiten Weltkriegs wurden unter der Bezeichnung "Blitzkriege" bekannt, und demonstrierten nicht nur die Wirkung der Mechanisierung sondern auch die Bedeutung von militärischen Transportfahrzeugen. 1940 plante man die Fertigung von Militärfahrzeugen einschließlich Motorrädern unter ein gemeinsames Kommando für Motorfahrzeuge zu stellen. Es hieß "Schell Programm", es vereinheitlichte und verbesserte die Produktivität für die Fahrzeuge. Zum Beispiel wurde die Typenzahl der Lastwagen zu dieser Zeit auf etwa ein Drittel reduziert. Die Standardisierung beruhte auf dem Gewicht der Fahrzeuge, welche auf dem Markt waren. Es wurde in 5 verschiedene Klassen aufgeteilt: 1, 1.5, 3, 4.5 und 6.5 Tonnen. Der in Österreich hergestellte Steyr Typ 1500 A/01 war einer aus der 1.5-Tonnen Klasse. Er besaß eine Vor-

Les succès militaires allemands au début de la 2^{ème} G.M. obtenus grâce à la "Blitzkrieg" démontrèrent l'efficacité de la mécanisation et l'importance des véhicules de transport militaires. En 1940, c'est sous l'autorité d'un commandement général spécifique que les allemands avaient planifié la production de véhicules militaires, y compris les motocyclettes. Il s'agissait du "Schell Programme" qui visait à standardiser et optimiser la production de tous les véhicules. Par exemple, le nombre des types de camions fut réduit au tiers. La classification des camions s'effectuait en fonction de leur poids. Il y avait cinq catégories: 1, 1.5, 3, 4.5 et 6.5 tonnes. Le Steyr Type 1500 A/01 fabriqué en Autriche appartenait à la catégorie 1.5 tonnes. Sa suspension avant était constituée de ressorts à

第二次世界大戦の初め、電撃作戦を展開して勝利を得たドイツは、戦闘部隊の機械化の重要性を再認識するとともに、戦闘部隊への補給を支える輸送車輛の確保の必要性も認識しました。当時、ドイツ軍の使用していた輸送車輛は多岐にわたっており、生産や運用面で大きな不都合があったのです。1940年春、ドイツ軍は軍用車輛局長フォン・シュール大将指揮のもとで、軍用車生産の標準化を図りました。これは一般にシュール計画と呼ばれ、車種の整理統合とともに、部品の規格を統一して生産性を高めるものでした。例えば、113種類もあったトラックは30種類に、52種類の乗用車は19種類に集約されたのです。これらの車種は重量により1トン、1.5トン、3トン、4.5トンおよび6.5トンの5種類に分けられました。そしてこの1.5トン車の中の1台として、オーストリア・シュタイヤー社製1500A型のシャーシを基に開発された全輪駆動の幌付軍用乗用車が、シュタイヤー-1500A/01でした。前面にガードの

types. It had a front suspension system consisting of transverse leaf springs, torsion bars and track rod, the rear suspension system with leaf springs and torsion bars that were matched to the German military vehicles. The distinctive features were the front guard and the rounded engine hood. The Steyr 3.5 liter V8 air-cooled engine produced 85 HP, sustaining the top speed of 100 km/h. The transmission was based on 4 speed forward and 1 reverse on the four-wheel-drive. There were some models which differed in the locations of the spare wheels according to the production period. It was preferred by the officers because of a variety of usage such as a staff car in line, a tow car and an ambulance.

derradaufhängung, die aus einer Querblattfeder, Torsionsstäben und Spurstangen bestand, das Hinterrad-Aufhängungssystem mit Blattfedern und Torsionsstäben war an die Deutschen Militärfahrzeuge angelehnt. Die hervorsteckenden Merkmale waren der vordere Rammenschutz und die abgerundete Motorhaube. Der luftgekühlte Steyr 3.5-Liter V8-Motor produzierte 85 PS, womit die Spitzengeschwindigkeit von 100 km/h aufrechterhalten werden konnte. Die Kraftübertragung für den Vierrad-Antrieb basierte auf einem Getriebe mit vier Vorwärtsgängen und einem Rückwärtsgang. Es gab einige Modelle, die sich je nach Herstellungszeitraum in der Anbringung der Reserveräder unterschieden. Er wurde von den Offizieren wegen der vielseitigen Einsatzmöglichkeiten bevorzugt; wie etwa als Stabsfahrzeug in der Kolonne, als Zugwagen oder auch als Sanitätsfahrzeug.

lames transversaux, de barres de torsion et tirants, tandis que la suspension arrière comportait les ressorts à lames et barres de torsion couramment installés sur les véhicules militaires allemands. Le moteur Steyr V8 3,5 litres refroidi par air développait 85 chevaux et permettait au véhicule d'atteindre la vitesse maxi de 100km/h. La transmission à quatre roues motrices était à quatre rapports avant et un arrière. En fonction de la période de fabrication, certains modèles différaient par le positionnement des roues de secours. Les modèles de fin de production recurent des vitres blindées et des portes renforcées de plaques d'acier. Le Steyr 1500 A/01 était apprécié par les officiers car il pouvait servir de voiture d'état-major, de tracteur et d'ambulance.

付いた特徴的な丸みのあるエンジンフードのこの乗用車は、乗員8名、空冷8気筒85馬力のガソリンエンジンを搭載し、前進4段と後進1段の変速機、そして前輪トーションバー式、後輪リーフスプリング式のサスペンションを備え、舗装路上では最高100km/hでの走行が可能でした。この車種には生産の時期によりスペアタイヤを左側面の外側に装着したタイプと内側に収納したタイプがあり、さらに指揮官用のコマンドワーゲンと呼ばれるタイプも生産されました。また、大戦後期には防弾ガラスや鋼板で強化されたドアが付けられたタイプも造られました。前線ではロシアからアフリカまでのあらゆる戦線で幕僚車、部隊本部兵員車、火砲牽引車、それに救急車など多くの用途に使用されました。特に北アフリカ戦線では、信頼性の高い空冷エンジンによって優れた機動力を発揮し、多くのドイツ軍将兵に好まれました。1941年から1944年までに、各種合わせて12,450台が生産されました。

1/35 MM シュタイヤー-1500A/01 (和英独仏)



作る前にならず
お読み下さい。

Read before assembly.
Erst lesen — dann bauen.
A lire avant assemblage.

●Bien lire et assimiler les instructions avant de commencer l'assemblage. La construction du modèle par un enfant doit s'effectuer sous la surveillance d'un adulte.

●Enlever le revêtement chromé des parties à encoller.

●用意する工具 Tools recommended / Benötigtes Werkzeug / Outillage nécessaire

接着剤 (プラスチック用)

Cement
Kleber
Colle

ニッパー

Side cutters
Seitenschneider
Pince coupante

ピンセット

Tweezers
Pinzette
Précelles

ナイフ

Modelling knife
Modellermesser
Couteau de modéliste

はさみ

Scissors
Schere
Ciseaux

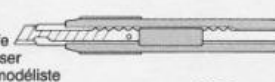
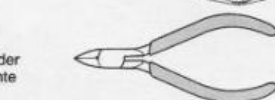

ピンバイス (ドリル刃 1mm)

Pin vise (1mm drill bit)
Schraubstock (1mm Spiralbohrer)
Outil à percer (foret de 1mm de diamètre)

●塗装指示のマークです。タミヤカラーのカラーナンバーで指示しました。 This mark denotes numbers for Tamiya Paint colors.

- TS-3 ●ダークイエロー / Dark yellow / Dunkelgelb / (XF-60) Jaune foncé
- TS-4 ●ジャーマングレイ / German grey / Deutsches (XF-63) Grau / Gris Panzer
- X-1 ●ブラック / Black / Schwarz / Noir
- X-11 ●クロームシルバー / Chrome silver / Chrom-Silber / Aluminium chromé
- X-18 ●セミグロスブラック / Semi gloss black / Seidenglanz Schwarz / Noir satiné
- XF-1 ●フラットブラック / Flat black / Matt Schwarz / Noir mat
- XF-2 ●フラットホワイト / Flat white / Matt Weiß / Blanc mat
- XF-10 ●フラットブラウン / Flat brown / Matt Braun / Brun mat
- XF-15 ●フラットフレッシュ / Flat flesh / Fleischfarben/matt / Chair mate
- XF-49 ●カーキ / Khaki / Khaki / Kaki
- XF-56 ●メタリックグレイ / Metallic grey / Grau-Metallic / Gris métallisé
- XF-60 ●ダークイエロー / Dark yellow / Dunkelgelb / Jaune foncé
- XF-61 ●ダークグリーン / Dark green / Dunkelgrün / Vert foncé
- XF-64 ●レッドブラウン / Red brown / Rotbraun / Rouge brun
- XF-65 ●フィールドグレイ / Field grey / Feldgrau / Gris campagne

●このキットは組み立てモデルです。作る前に必ず説明書を最後までお読み下さい。また小学生などの低年齢の方が組み立てる時は、保護者の方もお読み下さい。

●接着剤や塗料は、必ずプラスチックモデル用をお使い下さい。(別売)

●Read carefully and fully understand the instructions before commencing assembly. A supervising adult should also read the instructions if a child assembles the model.

●Remove plating from areas to be cemented.

●Bevor Sie mit dem Zusammenbau beginnen, sollten Sie alle Anweisungen gelesen und verstanden haben. Falls ein Kind das Modell zusammenbaut, sollte ein beaufsichtigender Erwachsener die Bauanleitung ebenfalls gelesen haben.

●An den Klebestellen muß die Chromschicht abgeschabt werden.

注意

- 工具の使用には十分注意して下さい。特にナイフ、ニッパーなどの刃物によるケガや事故に注意して下さい。
- 接着剤や塗料は使用する前にそれぞれの注意書きをよく読み、指示に従って正しく使用し、使用する時は換気に十分注意して下さい。
- 小さなお子様のいる所での工作は避けて下さい。小さな部品の飲み込みや、ビニール袋をかぶっての窒息などの危険な状況が考えられます。

CAUTION

●When assembling this kit, tools including knives are

used. Extra care should be taken to avoid personal injury.

●Read and follow the instructions supplied with paints and/or cement, if used (not included in kit). Use plastic cement and paints only.

●Keep out of reach of small children. Children must not be allowed to suck any part, or pull vinyl bag over the head.

VORSICHT!

●Beim Zusammenbau dieses Bausatzes werden Werkzeuge einschließlich Messer verwendet. Zur Vermeidung von Verletzungen ist besondere Vorsicht angebracht.

●Wenn Sie Farben und/oder Kleber verwenden (nicht im Bausatz enthalten), beachten und befolgen Sie die dort beiliegenden Anweisungen. Nur Klebstoff

und Farben für Plastik verwenden.

●Bausatz von kleinen Kindern fernhalten. Verhüten Sie, daß Kinder irgendwelche Bauteile in den Mund nehmen oder Plastiktüten über den Kopf ziehen.

PRECAUTION

●L'assemblage de ce kit requiert de l'outillage, en particulier des couteaux de modélisme. Manier les outils avec précaution pour éviter toute blessure.

●Lire et suivre les instructions d'utilisation des peintures et de de la colle, si utilisés (non inclus dans le kit). Utiliser uniquement une colle et des peintures spéciales pour le polystyrène.

●Garder hors de portée des enfants en bas âge. Ne pas laisser les enfants mettre en bouche ou sucer les pièces, ou passer un sachet vinyl sur la tête.

1 シャーシの組み立て(1)

Chassis
Châssis

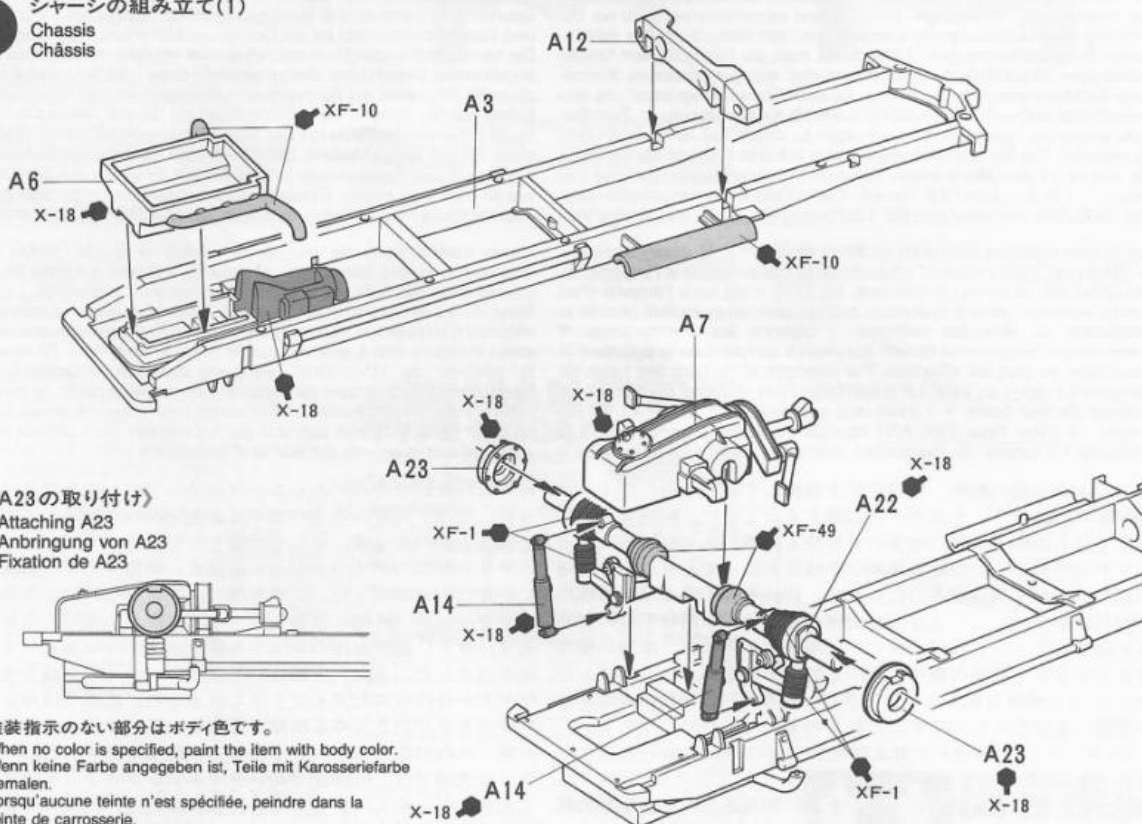

《A23の取り付け》
Attaching A23
Anbringung von A23
Fixation de A23

●塗装指示のない部分はボディ色です。

●When no color is specified, paint the item with body color.

●Wenn keine Farbe angegeben ist, Teile mit Karosseriefarbe bemalen.

●Lorsqu'aucune teinte n'est spécifiée, peindre dans la teinte de carrosserie.

2

シャーシの組み立て(2)
Chassis
Châssis

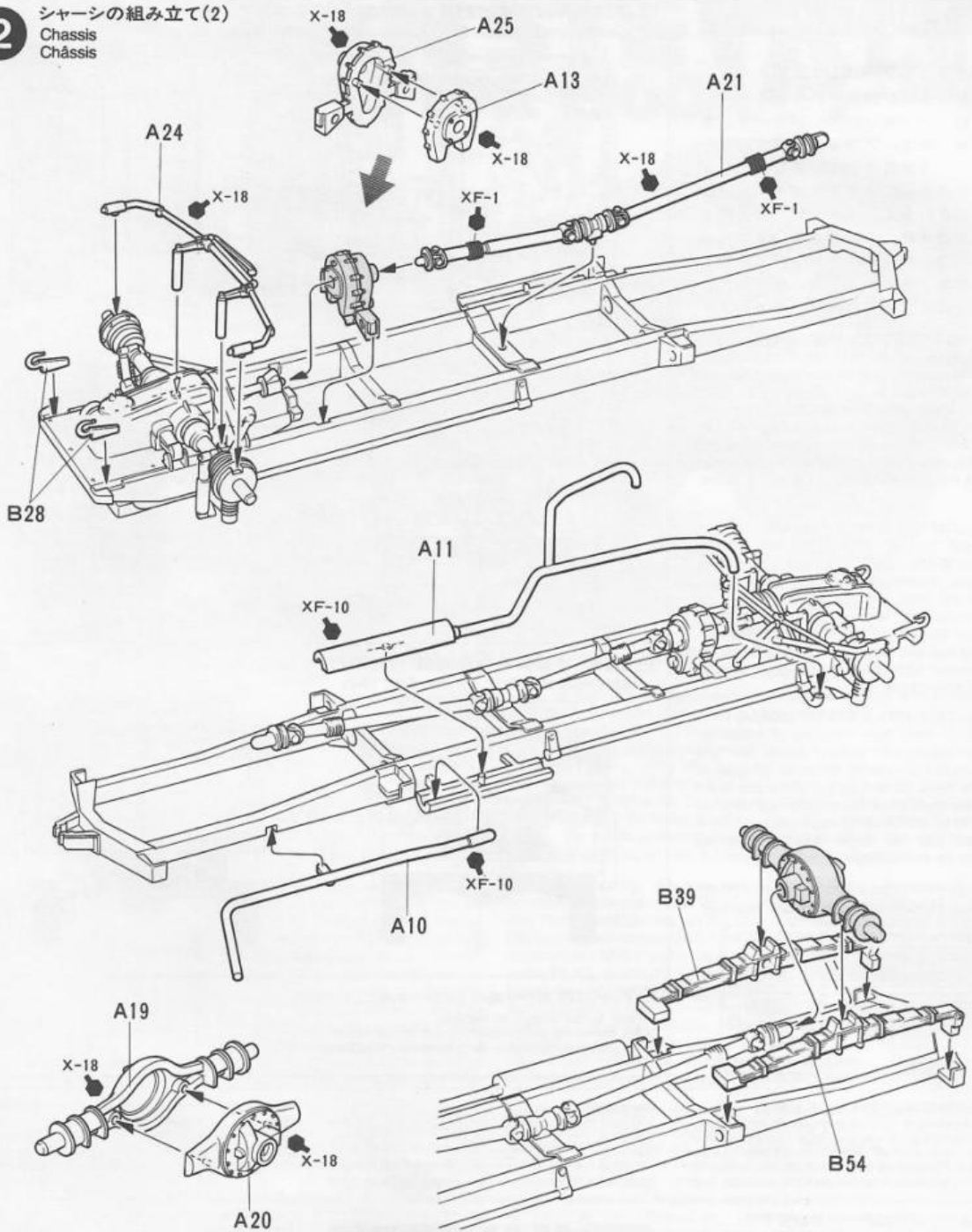

3

タイヤの組み立て
Wheels
Räder
Roues

〈フロント〉
Front
Vorder
Avant

★2個作ります。
★Make 2.
★2 Satz anfertigen.
★Faire 2 jeux.

〈リア〉
Rear
Hinten
Arrière

★2個作ります。
★Make 2.
★2 Satz anfertigen.
★Faire 2 jeux.

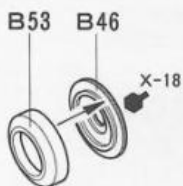

★4つ作ります。
★Make 4.
★4 Satz anfertigen.
★Faire 4 jeux.

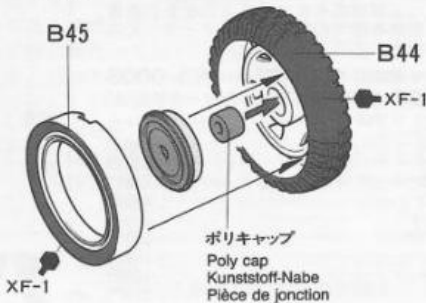

ポリキャップ
Poly cap
Kunststoff-Nabe
Pièce de jonction

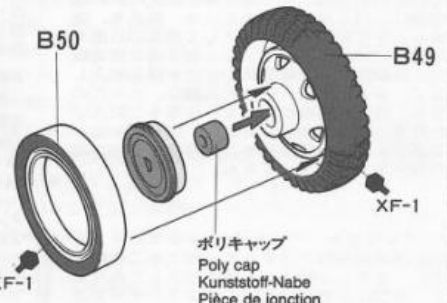

ポリキャップ
Poly cap
Kunststoff-Nabe
Pièce de jonction

4

タイヤの取り付け Attaching wheels Einbau der Räder Fixation des roues

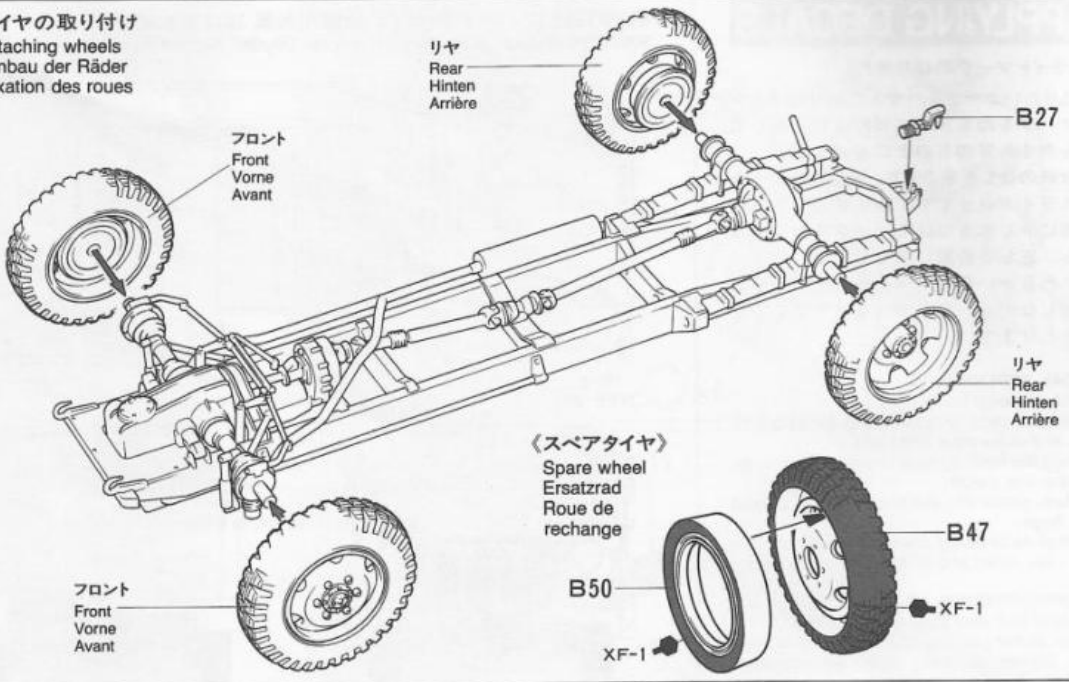

●このキットは、塗装例によって細部の仕様が異なります。仕様についてはP9,10を参考にして下さい。
●Details depend on each version. Refer to page 9 and 10.
●Details von der jeweiligen Version abhängig. Siehe Seite 9 und 10.
●Certains détails dépendent de la version choisie. Se reporter aux pages 9 et 10.

●塗装例 A、B、C
●For version A, B and C

●塗装例 D、E
●For version D and E

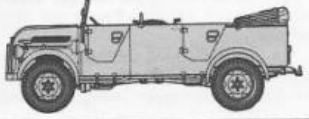
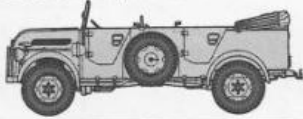

5

ボディの組み立て(1) Body Karosserie Carrosserie

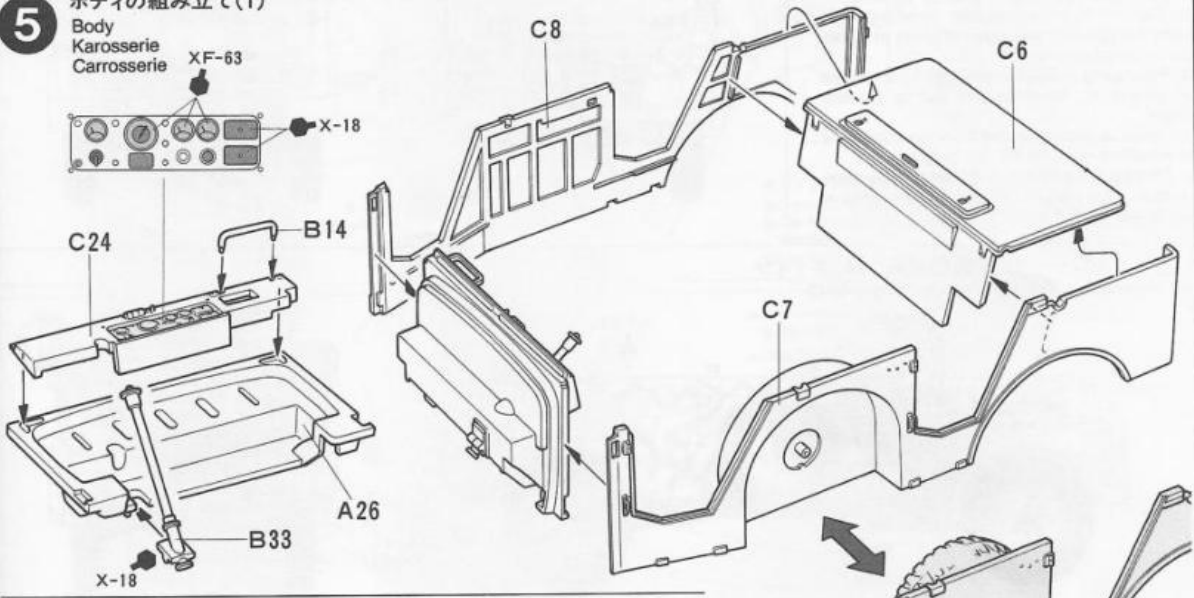

●塗装例 D、E の場合に組み立てます。
●For version D and E
●Für Version D und E
●Pour versions D et E

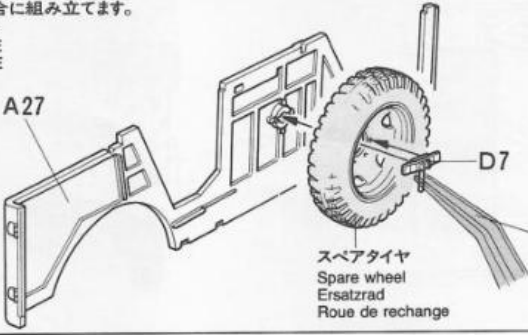

※C7に換えて取り付けます。
※Exchange with C7.
※Gegen Teil C7 austauschen.
※A la place de C7.

★細部はピンセットを使うとよいでしょう。
★Use tweezers for details.
★Für Kleinteile Pinzette benutzen.
★Utiliser des précelles pour fixer les détails.

6 ボディの組み立て(2) Body Karosserie Carrosserie

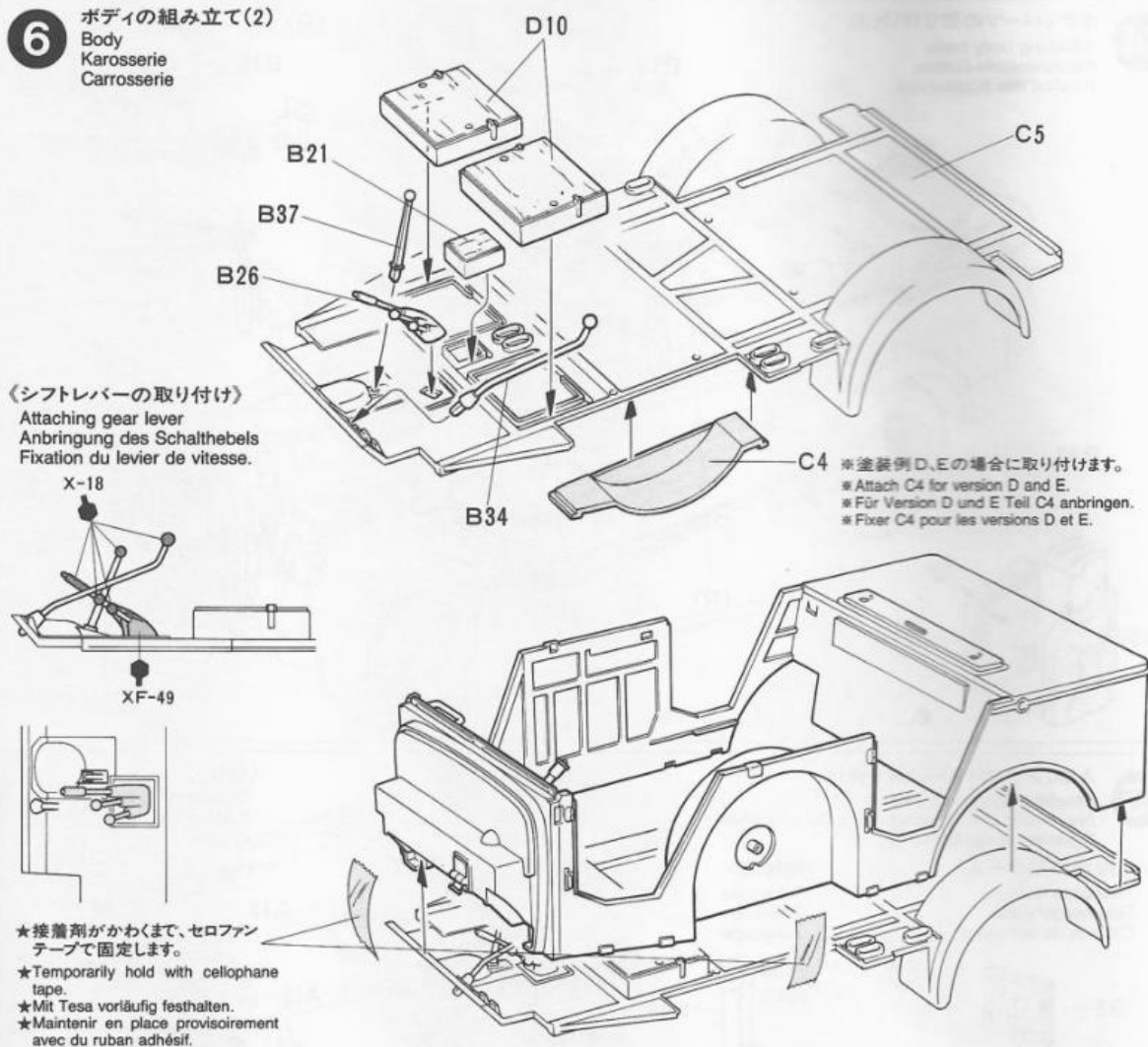

7 シートの取り付け Attaching seat Sitz-Einbau Fixation des banquettes

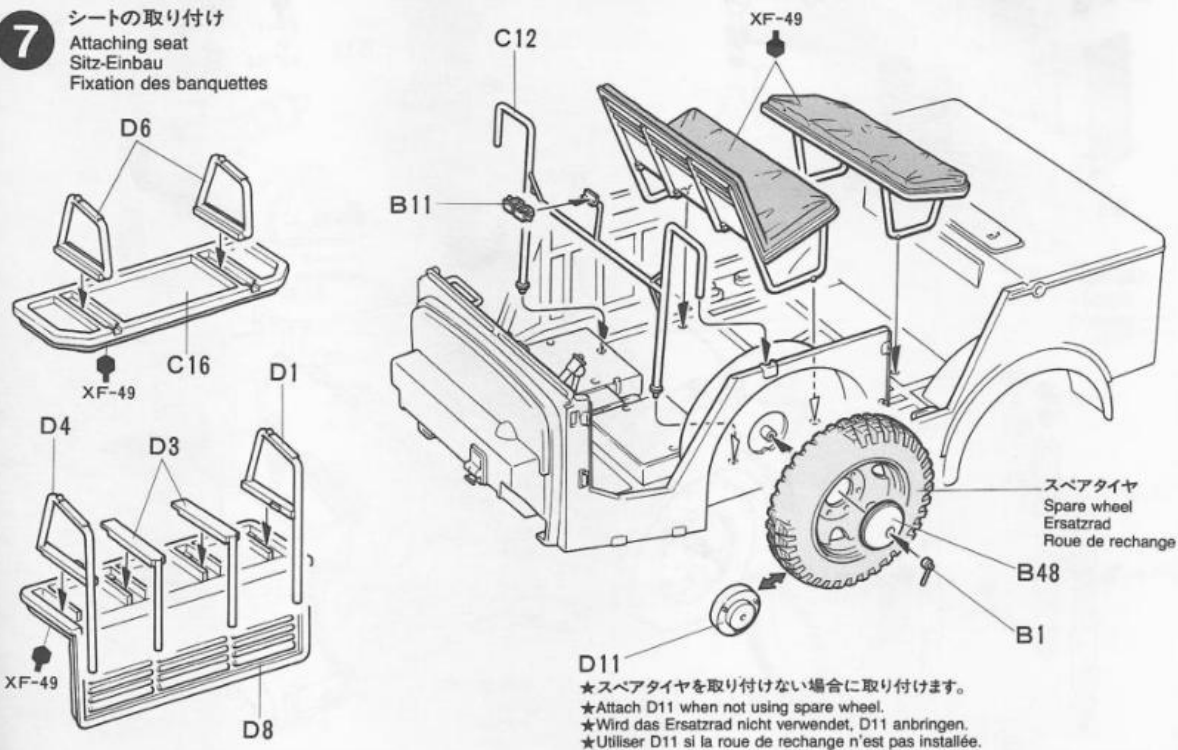

8 ポンネットの組み立て Front hood Vordere Haube Capot avant

- ★メッシュを下図の大きさに切り出します。
- ★Cut mesh into size/shape shown below.
- ★Das Gitter wie gezeigt zuschneiden.
- ★Découper le treillis selon le patron ci-dessous.

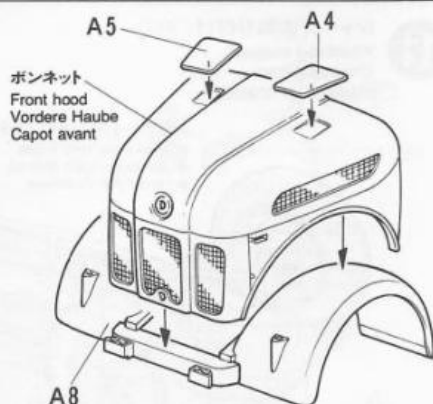
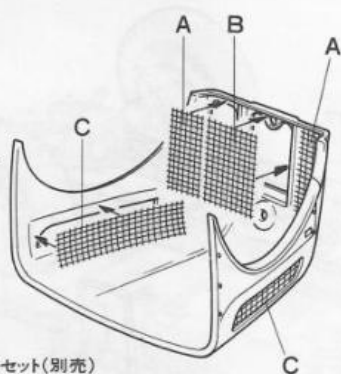
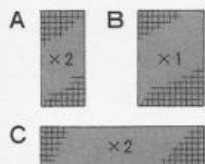

- ※1/35シュタイヤー1500A用エッチンググリルセット(別売)
- ※35226 Steyr Photo-etched grille set (available separately)

9 フロントシート・ドアの取り付け Attaching front seats and doors Einbau Vordersitze und Türen Installation des sièges avant et portes

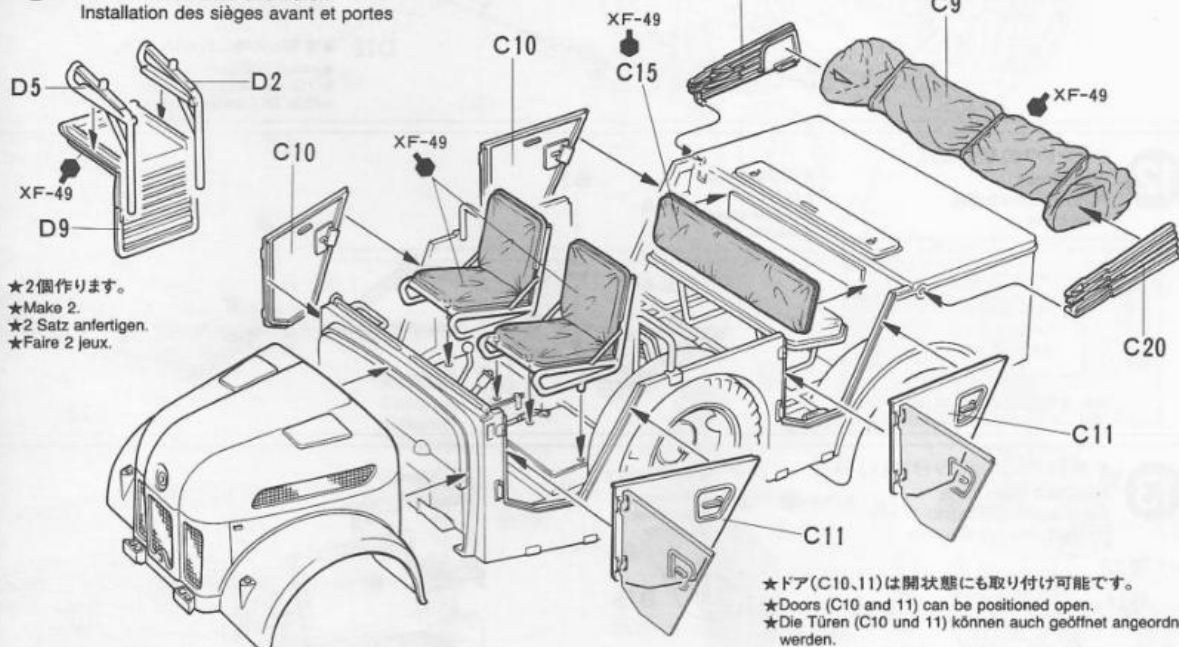

- ★2個作ります。
- ★Make 2.
- ★2 Satz anfertigen.
- ★Faire 2 jeux.

- ★ドア(C10,11)は開状態にも取り付け可能です。
- ★Doors (C10 and 11) can be positioned open.
- ★Die Türen (C10 und 11) können auch geöffnet angeordnet werden.
- ★Les portes C10/11 peuvent être positionnées ouvertes.

10 ジャッキ類の取り付け Attaching jack Anbringung der Winde Fixation du cric

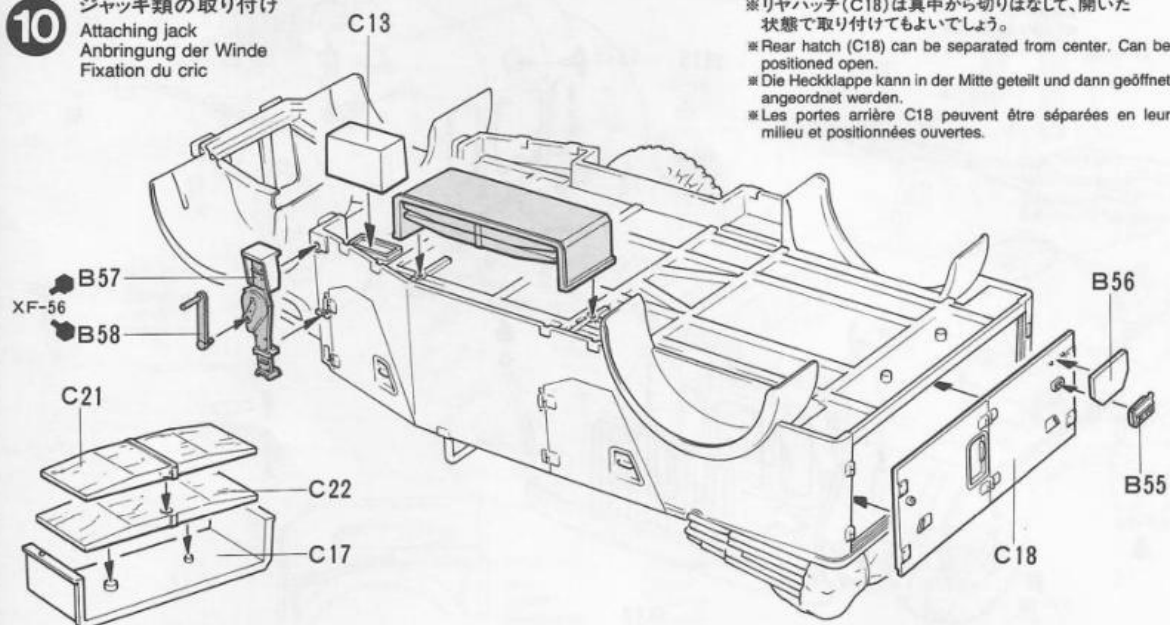

- ※リヤハッチ(C18)は真中から切りはなして、開いた状態で取り付けてもよいでしょう。
- ※Rear hatch (C18) can be separated from center. Can be positioned open.
- ※Die Heckklappe kann in der Mitte geteilt und dann geöffnet angeordnet werden.
- ※Les portes arrière C18 peuvent être séparées en leur milieu et positionnées ouvertes.

11

シャーシの取り付け

Attaching chassis
Chassis-Einbau
Fixation du châssis

《足かけ(D12)の取り付け》

Attaching hook D12
Anbringung von Haken D12
Fixation du crochet D12

- ★ピンバイス(1mm)で穴をあけます。
- ★Open hole from inside.
- ★Von innen Loch bohren.
- ★Perçer par l'intérieur.

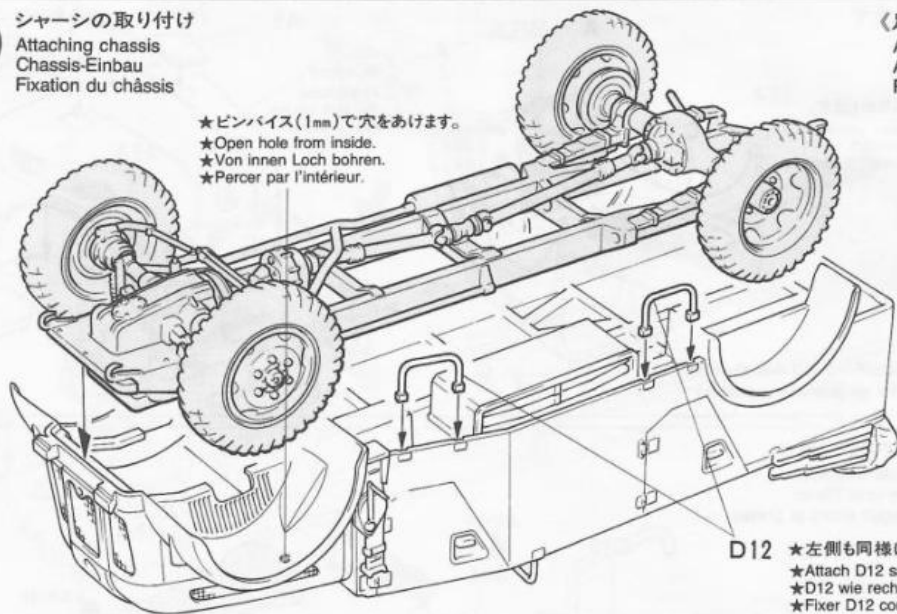

- D12 ★左側も同様に取り付けます。
- ★Attach D12 same as right.
- ★D12 wie rechts anbringen.
- ★Fixer D12 comme à droit.

12

ウインドウの組み立て

Windshield
Windschutzscheibe
Pare-brise

- ★切りはなします。
- ★Cut off.
- ★Abschneiden.
- ★Couper.

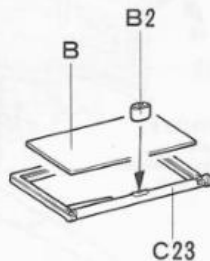
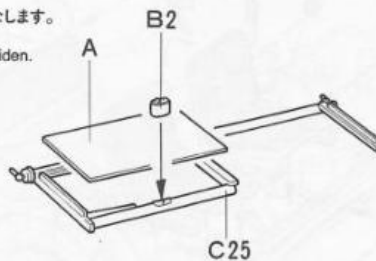
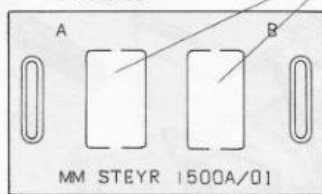

13

ボディパーツの取り付け(1)

Attaching body parts
Karosserieteile-Einbau
Fixation des accessoires

- ★切り取ります。
- ★Remove.
- ★Entfernen.
- ★Enlever.



- ★2個作ります。
- ★Make 2.
- ★2 Satz anfertigen.
- ★Faire 2 jeux.

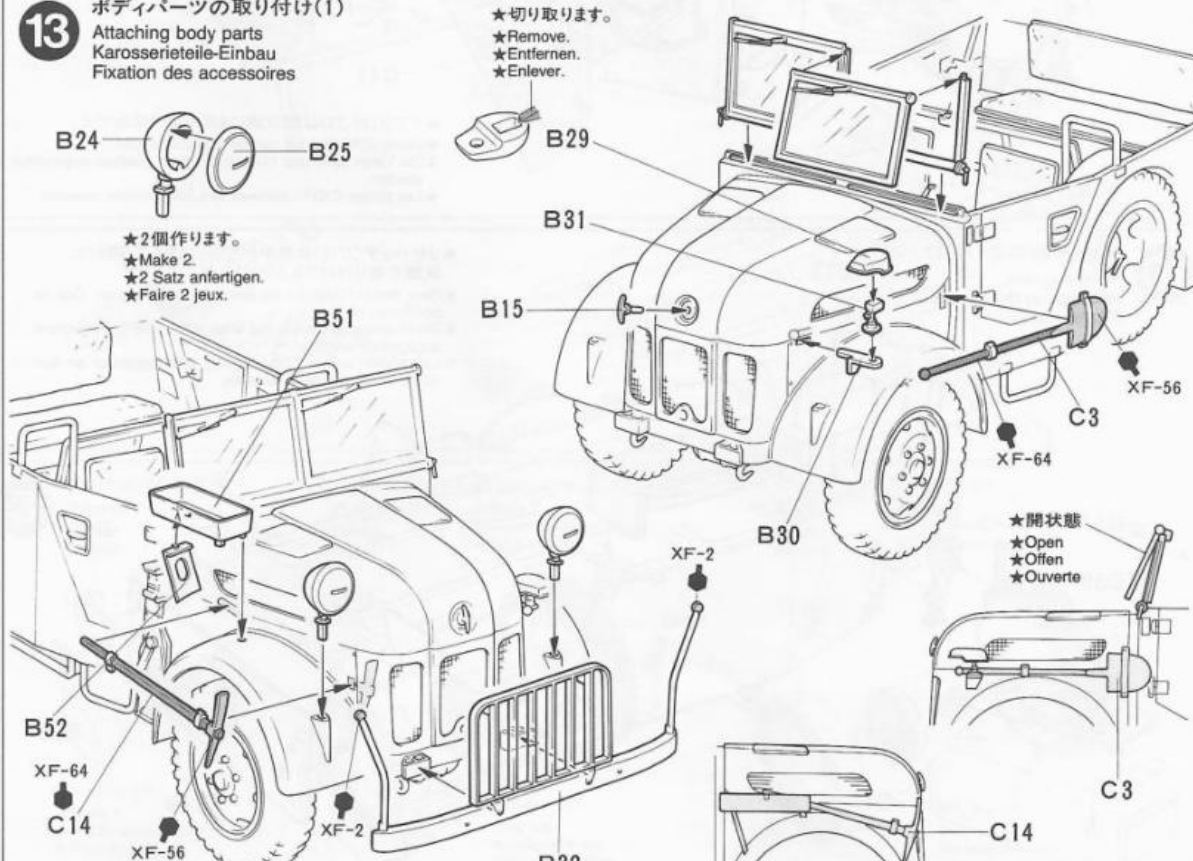

- ★開状態
- ★Open
- ★Offen
- ★Ouverte

14

ボディパーツの取り付け(2)

Attaching body parts
Karosserieteile-Einbau
Fixation des accessoires

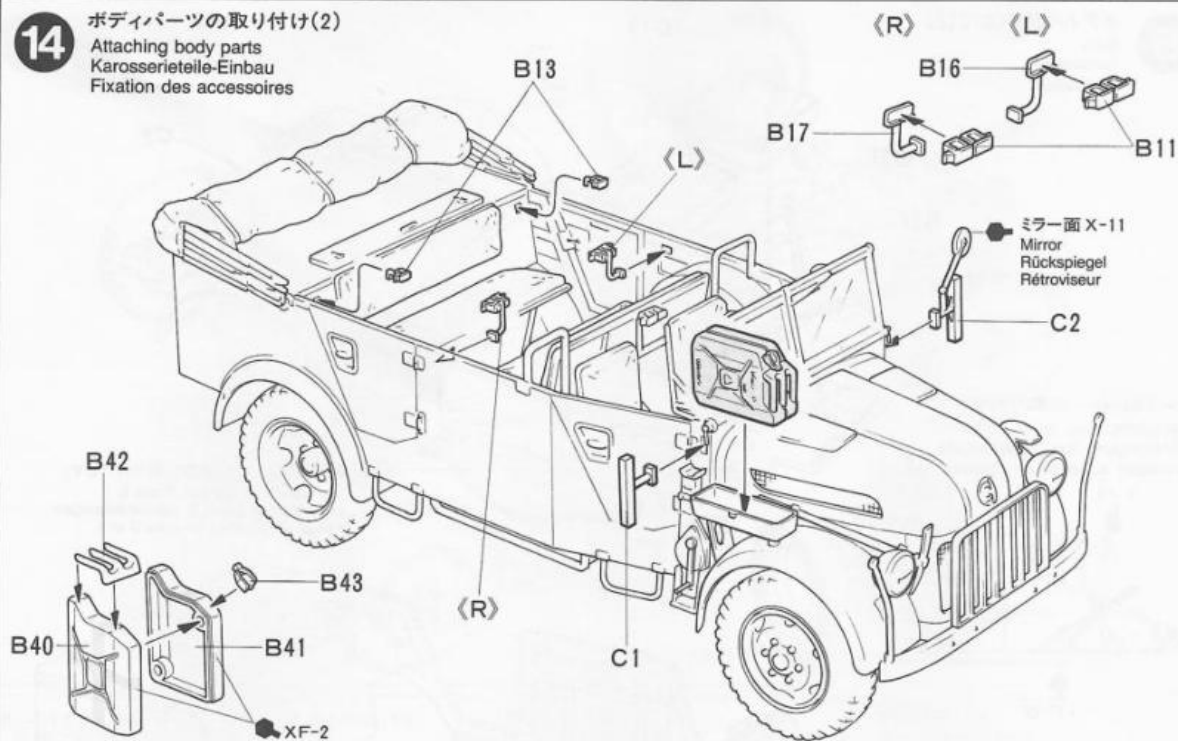

15

人形、アクセサリの取り付け

Attaching figure and parts
Anordnung von Fahrerfigur und Zubehörteilen
Figurines et équipements

《砲隊鏡収納ケース》

Telescope case
Teleskopgehäuse
Caisson de télescope

《砲隊鏡》

Telescope
Teleskop
Télescope

《ドライバー》

Driver
Fahrer
Conducteur

《将校》

Commander
Kommandeur
Chef de char

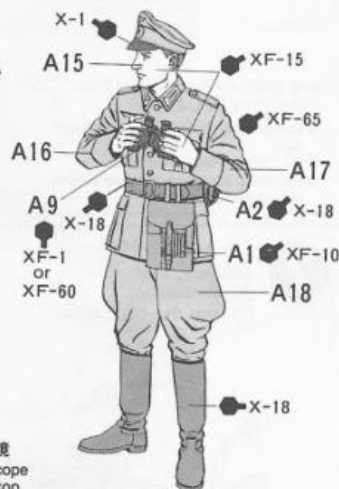
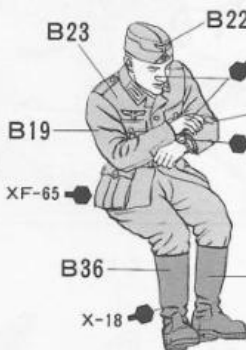
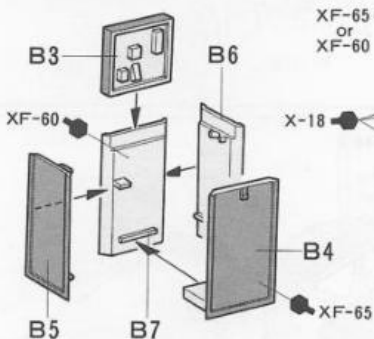

《砲隊鏡三脚》

Tripod
Dreibein
Trepied

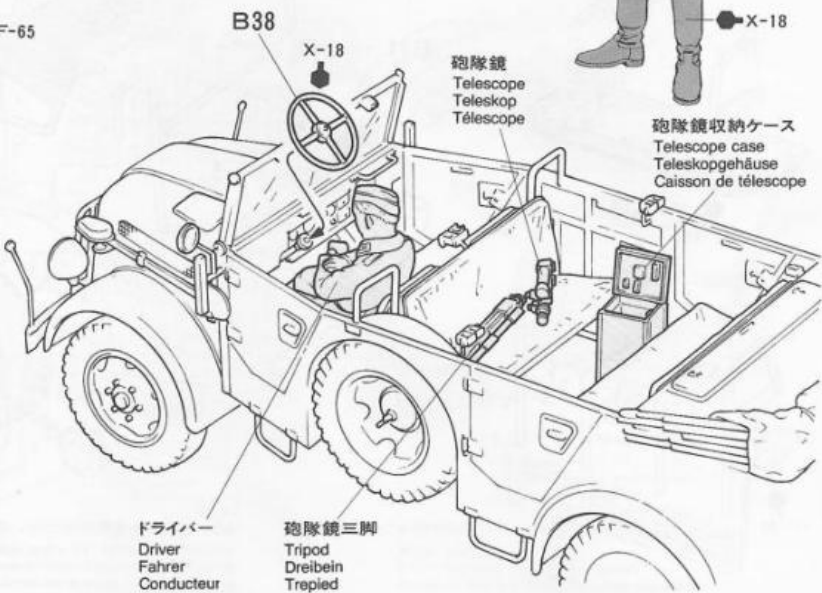
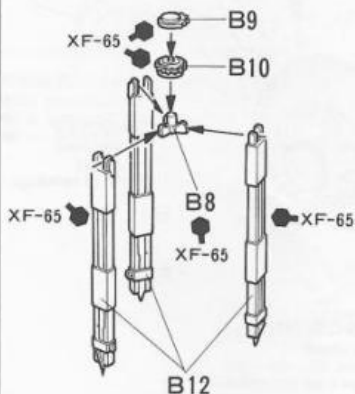

APPLYING DECALS

〈スライドマークのはりかた〉

- ①はりたいマークをハサミで切りぬきます。
- ②マークをぬるま湯に10秒ほどひたしてからタオル等の布の上におきます。
- ③台紙のはしを手でもち、貼る所にマークをスライドさせてモデルに移して下さい。
- ④指に少し水をつけてマークをぬらしながら、正しい位置にずらします。
- ⑤やわらかい布でマーク内側の気泡をおし出ししながら、おしつけるようにして水分をとります。

DECAL APPLICATION

1. Cut off decal from sheet.
2. Dip the decal in tepid water for about 10 sec. and place on a clean cloth.
3. Hold the backing sheet edge and slide decal onto the model.
4. Move decal into position by wetting decal with finger.
5. Press decal gently down with a soft cloth until excess water and air bubbles are gone.

ANBRINGUNG DES ABZIEHBILDES

1. Abziehbild vom Blatt ausschneiden.
2. Das Abziehbild ungefähr 10 Sek. in lauwarmes Wasser tauchen, dann auf sauberen Stoff legen.
3. Die Kante der Unterlage halten und das Abziehbild auf das Modell schieben.
4. Das Abziehbild an die richtige Stelle schieben und dabei mit dem Finger das Abziehbild naßmachen.
5. Das Abziehbild mit weichem Stoff ganz andrücken, bis kein überflüssiges Wasser und keine Luftblasen mehr vorhanden sind.

APPLICATION DES DÉCALCOMANIES

1. Découpez la décalcomanie de sa feuille.
2. Plongez la décalcomanie dans de l'eau tiède pendant 10 secondes environ et poser sur un linge propre.
3. Retenez la feuille de protection par le côté et glissez la décalcomanie sur le modèle réduit.
4. Placez la décalcomanie à l'endroit voulu en la mouillant avec un de vos doigts.
5. Pressez doucement la décalcomanie avec un tissu doux jusqu'à ce que l'eau en excès et les bulles aient disparu.

A. 第90軽師団フォン・デア・ハイテ戦闘団所属 1942年北アフリカ 90th Light Division "Kampfgruppe von der Heydte" North-Africa 1942.

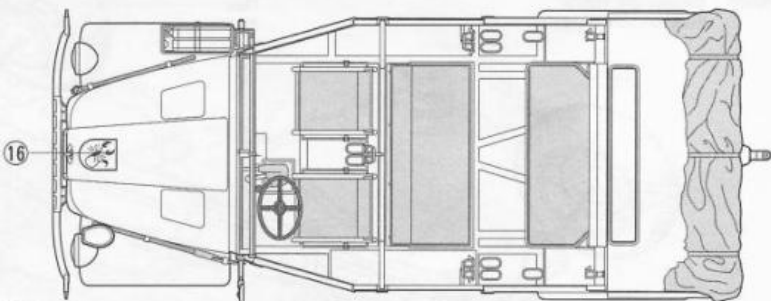

TS-3
(XF-60)

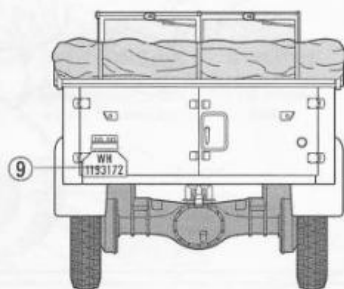
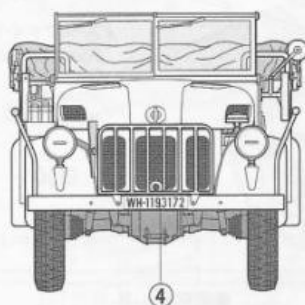

B. グロスドイッチェラント装甲擲弾兵師団所属 1943年2月ロシア "Gross Deutschland" Russia, Feb. 1943.

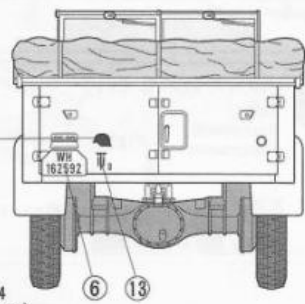
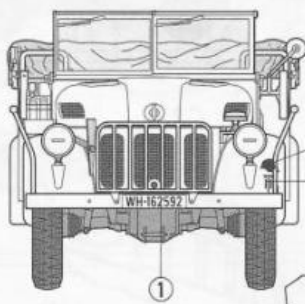

TS-4
(XF-63)

C. ヘルマンゲーリング師団所属 1945年ドイツ Hermann Göring Division, Germany 1945.

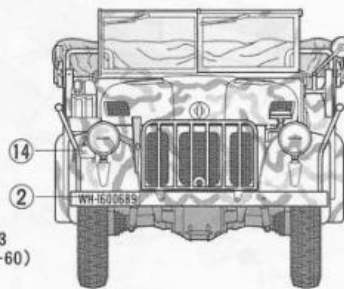
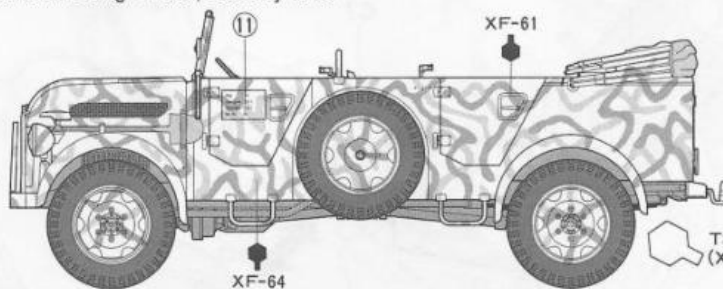

TS-3
(XF-60)

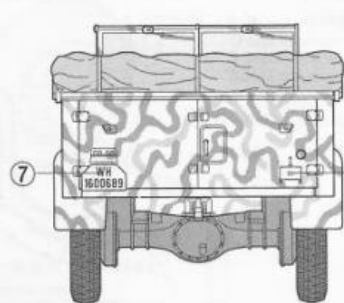
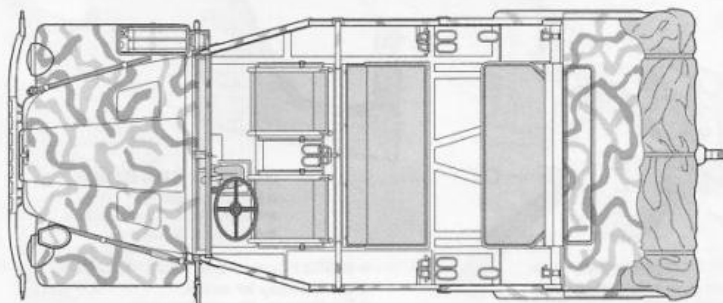

PAINTING

《シュタイヤー 1500A/01の塗装》

1941年から生産が開始されたシュタイヤーは当初、ヨーロッパではジャーマングレイの単一色で、アフリカ戦線ではダークイエローで塗装されていました。しかし1943年の通達によりダークイエローが基本色とされるとシュタイヤーの塗装も同様に変更され、この基本色の上からレッドブラウンやダークグリーンで迷彩を施した車輛も見られました。車内など細部の塗装は組立図中に指示されています。

PAINTING THE STEYR 1500A/01

From 1935 to early in 1943, German weapons and vehicles were painted German Grey (or Dark Yellow when used in Africa). From 1943 onwards, they came from the factory painted in Dark Yellow only. A camouflage of red brown and dark green was applied by some units after receiving them; however, there was no fixed rule as to a specific camouflage pattern.

BEMALUNG DES STEYR 1500A/01

Von 1935 bis ins Frühjahr 1943 wurden deutsche Waffen und Fahrzeuge in Deutsches Grau (oder dunkelgelb beim Einsatz in Afrika) lackiert. Ab 1943 wurden sie ab Fabrik nur noch dunkelgelb lackiert. Einige Einheiten lackierten sie nach Erhalt um in den Tarnfarben rotbraun und dunkelgrün; es gab jedoch keine festen Vorschriften bezüglich spezifisches Tarnschema.

DECORATION DE LA STEYR 1500A/01

De 1935 à 1943, les véhicules et systèmes d'armes allemands étaient peints en gris foncé uniforme (ou jaune foncé en Afrique). A partir de 1943, ils sortaient d'usine peints en jaune foncé uniforme. Un camouflage de brun rougeâtre et vert foncé fut appliqué en unité. Il n'y avait pas de règle stricte quant aux schémas de camouflage.

- 1/35 シュタイヤー 1500A エッチンググリルセット (別売)
- 35226 Steyr Photo-etched grille set (available separately)

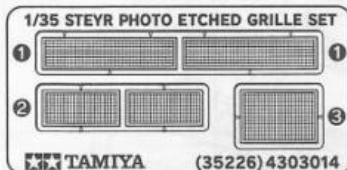

AFTER MARKET SERVICE CARD

When purchasing Tamiya replacement parts, please take or send this form to your local Tamiya dealer so that the parts required can be correctly identified and supplied. Please note that specifications, availability and price are subject to change without notice.

D. 第22歩兵師団第22対空大隊所属 1942年 ロシア 22nd Infantry Division 22nd Anti-aircraft Battalion, Russia 1942.

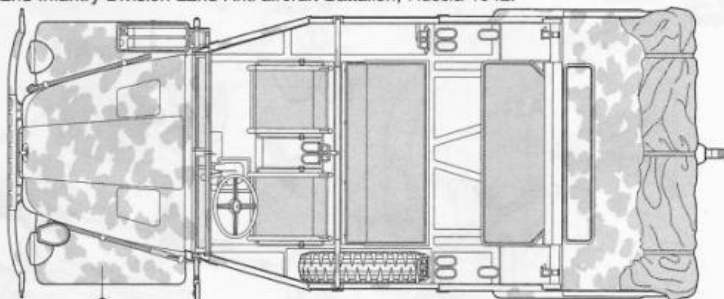

XF-60

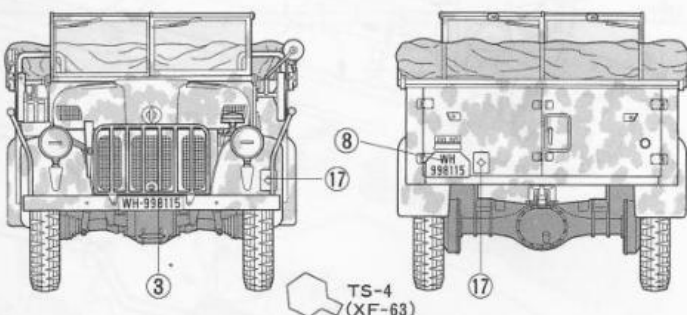

E. 第69装甲擲弾兵大隊所属 1943年2月 チュニジア 69th PzGr Battalion, Tunisia, Feb. 1943.

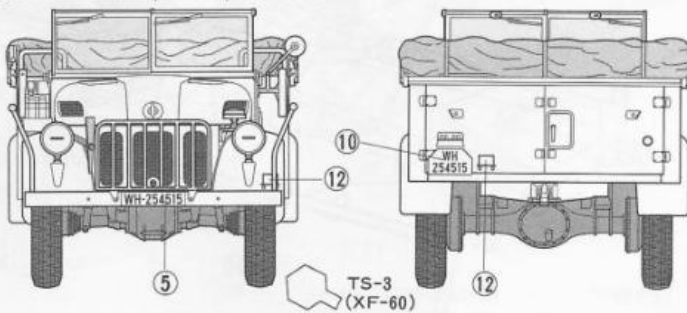

- ※パッケージ天面や側面のイラストも参考して下さい。
- ※ Refer to box artwork for painting.
- ※ Für Bemalung siehe Abbildung auf der Schachtel.
- ※ Se référer à l'illustration de la boîte pour la peinture.

Parts code		4603016	Window
0003557	A Parts	4613010	Mesh
0003558	B Parts	9442023	Poly Cap (4 pcs.)
0003559	C Parts	1403174	Decal
0003560	D Parts	1053243	Instructions
0333142	Bonnet		ITEM 35225

★部品請求には右のカードが必要です。部品請求なさる方はカードの住所、氏名、電話番号をしっかりとご記入下さい。

●振替料金が安く便利な郵便振替もご利用下さい。ご利用方法は下記をご参考下さい。

《郵便振替のご利用法》

お近くの郵便局にある郵便振替払込用紙の通信欄に、ITEM番号、スケール、製品名、数量を必ずご記入下さい。そして表面の口座番号欄に00810-9-1118、加入者名欄に田宮模型、金額欄に必要な部品の合計金額を記入します。そして払込人住所氏名欄に、あなたの住所、氏名、郵便番号、電話番号をご記入いただき、代金をそえて郵便局の窓口にお出し下さい。また郵便振替をご利用になる時は右のカードは必要ありません。

《イタレリ製キット購入法》イタレリ製キットのご注文は当社アフターサービスをご利用下さい。イタレリ製品の一覧を用意してあります。お問い合わせは電話でアフターサービス係までご連絡下さい。

GERMAN STEYR TYPE 1500A/01

1/35 ドイツ大型軍用乗用車 シュタイヤー1500A/01

部品を紛失したり、破損なされた方は、このカードの必要部品を丸でかこみ代金を現金書留又は定額為替で田宮模型アフターサービス係までお申し込み下さい。

お問合せ電話番号 静岡 054-283-0003

東京 03-3899-3765 (静岡へ自動転送)

営業時間/平日(月～金曜日) 8:00～17:00 祝日▶休み

Aパーツ	730円
Bパーツ	630円
Cパーツ	640円
Dパーツ	400円
ボンネット	310円
ウインドウ	200円
メッシュ	200円
ポリキャップ	120円
マーク	210円

パーツ価格は予告なく変更することがあります。

For Japanese use only! ☆ITEM 35225

住所

電話 () -

氏名



静岡市恵田原3-7 〒422-8610

PRINTED IN JAPAN