

KÜBELWAGEN TYPE 82

HB1 1:35 キューベルワグエン タイプ82

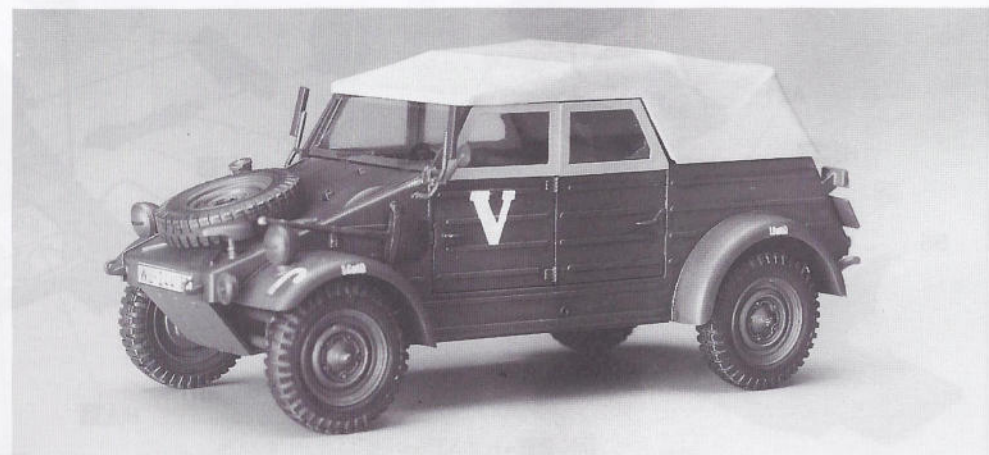

第二次大戦前のドイツではヒトラーの政策により、耐久力、経済的に優れた1000帝国マルクの安価な国民車（フォルクスワーゲン）が開発されました。皮肉にも生産が軍用車に限定されたため国民車でありながら、戦後になるまで国民の手にはわりませんでした。生みの親はエレファントやマウスの設計で、戦後はスポーツカーの設計で名をはせたフェルデナント・ボルシェ博士です。この優れた車が、軍に目をつけられないはずがなく、いくつかの軍用車が開発されました。キューベルワグエンもそのうちの1つで、フォルクスワーゲンとは一変して直線でもどめられた形態はセントラルチューブを基本に前後にサスペンションを装備したシャーシと、鋼管を構成材にして鋼板を張ったボディで作られ簡単な構造で量産性を高め、走行に必要な装備しか持たないシンプルなおコピットは徹底した合理性の

追及によるものです。また、エンジンはシンプルな985cc 24馬力（後に1,131cc 25馬力にアップ）空冷式の水平対向4気筒4サイクルエンジンを搭載し、サスペンションはトーションバータイプのサスペンションが装備されています。走行性能は2輪駆動でありながら軽量なため、同サイズの4輪駆動車に勝るとも劣らない性能で、ロシアのぬかるみから北アフリカの砂漠まで兵士達の足となって縦横無尽に駆け回ったのです。

《データ》
乗員：4名、全長：2.40m、全幅：1.73m、全高：1.00m、車体重量：725kg、最大積載量450kg、エンジン：空冷水平対向4気筒、最高速度：85km/h、行動距離：440km

The Kübelwagen came into being early in world war II, while Germany was engaged in the arid desert and freezing conditions of the North African and Russian campaigns. Dr. Ferdinand Porsche, was on the verge of mass producing a "People's" car, when the order came to convert his Kdf Volkswagen into a simple four-wheeled military scout/reconnaissance vehicle. The result was an angular, boxy vehicle looking more like a watering trough than a touring car. The German soldier quickly named it the "Kübelwagen" which translates into "bucket or tub car". The Kübelwagen's air cooled four cylinder engine had its displacement increased to 1,134cc, plus a reinforced chassis to increase resistance to torsional forces from bumpy roads. It also incorporated a unique steering damper that

allowed the driver to hang onto the steering wheel during severe jolts, as it would rise and fall with the undulations of the wheels. The Kübelwagen had ample ground clearance for most operations, but it also had a flat underbody pan allowing it to slide easily over deep mud and snow surfaces, that would have stopped other vehicles. Following the end of the conflict, several hundred Kübelwagons were hand built at the captured factory, in British occupied German territory. This effort was the end of the Kübelwagen production, but was just beginning for the Volkswagen.

Data Crew : 4; Length : 2.40m; Width : 1.73m; Height : 1.00m; Weight : 725kg; Max Load : 450kg; Engine : Air-cooled horizontal counter 4-cylinder; Max Speed : 85km/h; Range : 440km

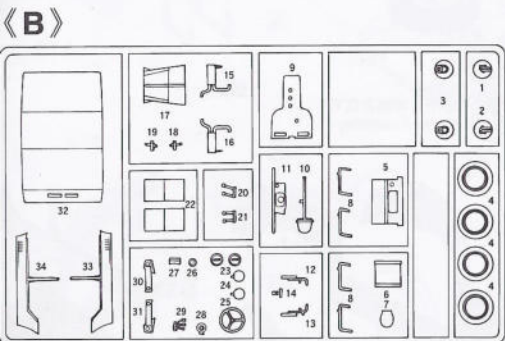
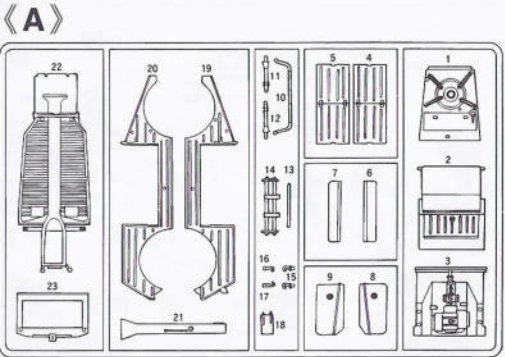

■(株)長谷川製作所 〒425 静岡県焼津市八幡1193-2 TEL054-628-8241
■HASEGAWA SEISAKUSHO CO.,LTD. 1193-2Yagusu, Yaizu, Sizuoka, 425 Japan

CAUTION: NOT SUITABLE FOR CHILDREN UNDER 3 YEARS.
CONTAINS SMALL PARTS.
ATTENTION: CE PRODUIT NE CONVIENT PAS A UN ENFANT DE MOINS DE 36 MOIS. EN RAISON DES PIÈCES DE PETITE DIMENSION CONTENUES.
NICHT FÜR KINDER UNTER 36 MONATEN ENTHÄLT KLEINE TEILE.

ATTENZIONE: PRODOTTO NON ADATTO AI BAMBINI DI ETÀ INFERIORE AI 36 MESI. CONTIENE PICCOLE PARTI.
ATTENTE: NIET GESCHIKT VOOR KINDEREN TOT 4 JAAR. BEHAT KLEINE ONDERDELEN.
ATENÇÃO: IMPROPRIO PARA CRIANÇAS COM MENOS DE 3 ANOS. CONTEM PEÇAS PEQUENAS.

ATENCIÓN: NO ES CONVENIENTE PARA NIÑOS MENORES DE 3 AÑOS. CONTIENE PIEZAS PEQUEÑAS.
FORSIGTIG! IKKE EGNET TIL BØRN SOM ER MINDRE END 3 ÅR. INDEHOLDER SMÅ DELE.
ΠΡΟΣΟΧΗ: ΚΑΤΑΛΛΗΛΟ ΓΙΑ ΠΑΙΔΙΑ ΑΝΩ ΤΩΝ ΤΡΙΩΝ ΕΤΩΝ. ΠΕΡΙΕΧΕΙ ΜΙΚΡΑ ΤΕΜΑΧΙΑ.

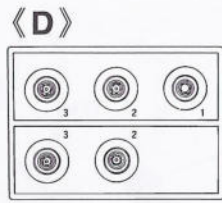
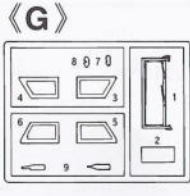
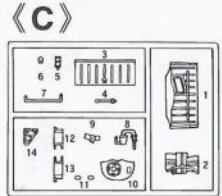

For Japanese use only.
■部品請求をなさる方は、あなたの氏名、住所、郵便番号、電話番号を1字づつはつきり書いて、下のカードと共に申し込んでください。

部品請求カード

HB1 1/35 キューベルワグエン タイプ82

部品を紛失したり、破損なされた方は、このカードの必要部品を○でかみ代金を現金書留または郵便小為替で当社サービス係までお申込ください。(1,000円以下の部品請求には、切手で代用もできます。)

A 部品	600円	D 部品	400円
B 部品	600円	G 部品	300円
C 部品	400円	マーク	250円

9309 ART No. HB 1

上記の価格は予告なく変更する場合がありますのでご了承ください。



■デカールのじょうずな貼り方
1.デカールを貼るところはこりや汚れを、ぬらした布でよくふきとってください。
2.貼りたいデカールを裏紙ごとハサミで切りとり、1枚づつ水またはぬるま湯に台紙を下にして20秒くらい浮かべます。

■Correct Method for Applying Decals
1. Clean model surface with wet cloth.
2. Cut each design out of decal sheet and dip them in warm water for 20 seconds.
3. Check with finger tip if design is loose on base paper. If so, place it on proper position on model and slide off base paper leaving design on model.
4. Move design to exact position with wet finger tip, and push out excess water and air bubbles under decal with soft cotton cloth.
5. When decals get dry, wipe off with wet cloth excess glue left around decals.

■Comment appliquer les décalcomanies correctement
1. Nettoyer la surface du modèle avec un chiffon humide.
2. Découper chaque décalcomanie de sa planche et la plonger dans l'eau tiède pendant vingt secondes.
3. Vérifier avec le bout du doigt si le dessin se détache de son papier-support. Si oui, le positionner à l'endroit choisi sur le modèle et retirer doucement le papier-support.
4. Positionner la décalcomanie correctement avec un doigt humide et éponger tout résidu d'eau et toutes bulles d'air sous la décalcomanie avec un chiffon doux.
5. Lorsque les décalcomanies ont séché, retirer avec un chiffon humide tout excès de colle autour de la décalcomanie.

■Metodo correcto para aplicar las decalcomanias
1. Limpiar el modelo con un paño húmedo.
2. Recortar cada diseño de la calcomania y meterlos en agua fría por 20 segundos.
3. Mirar con las puntas de los dedos si las calcomanias han dejado suelto el papel base. Si lo han hecho, colocarlas en correcta posición en el modelo y deslizar el papel base fuera, dejando la pegatina en el modelo.
4. Mover la pegatina a la posición exacta con los dedos mojados y empujar fuera los excesos de agua y burbujas de aire de debajo de la calcomania con una suave prenda de algodón.
5. Cuando las calcomanias se sequen, limpiar con un trapo húmedo cualquier exceso de pegamento que quede sobre las calcomanias.

■Das korrekte Aufbringen der Abziehbilder
1. Oberfläche des Modells mit feuchtem Tuch reinigen.
2. Jedes Motiv einzeln aus dem Bogen herausschneiden und 20 Sekunden in warmes Wasser tauchen.
3. Mit dem Finger prüfen, ob sich das Motiv vom Trägerpapier gelöst hat. Wenn ja, so schieben Sie es vom Papier weg auf seine genaue Position auf dem Modell.
4. Korrigieren Sie die exakte Lage mit nasser Fingerspitze und drücken Sie Wasserreste unter dem Abziehbild mit einem weichen Baumwolltuch weg.
5. Entfernen Sie beim Anfröhen der Abziehbilder die Klebemittlerand mit einem feuchten Tuch.

■Modo esatto per applicare le decalcomanie
1. Pulire la superficie del modello con un panno umido.
2. Ritagliare ciascun disegno dal foglio decalcomanie e immergerlo in acqua calda per 20 secondi.
3. Controllare col polpastrello se il disegno è allentato sulla base di carta. In questo caso, applicarlo nella esatta posizione sul modello facendo scivolare dalla base di carta.
4. Spostare il disegno nella esatta posizione mediante il polpastrello umido, quindi togliere l'acqua in eccesso e le bolle d'aria sotto la decalcomania mediante un panno soffice di cotone.
5. Quando le decalcomanie sono asciutte, togliere con un panno umido l'eccesso di colla intorno alla decalcomania stessa.

■貼上水印標的正確方法
1. 用沾有球乾淨棉型表面
2. 按照各標的形狀從標貼紙上切出，浸到溫水之中約20秒
3. 用指尖試行標的已穩定標貼是否已鬆動，如果鬆動，則將標貼準確地移到模型表面的適當位置上，小心地移開紙基，把標貼留在模型表面
4. 以濕水的指尖把標貼到正確的位置上，再用柔軟的絨質布把標貼乾淨，以帶出標貼底下的氣泡和水分
5. 標貼乾後，用沾有球乾淨棉型表面，以去水可能殘留在標貼附近的多餘膠水，確保效果完美

1 シャーシーの組み立て Chassis Assembly

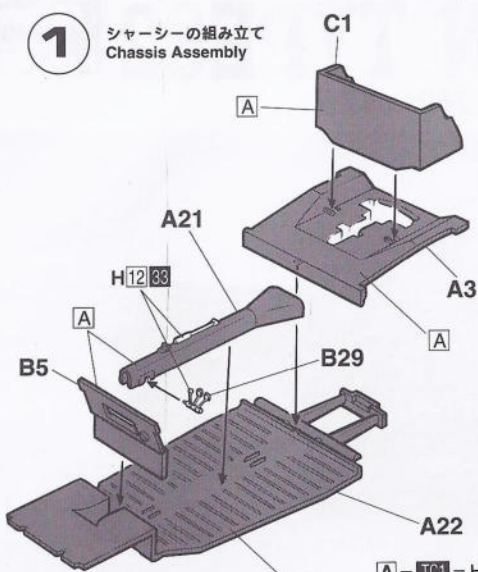

A = H2 33% + H48 33% + H59 33%
H2 は グンゼ産業・PANZER COLORの番号です。
H2 is the ref. number of Gunze Sangyo's Panzer Color.

2 フロント・サスペンションの組み立て Front Suspension Assembly

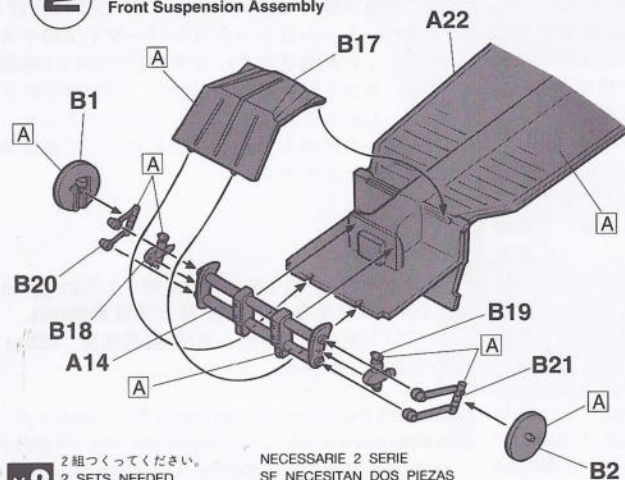

x2 2組つくってください。
2 SETS NEEDED
WIRD DOPPELT BENÖTIGT
DEUX SETS NECESSAIRES

NECESSAIRE 2 SERIE
SE NECESITAN DOS PIEZAS
同様の制作二組

3 リア・サスペンションの組み立て Rear Suspension Assembly

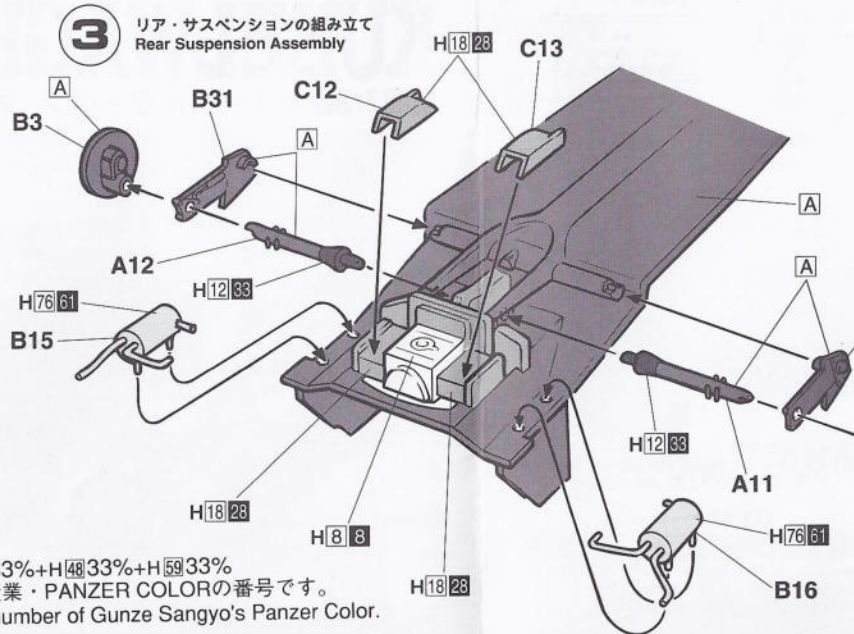

4 エンジンの組み立て Engine Assembly

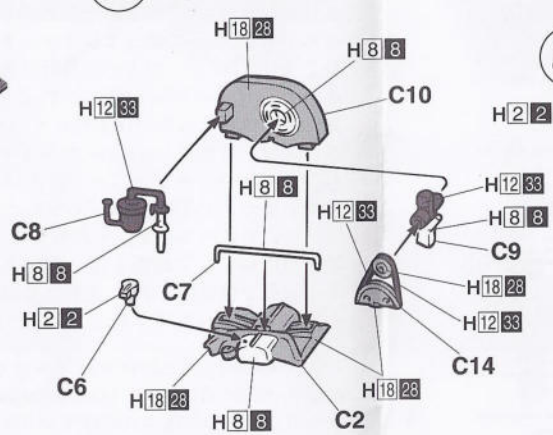

5 エンジンの取り付け Engine Installation

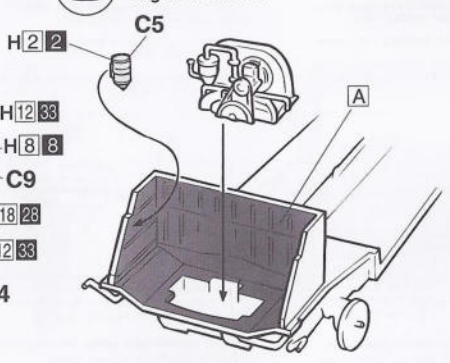

6 各部品の組み立て Other Parts Assembly

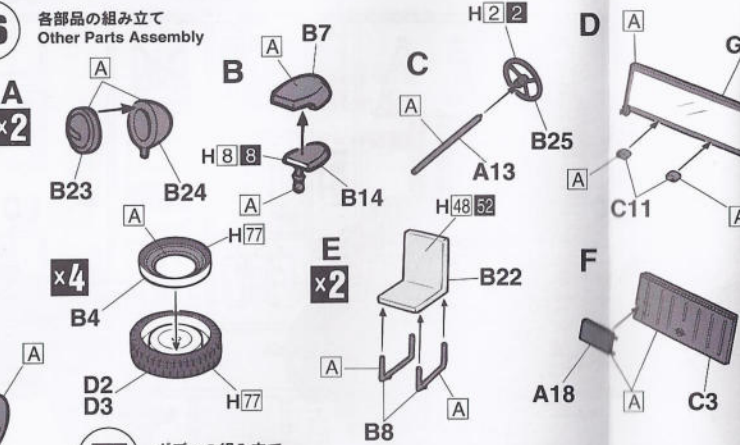

7 ボディの組み立て Body Assembly

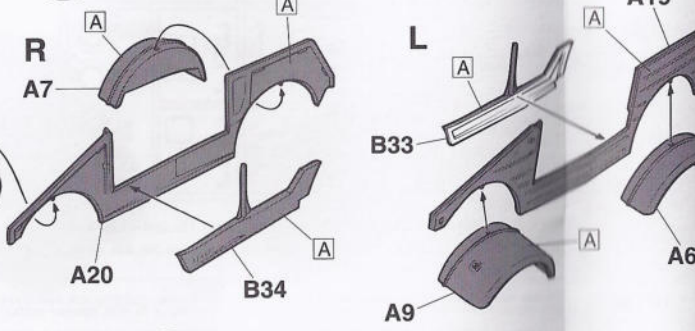

8 ボディの組み立て Body Assembly

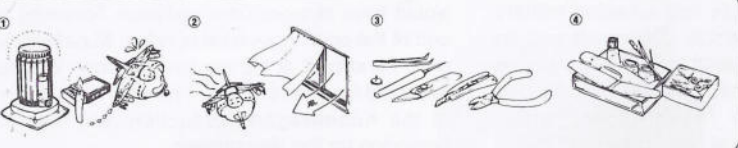
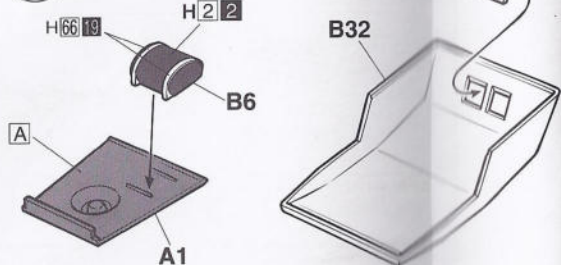

楽しい工作のための4つのポイント

1. 火の近くでは接着剤や塗料を使用しない。
2. 接着剤や塗料を使うときは窓を開ける。残った接着剤や塗料はふたをして、幼児の手の届かない日かげに保存する。接着剤塗料は有機材を含んでいるため、吸うと有害でくせになり健康を害することがあるので故意に吸ってはいけません。
3. ナイフや工具を正しく使おう。部品をランナーから切りはなす時は模型用ハサミを使用し、余分な部分はカッターヤスリ等で仕上げます。
4. 組立中でも整理整頓しましょう。

Please keep to the following rules

1. Never use glue or paint near fire.
2. Open window for fresh air when glue or paint is in use. Be sure to close cap tightly on glue and paint after use and keep them hidden from sun light, and away from reach of small children. Glue and most paints contain volatile solvent which is harmful to health if inhaled too much. Do not inhale solvent intentionally.
3. Use a modelling scissors to take the parts off from the runner and trim any excess plastics with a cutter or a file.
4. Keep all materials and tools neatly.

Bitte beachten Sie die folgenden Regeln

1. Klebstoff und Farben niemals in der Nähe einer Flamme verwenden.
2. Beim Arbeiten mit Klebstoff oder Farbe Fenster öffnen um die Zufuhr von Frischluft zu gewährleisten. Nach Gebrauch Klebstoff und Farbe fest verschließen. Außerhalb der Reichweite von Kindern lagern und nicht der Sonne aussetzen. Klebstoff und die meisten Lacke enthalten flüchtige Lösungsmittel, die der Gesundheit schaden, wenn sie zu stark inhaliert werden. Niemals Lösungsmittel absichtlich einatmen.
3. Verwenden Sie eine Modellbauschere oder einen Plastik-Zweckzahn um die Plastikteile von den Anpressungen zu trennen. Säubern Sie die Teile von Grat mit einem Cutter oder Feile.
4. Alle Materialien und Werkzeuge ordentlich und übersichtlich bereithalten.

Suivre attentivement les règles suivantes

1. Ne jamais utiliser colle ni peinture auprès d'une flamme.
2. Ouvrir la fenêtre pendant l'utilisation de colle et de peinture. Bien refermer les pots de colle et de peinture après emploi et les mettre à l'abri du soleil et hors de portée des enfants. Ne pas respirer colle ou peinture intentionnellement.
3. Utiliser des ciseaux de modeliste pour découper les pièces des grappes et retirer tout excès de plastique à l'aide d'un cutter ou d'une lime.
4. Ranger tous les matériaux et outils avec soin.

Sequiere le seguenti regole

1. Non usare mai colla o vernice vicino a fonti di calore.
2. Quando si usa colla o vernice lasciare aperte le finestre in modo che circoli aria fresca. Assicurarsi che il coperchio della colla e della vernice sia ben chiuso dopo l'uso, tenersi lontani dalla luce solare e dalla portata dei bambini. La colla e molte vernici contengono solventi volatili che sono dannosi per la salute se aspirati troppo a lungo. Non aspirare intenzionalmente il solvente.
3. Usare cesoio per modellisti per staccare le parti dalla intellatura e ripulire ogni eccesso di plastica con una lama o una limetta.
4. Mantenere tutti i materiali e attrezzi in perfetto ordine.

Por favor, mantener las siguientes reglas

1. Nunca usar pegamento o pintura cerca del fuego.
2. Abrir ventanas para el aire fresco cuando estan usando pegamento o pintura. Estar seguros de cerrar el tapon fuertemente en pegamentos y pinturas despues de usarlos y mantenerlos fuera del alcance de la luz solar y fuera del alcance de los niños. El pegamento y muchas pinturas contienen disolventes volatiles que hacen daño a la salud si se inhalan demasiado. No inhalar disolventes intencionadamente.
3. Usar tijeras de modelista para soltar las partes fuera del plastico y arreglar cualquier exceso de plastico con un cortador o cuchilla.

請君配以下守則

1. 切不可在火的地方使用模型膠水或漆油。
2. 及使用模型膠水或漆油時，應打開窗戶以確保新鮮空氣流通。模型膠水及漆油在使用後，應確保將蓋旋緊。放置在陽光或避免受陽光直射。並避免幼童接觸。模型膠水及大部份漆油都含有揮發性物質，吸入過量會對健康造成不良影響。切不可有意或無意地吸這些揮發性物質。
3. 使用模型剪剪下零件時應將模型件從膠架上剪下，再用模型刀或小斜剝去或磨去多餘的塑膠口。
4. 保持工具及各種物料整潔。

塗料指定のHはグンゼ産業・ホビーカラー、

このキットには接着剤は入っていませんので別にお求め

H[1] in painting indication is the number of Gunze Sangyo Aqueous Hobby Color, white ■ is that of Mr. Color. Glue is not included in this kit.

H[1] bei Bemalungshinweisen ist die Nummer der Aqueous-Hobby-Color von Gunze Sangyo, während ■ den Ton der Farbe von Mr. Color anzeigt. Im Bausatz ist kein Klebstoff enthalten.

Sur le guide de peinture, H[1] correspond au numéro de couleur GUNZE SANGYO AQUEOUS HOBBY COLOR, alors que ■ correspond à Mr. COLOR. La colle n'est pas fournie dans ce kit.

H[1] della Hobbs non esta

H[1] numer mient esta

H[1] 這份

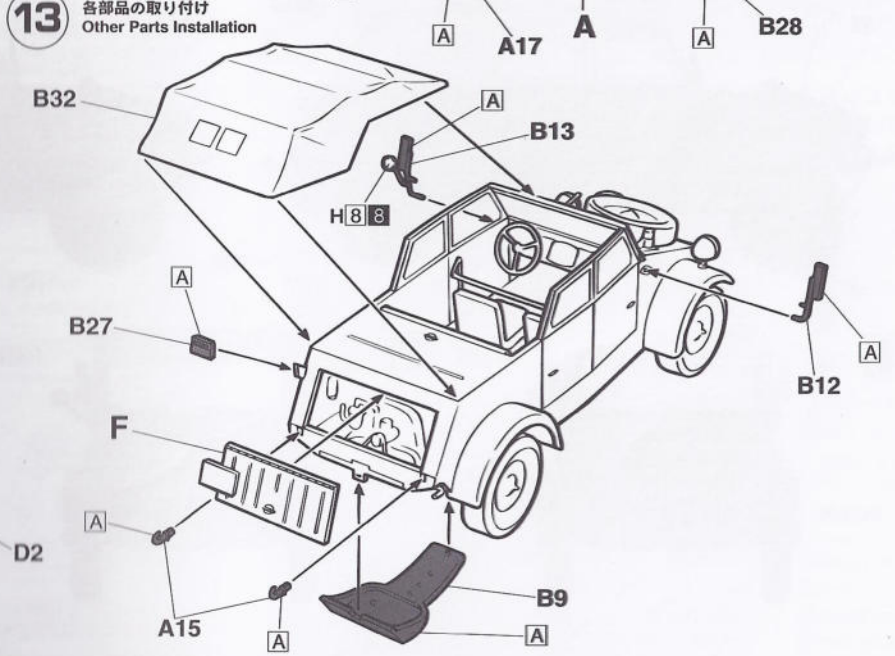
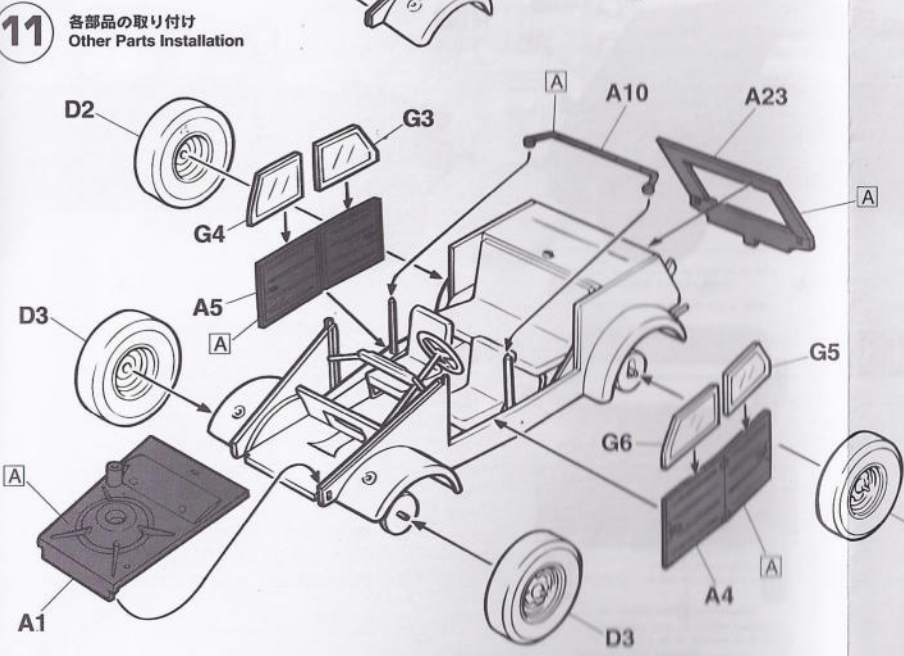
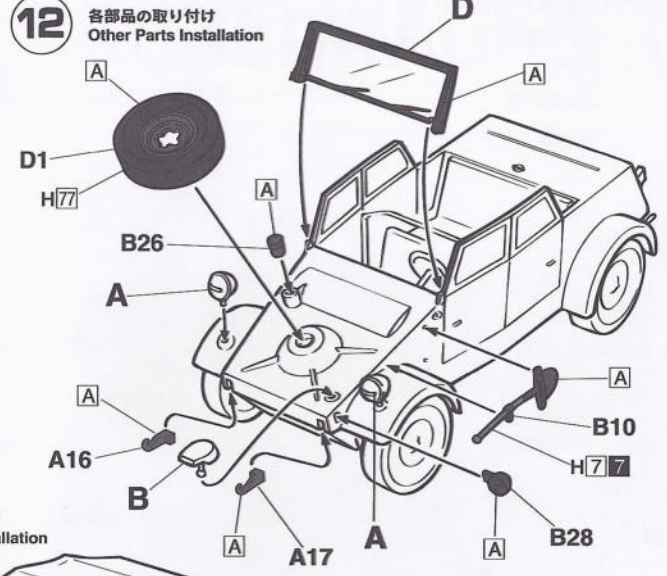
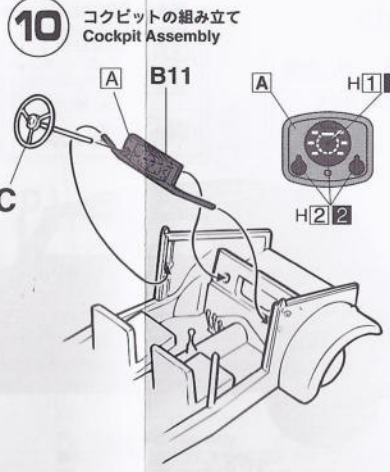
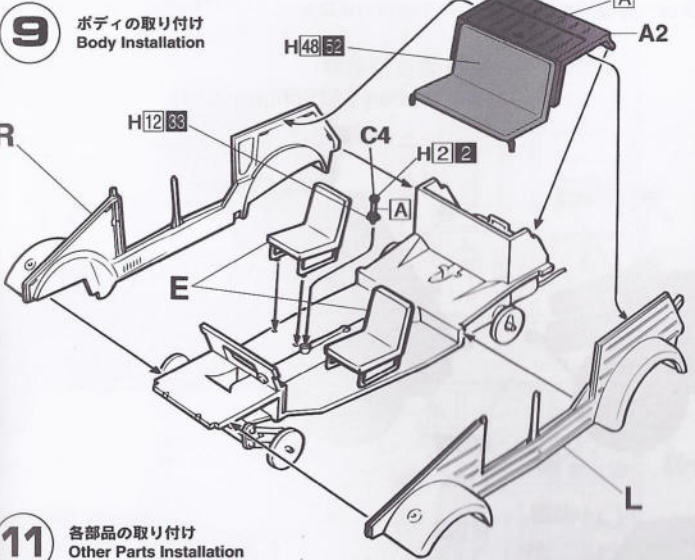

カラーの番号です。
さい。

Indicazione della pittura è il numero
Sangyo del colore ad acqua per
è quello di Mr. Color. La colla
nella scatola di montaggio.

Indicaciones de pintado. Este es el
número Sangyo Aqueous Hobby Color,
el de Mr. Color. El pegamento no
está en el kit.

表示代表都是出品水性模型漆的編
號都是出品樹膠系模型漆的編號。
有包含膠水。

H[1] 1	ホワイト	WHITE	WEISS	BLANC	BIANCO	BLANCO	白色
H[2] 2	ブラック	BLACK	SCHWARZ	NOIR	NERO	NEGRO	黒色
H[7] 7	ブラウン	BROWN	BRAUN	MARRON	MARRONE	MARRON	啡色
H[8] 8	シルバー	SILVER	SILBER	ARGENT	ARGENTO	PLATA	銀色
H[12] 12	つや消しブラック	FLAT BLACK	MATTSCHWARZ	NOIR MAT	NERO OPACO	NEGRO MATE	啞黒色
H[18] 18	黒鉄色	STEEL	STAHL	ACIER	ACCIAIO	ACERO	黒鐵色
H[48] 48	オリーブグレー(フィールドグレー(2))	FIELD GRAY (2)	FELD GRAU (2)	GRIS DES TROUPES ALLEMANDES (2)	GRIGIO CAMPO (2)	GRIS COMPAÑIA (2)	田灰色(2)
H[59] 59	濃緑色(暗緑色(1))	LJN GREEN	LJN GRÜN	VERT IJN	VERDE IJN	VERDE IJN	LJN 深緑色
H[66] 66	RLMサンディブラウン79	RLM SANDY BROWN 79	RLM SAND GELB 79	RLM BRUN SABLE 79	SABBIA RLM 79	MARRON ARENA RLM 79	RLM 砂褐 79
H[76] 76	焼鉄色	BURNT IRON	GEBER,EISEN	FER BRULÉ	FERRO BRUCIATO	HIERRO BRUÑIDO	焼鐵色
H[77] 77	タイヤブラック	TIRE BLACK	REIFENSCHWARZ	NOIR DE PNEU	NERO PNEUMATICO	NEGRO NEUMATICO	胎黒色
H[94] 94	クリアーグリーン	CLEAR GREEN	GRÜN,REIN	VERT CLAIR	VERDE CHIARO	VERDE CLARO	透明緑色
H[101] 101	シュバルツグラフ	BLACK GRAY	SCHWARZGRAU	GRIS NOIR	GRIGIO SCURO	GRIS NEGRO	黒灰色

Marking & Painting

Markierungen und Bemalung Decoracion y Pintura
 Decoration et Peinture 標貼及着色指示
 Marchio & Pittura

■ ④~⑨、⑪~⑬、⑮、⑲、⑳、㉔のマークは、ご自由にお使い下さい。
 ■ RE: DECAL No. ④~⑨、⑪~⑬、⑮、⑲、⑳、㉔ PLEASE USE THEM FREELY.

マーキング及び塗装図

1 ドイツ空軍 LUFTWAFFE

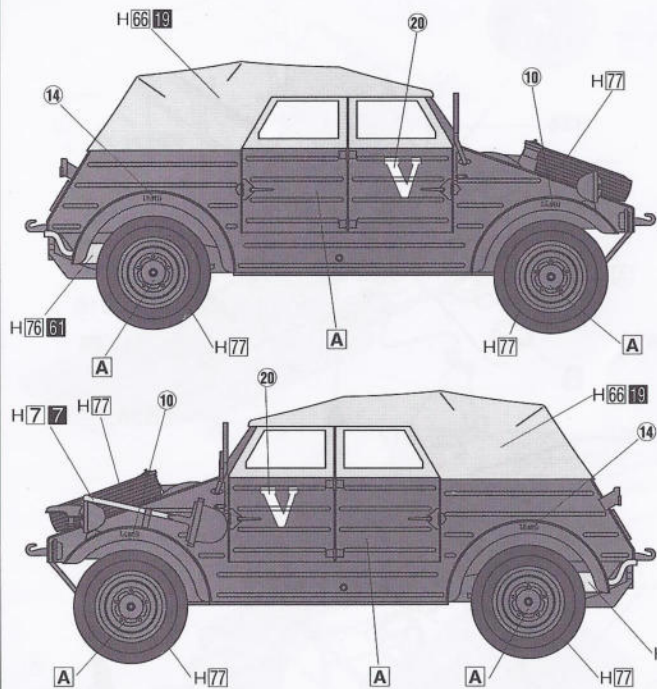

2 ドイツ国防軍 HEERES

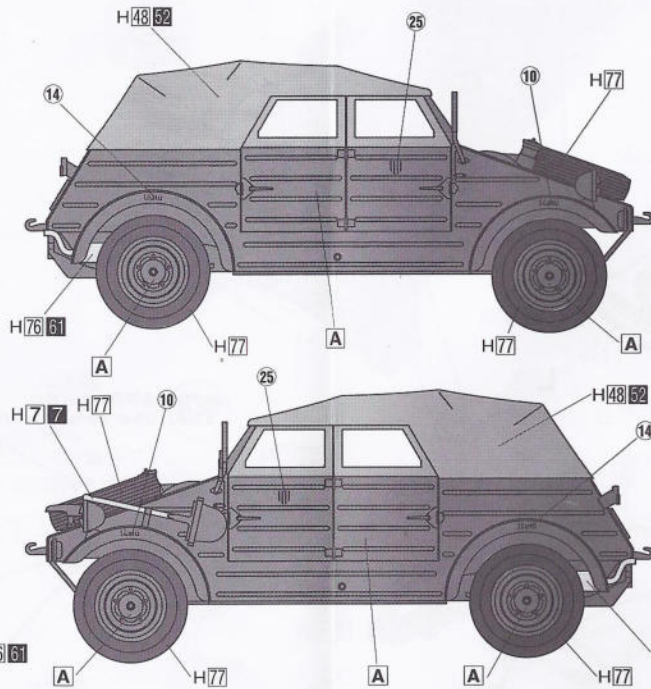

3 武装親衛隊 Waffen SS (Schutzstaffel)

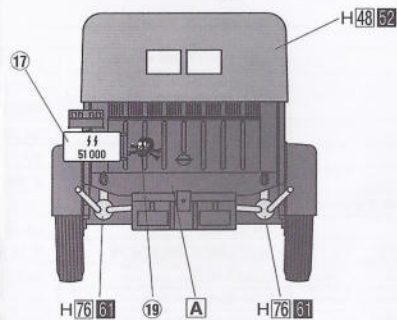
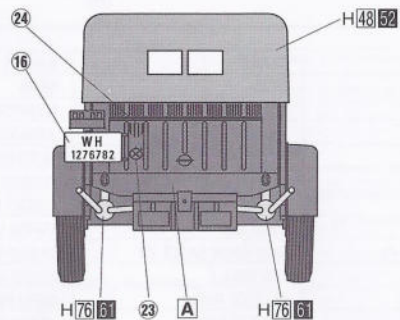
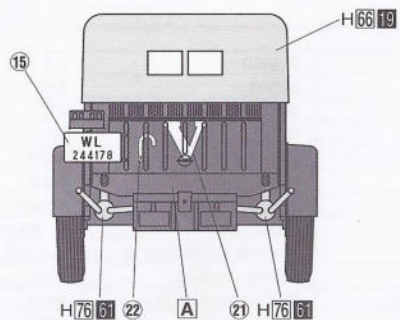
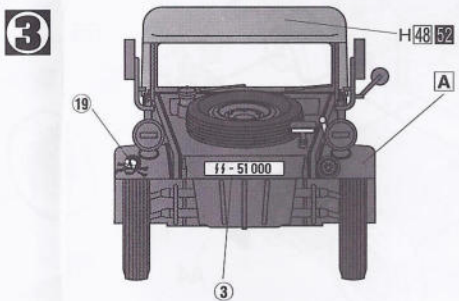
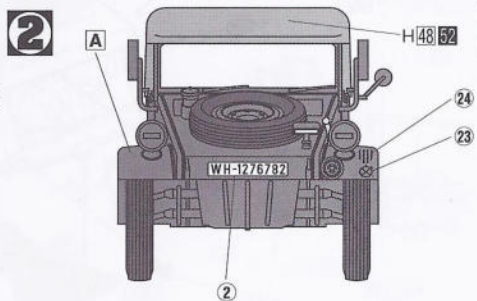
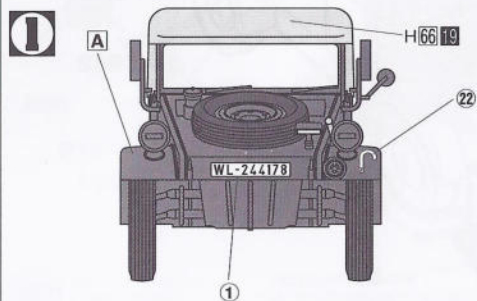
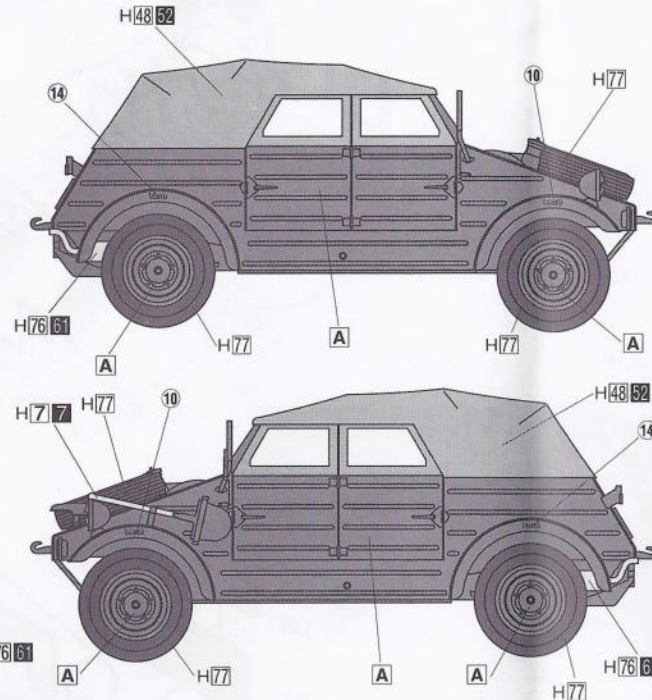

- 師団標識
- Division Markings
- 19 "トーテンコプフ"
"Totenkopf"
- 26 "ヘルマンゲーリング"
"Hermann Goering"
- 27 "グロスドイッチュラント"
"Grossdeutschland"

■ G7・G8・G9部品は人形等と組み合わせてお使いください。
 (この製品には人形は入っていません。)
 ■ G7, G8 and G9 are for 1/35 Figures (not included in this kit).

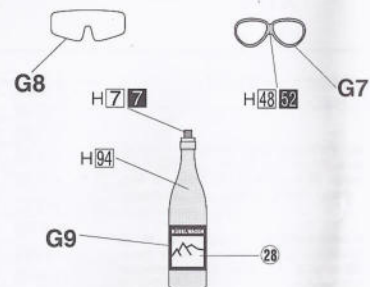

[A] = TC1 = H233% + H4833% + H5933%
 TC1 はグンゼ産業・PANZER COLORの番号です。
 TC1 is the ref. number of Gunze Sangyo's Panzer Color.