

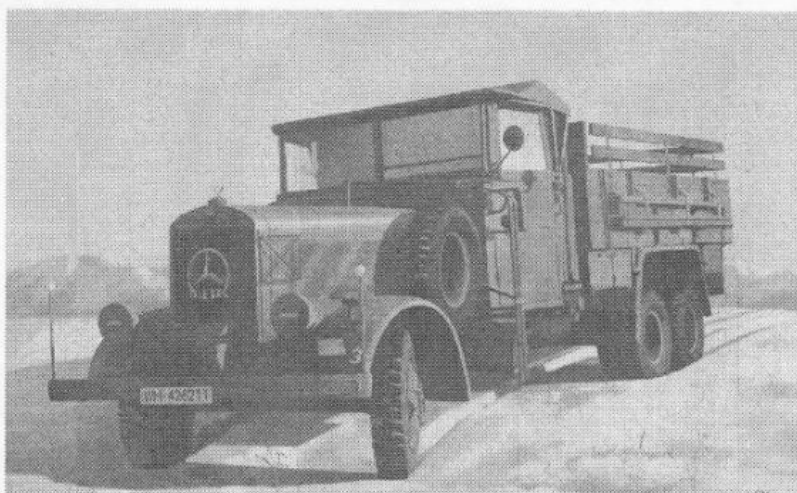

Тип LG3000
Германский грузовой автомобиль II MB

Тип LG3000
WWII German Army Truck



После 1933 года Германия приступила к созданию современной армии. Важную роль в моторизации Вермахта должны были сыграть трехосные грузовые автомобили грузоподъемностью 3 т. Одним из них был грузовик Мерседес-Бенц LG63 (LG3000), который производился с 1935 по 1938 г. Эта машина оснащалась 6-цилиндровым дизельным двигателем мощностью 95 л.с. и гидропневматическим приводом тормозов «Кнорр».

Всего было изготовлено 7434 грузовика LG3000.

Грузовые автомобили LG3000 широко применялись всеми родами войск Германии до 1942 г. – в польской и французской кампаниях, на Балканах, на советско-германском фронте.

Germany began to build the modern army after 1933. The important part of Wehrmacht motorization was manufacturing of three-axle 3 t trucks. One of them was Mercedes-Benz LG63 (LG3000) It was in production lines since 1935 to 1938. This truck had 95 hp 6-cyl. Diesel engine and Knorr air-over hydraulic brakes.

All in all there were produced 7434 LG3000 trucks.

LG3000 trucks were widely used by all German arms of service up to the 1942 – in Polish and French campaigns, in Balkans, in the Soviet-German front.

Тактико-технические характеристики автомобиля LG 3000

Full load, t	3
Empty weight, kg	5700
Length, mm	7100
Width, mm	2300
Height, mm	2800
Wheel base, mm	3900+1050
Track front &, mm	1708
Track rear, mm	1665
Engine	Diesel DB OM67, 6 cyl., 7,4 l, 95 hp
Max. Speed, km/h	53
Range, km	370

Tactical and Technical Specifications of LG3000

Грузоподъемность, т	3
Сухая масса, кг	5700
Длина, мм	7100
Ширина, мм	2300
Высота, мм	2800
База, мм	3900+1050
Колея передняя, мм	1708
Колея задняя, мм	1665
Двигатель	Дизель DB OM67, 6-цил., 7,4 л, 95 л.с.
Максимальная скорость, км/ч	53
Запас хода по шоссе, км	370

	Model Master				Model Master		
A	1749	Flat Black	Чёрный, матовый	H	1795	Gun Metal	Черная сталь
B	2094	Schwarzgrau	Темно - серый, мат.	J	1790	Chrome Silver	Серебристый
E	1768	Flat White	Белый, матовый	K	1785	Rust	Ржавчина
F	1735	Wood	Древесина	M	1503	Red	Красный, полумат.
G	1780	Steel	Сталь	N	2071	Grau RLM 02	Серый, матовый

ВНИМАНИЕ:

Перед сборкой внимательно прочтите руководство по монтажу. Каждая деталь пронумерована. Соблюдать последовательность монтажа. Необходимые рабочие инструменты: нож и напильник для зачистки деталей; резиновая лента, клейкая лента и зажимы для сушки; белая тряпка для протирания склеиваемых деталей. Детали из пластика очистить в растворе мягкого моющего средства и высушить на воздухе для того, чтобы краска и переводные картинки лучше прилипали. Перед приклеиванием проверить, подходят ли детали, клей наносить экономно. Хром и краску удалить с поверхностей склеивания. Небольшие детали покрасить перед тем, как они будут удалены из рамок. Краску необходимо хорошо просушить, только после этого продолжать сборку. Каждую соответствующую переводную картинку отдельно вырезать и примерно на 20 секунд окунуть в теплую воду. На обозначенном месте картинку отделить от бумаги и прижать промокающей бумагой.

ATTENTION:

Read the instructions thoroughly prior to assembly. Each component is numbered. Adhere to specified sequence of assembly. Tools required: knife and file for removal of components from frame; rubber bond, adhesive tape and clothes pegs for clamping components together after applying adhesive. Clean plastic components in a mild detergent solution and allow to air-dry so that paint and transfers adhere better. Prior to applying adhesive, check to see whether the components fit together; apply adhesive sparingly. Remove chrome and paint from the contact surfaces. Paint small components before removing them from the frame. Allow paint to dry well, and only then continue to assemble. Cut out each transfer individually and immerse in warm water for approx. 20 seconds. Slide transfer off paper and into designated position, then press on with blotting paper.

ООО «ICM Холдинг» 02660, Украина, Киев,
ул. Бориспольская 9, строение 64,
Тел./факс: +38(044) 369 54 12

«ICM Holding» 02660, Ukraine, Kiev,
Borispolskaya, 9, build. 64,
Tel./Fax: +38(044) 369 54 12

e-mail: export@icm.com.ua
www.icm.com.ua

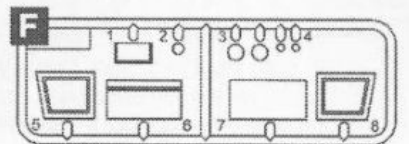
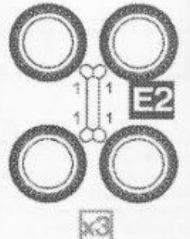
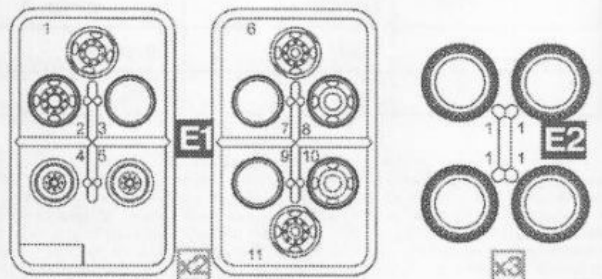
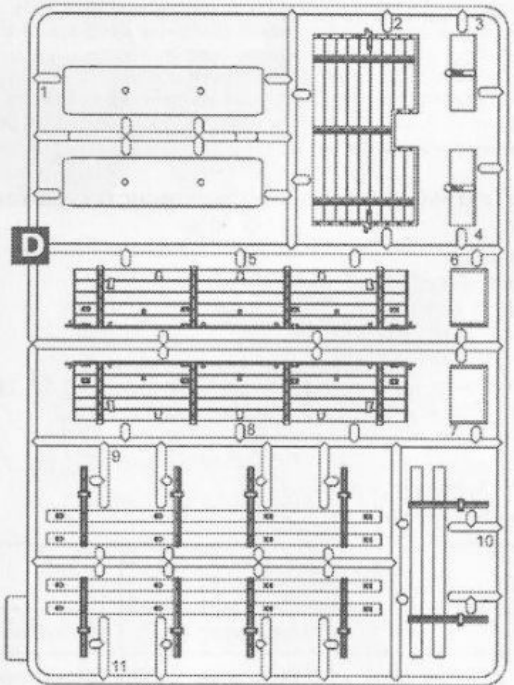
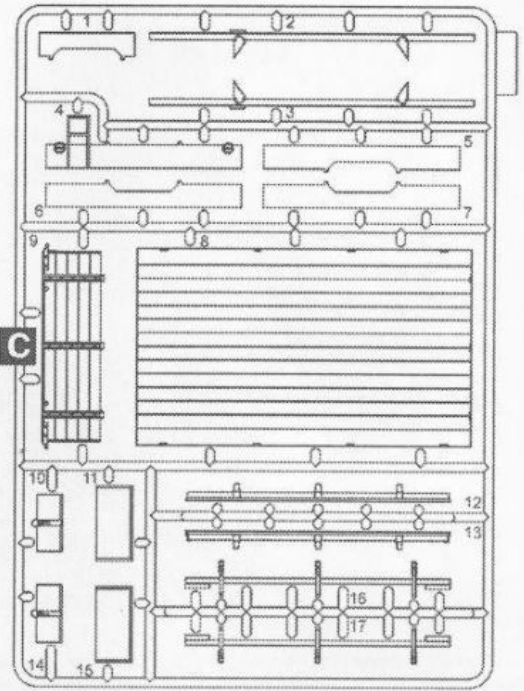
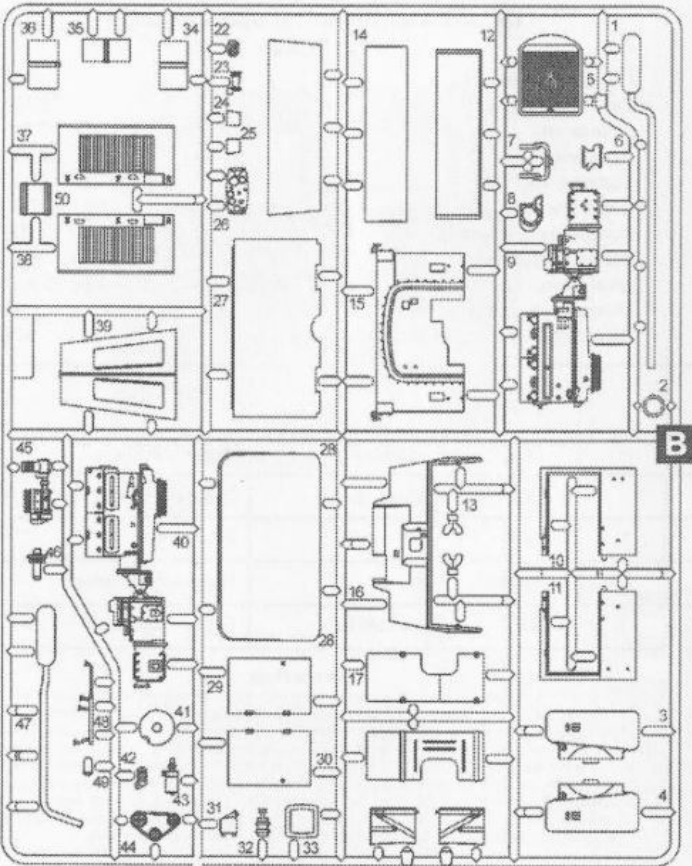
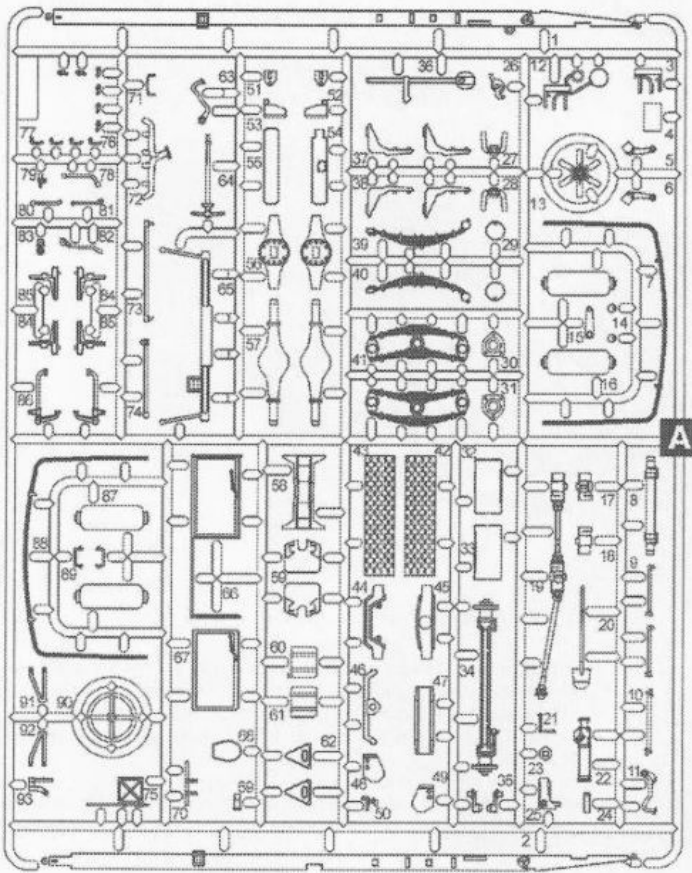

x2 СДЕЛАТЬ 2 ДЕТАЛИ
MAKE 2 PCS

? ПРОИЗВОЛЬНЫЙ
ВЫБОР

/ ОТРЕЗАТЬ
CUT OFF

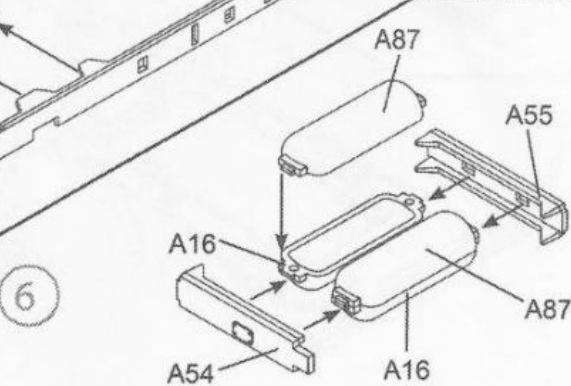
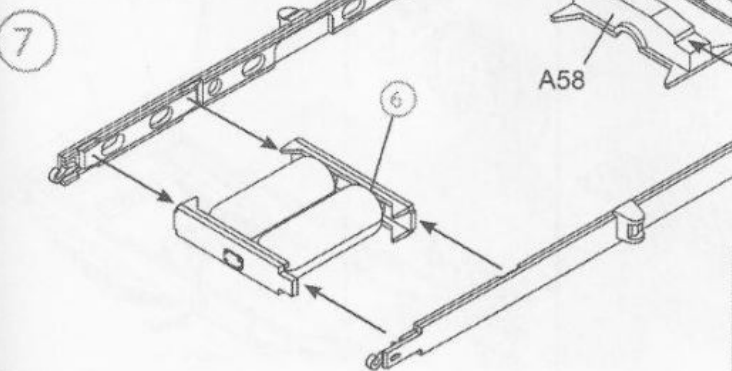
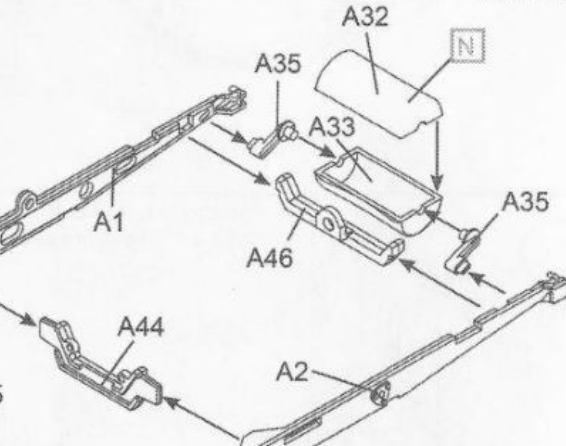
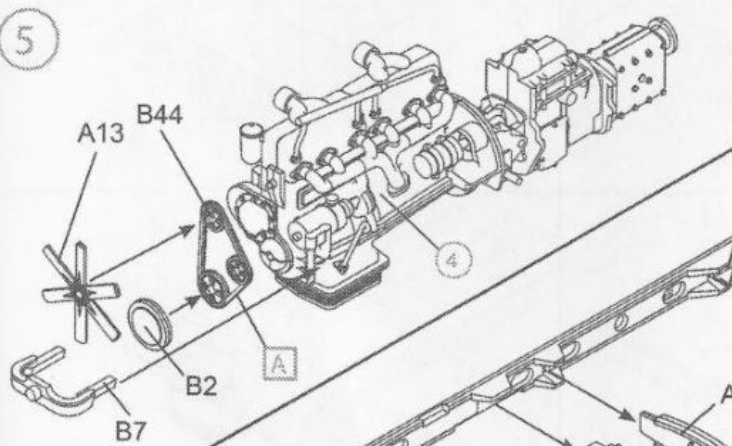
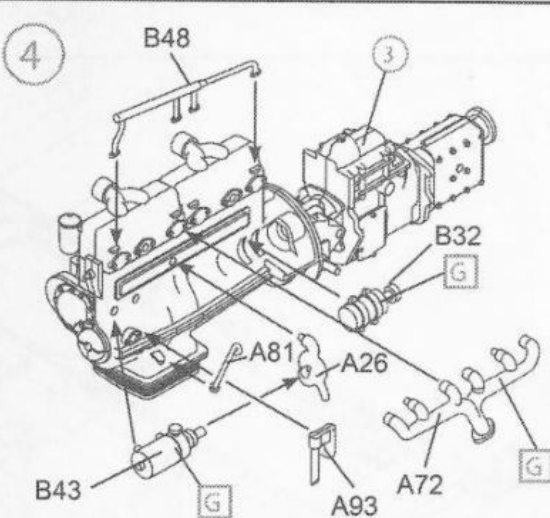
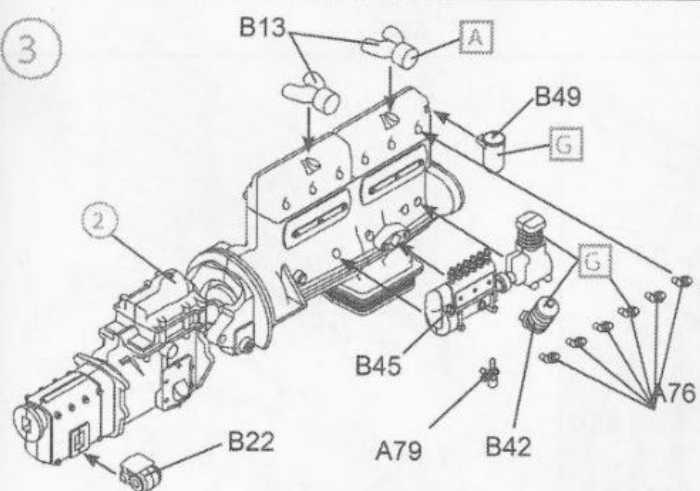
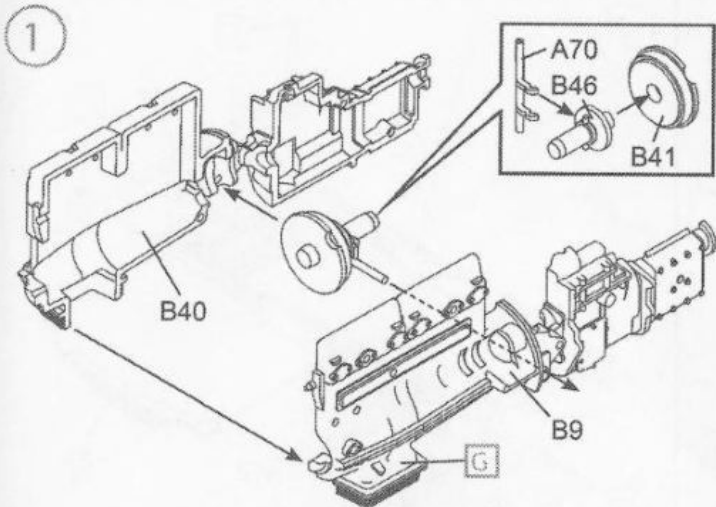

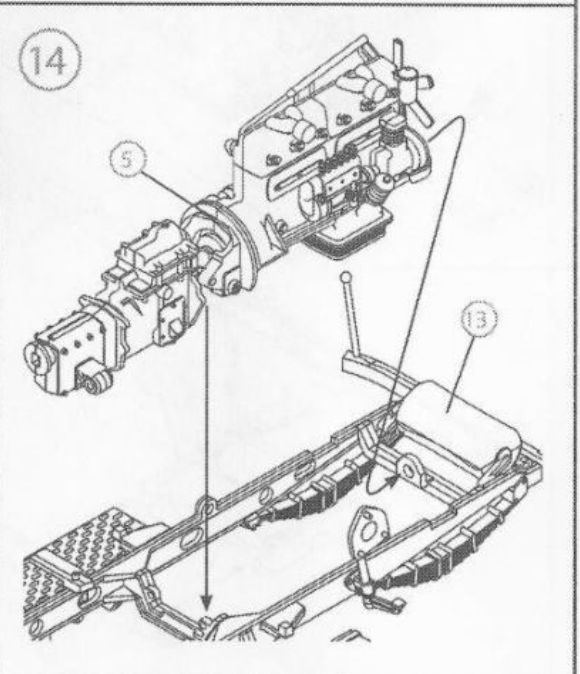
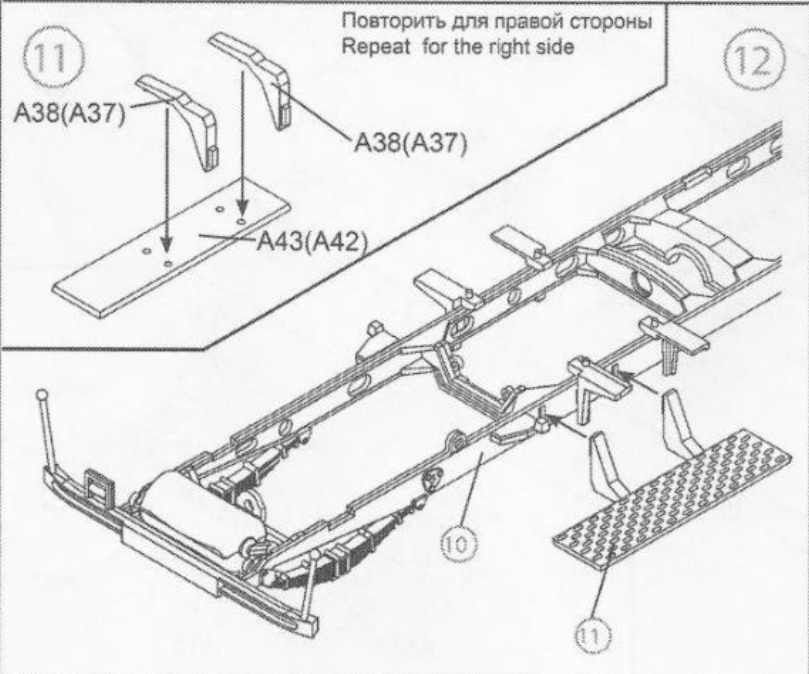
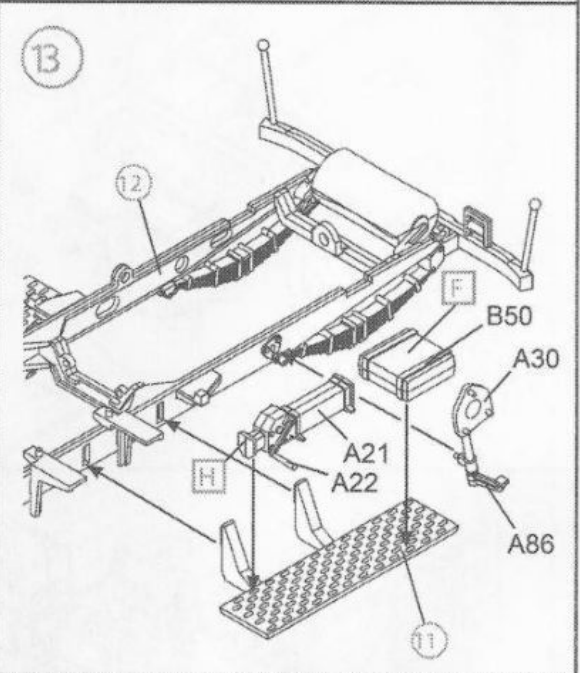
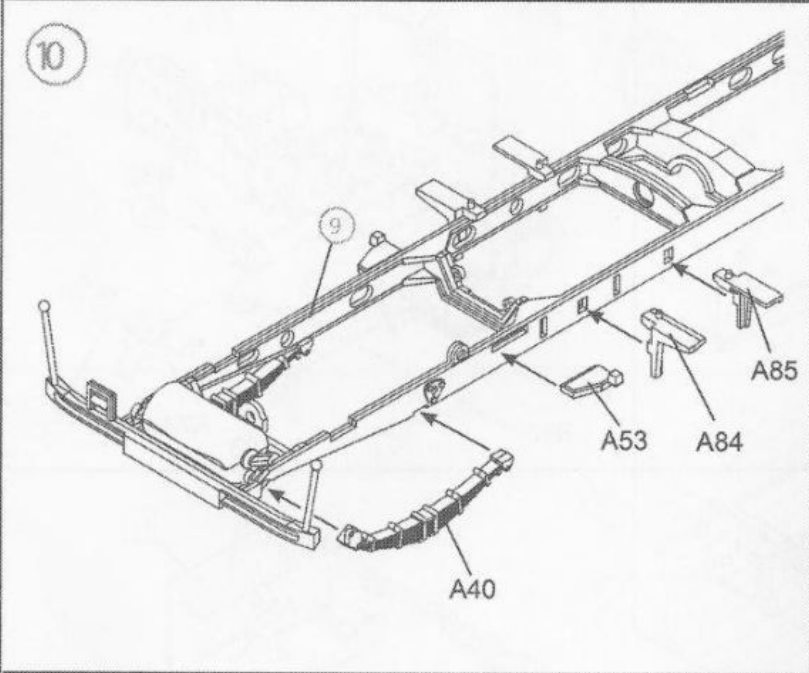
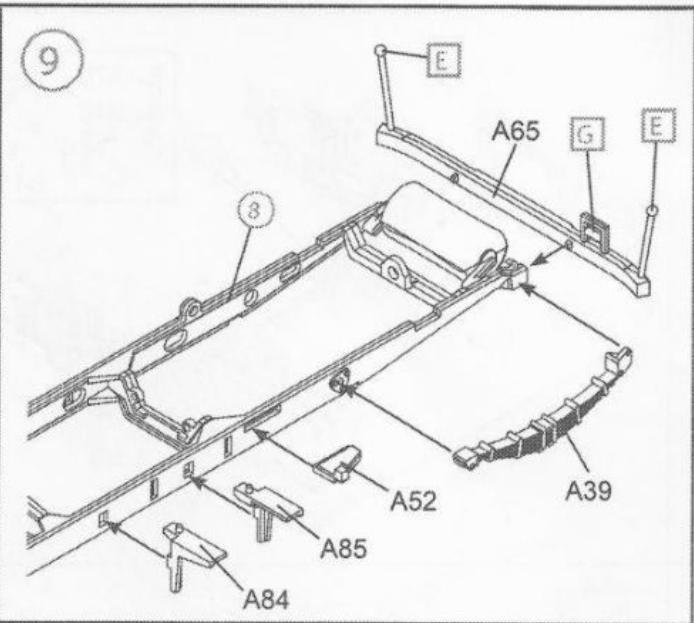
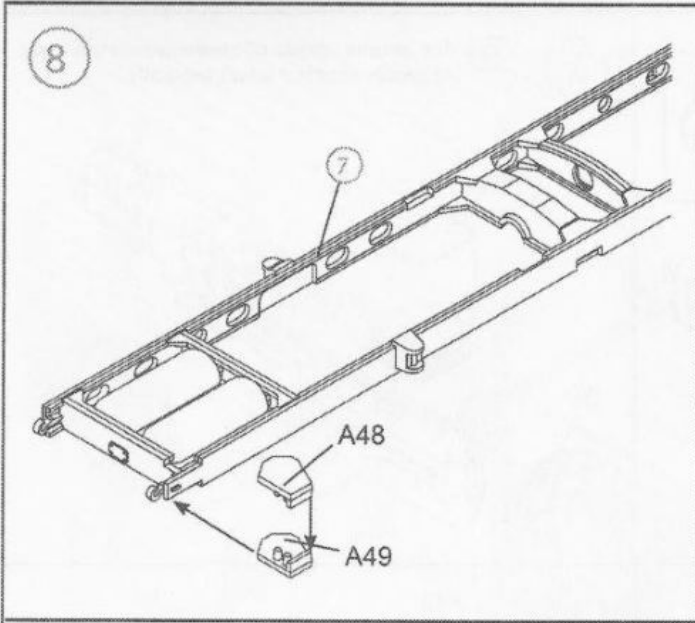

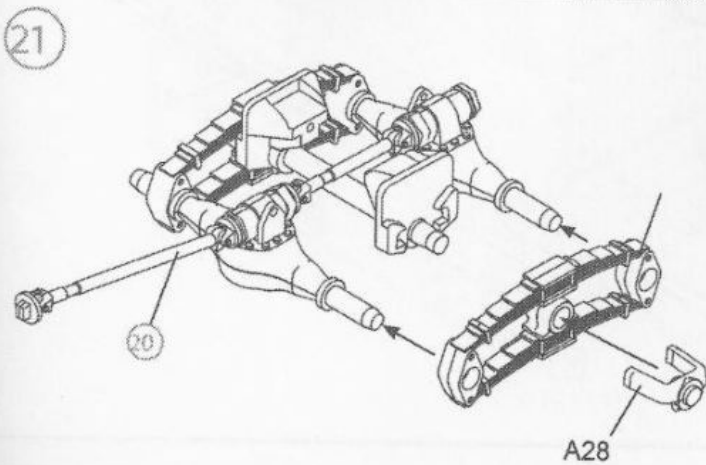
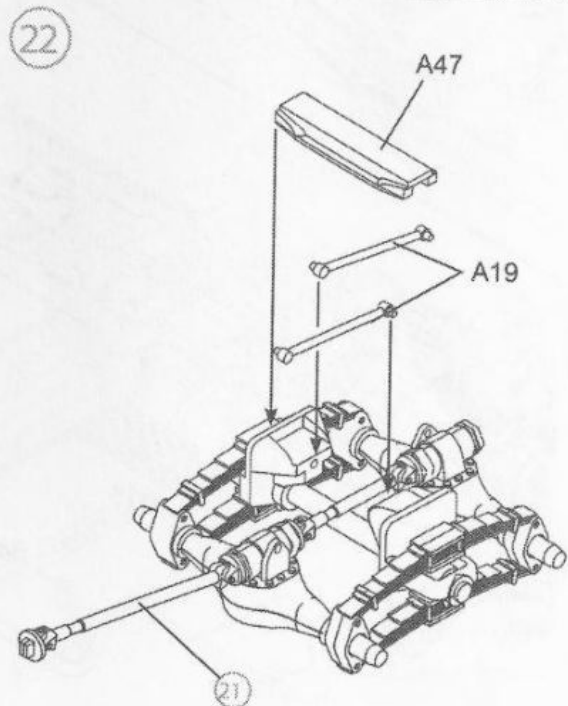
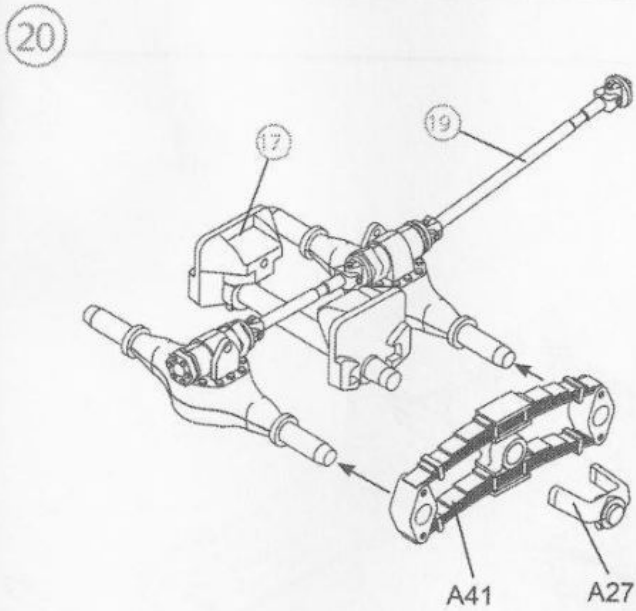
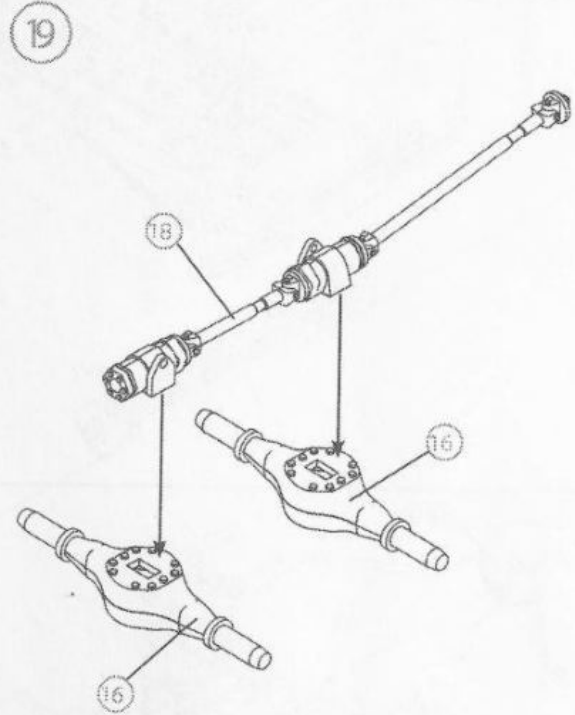
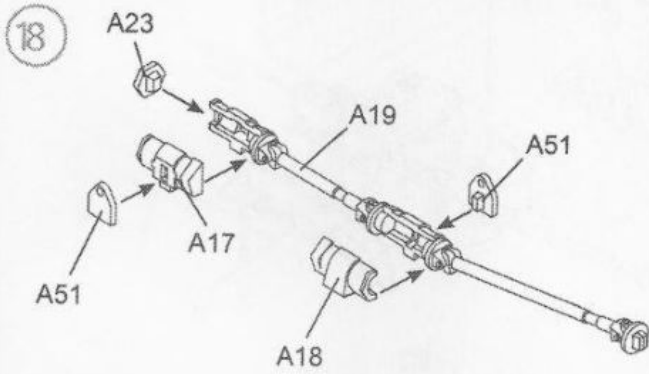
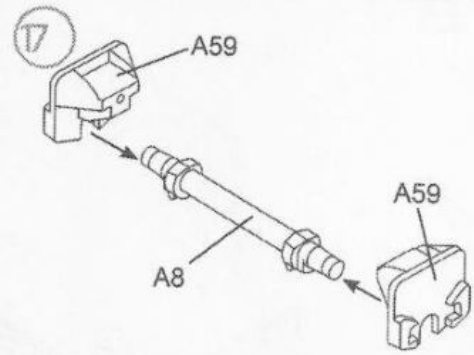
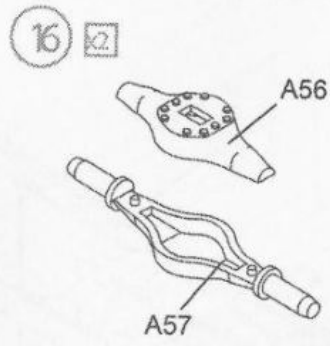
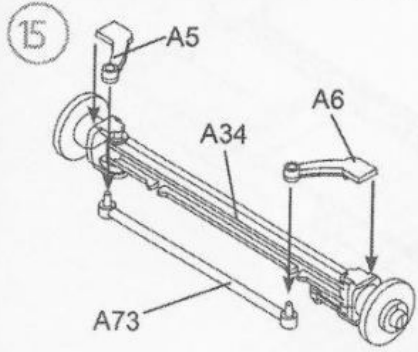

23

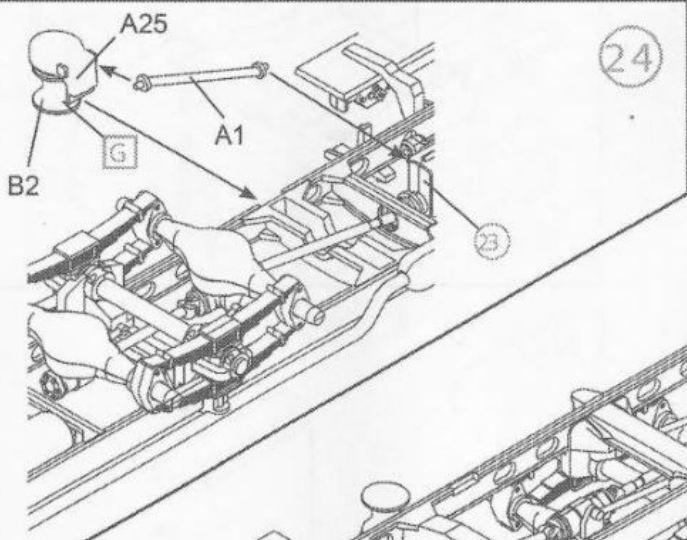
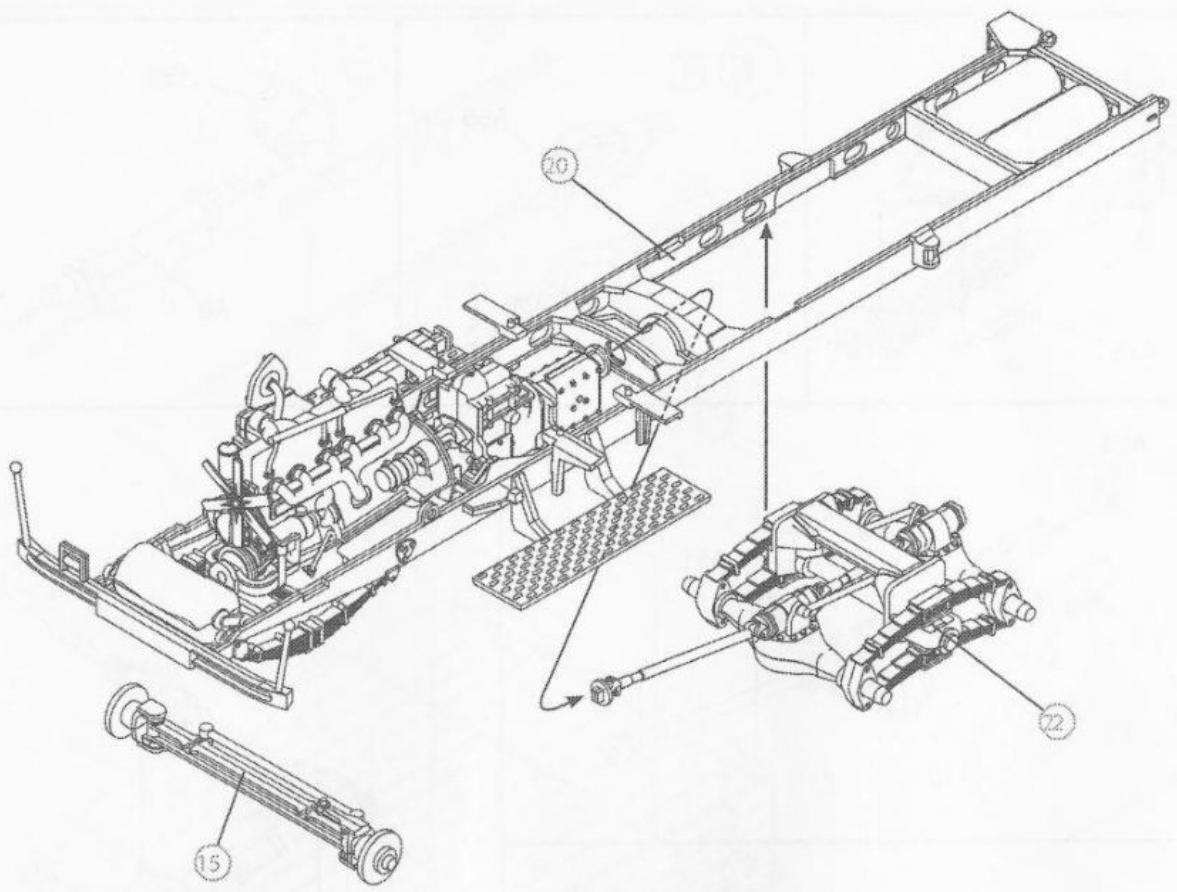

24

25

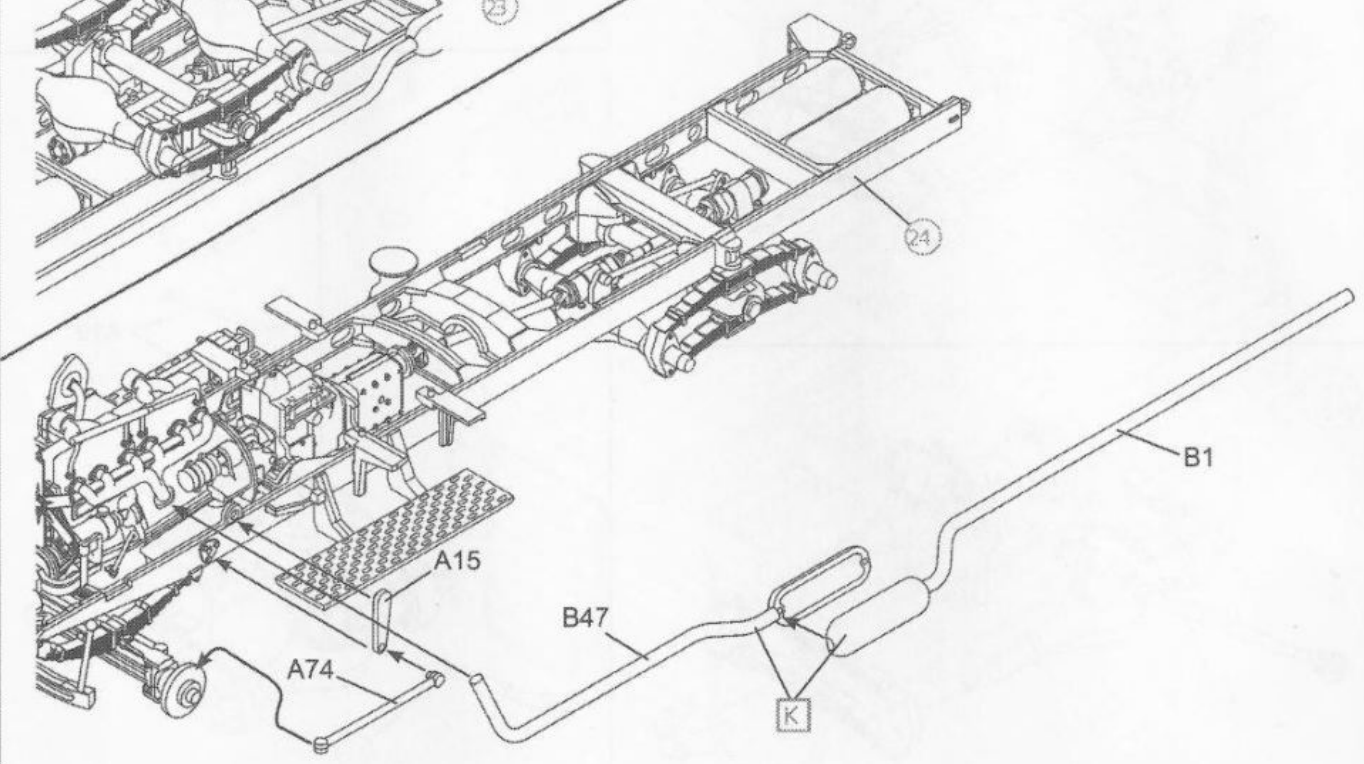

A25

B2

G

A1

23

24

B1

A15

A74

B47

K

26 x2

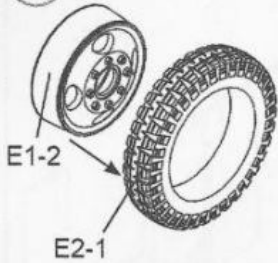

x2 27

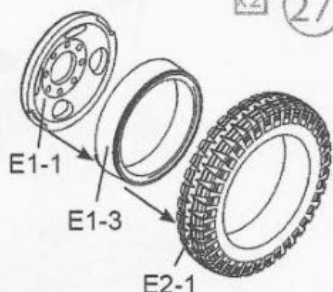

28 x4

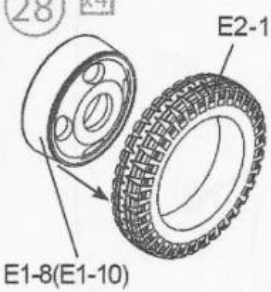

E1-6(E1-11) x4 29

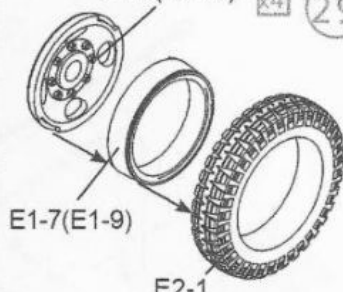

x4 30

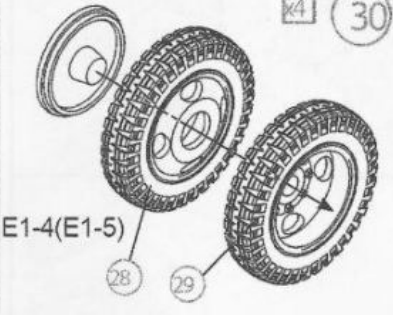

31

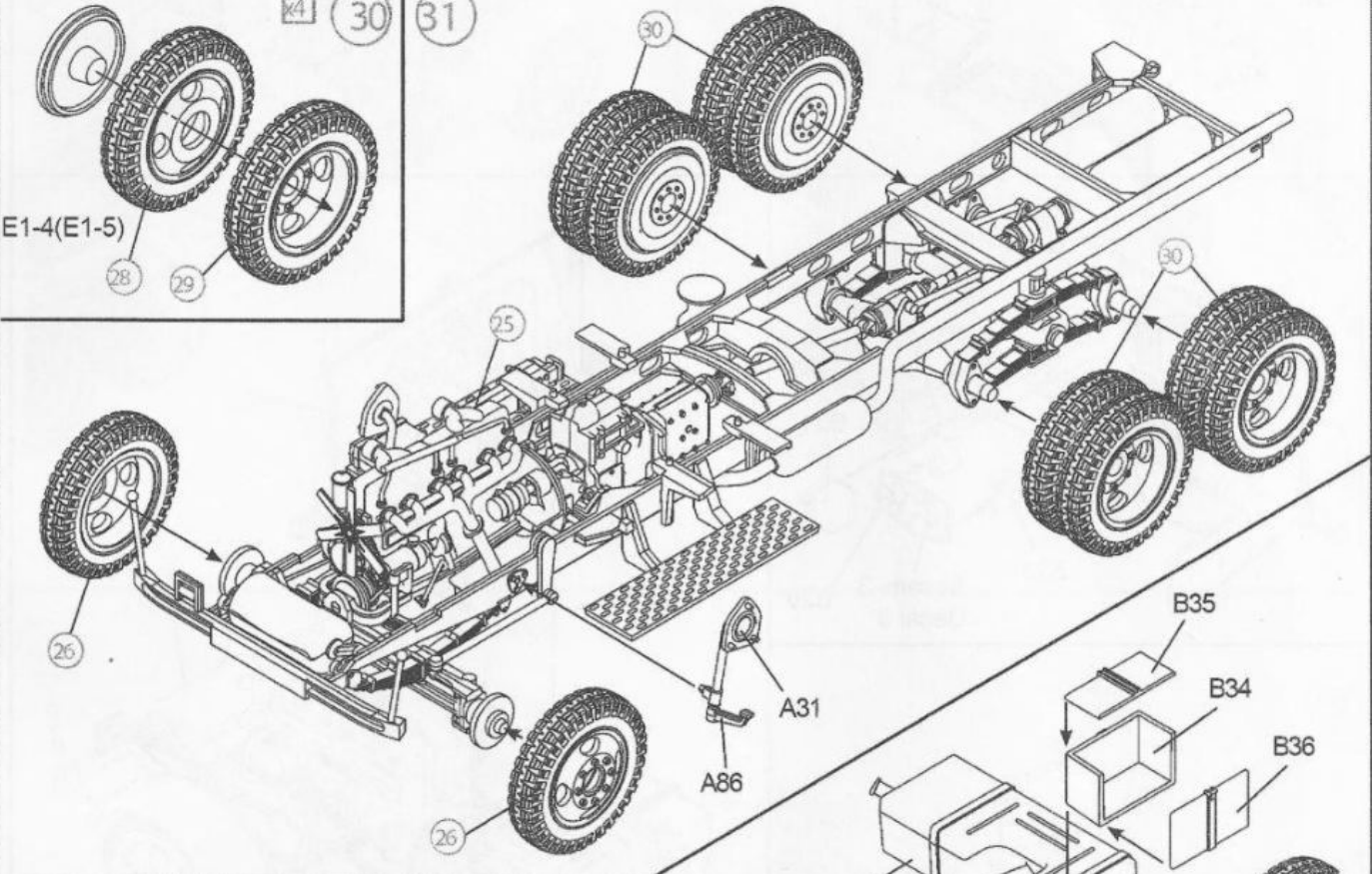

B35
B34
B36

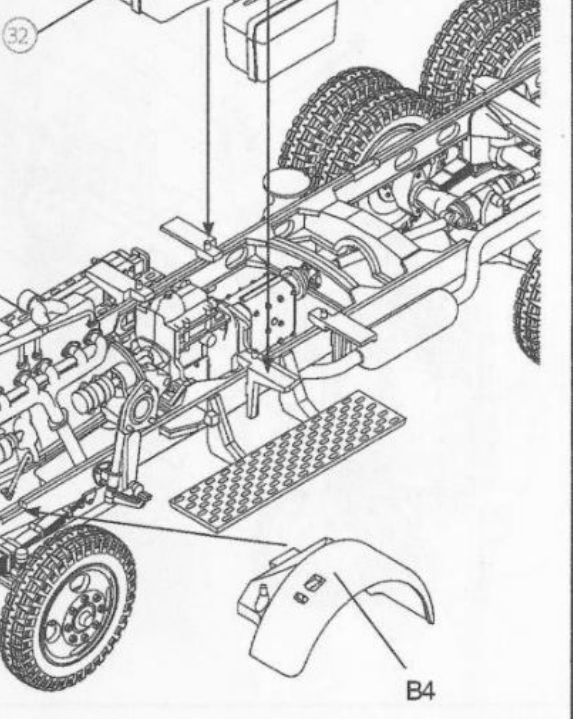

32

33

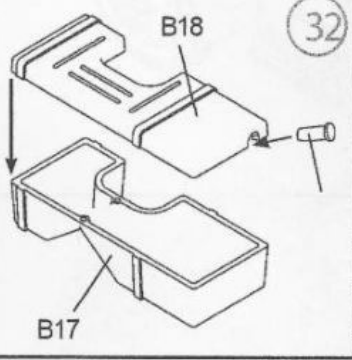

B3

31

B4

34

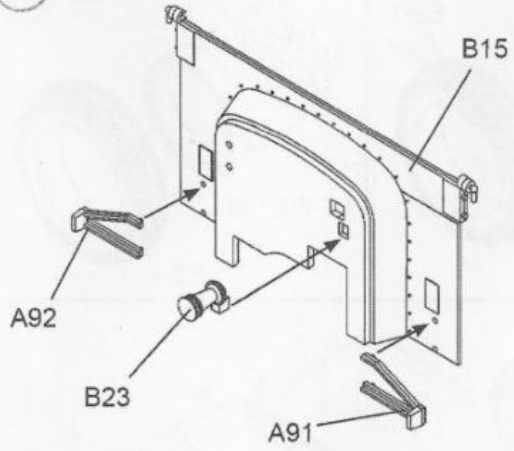

35

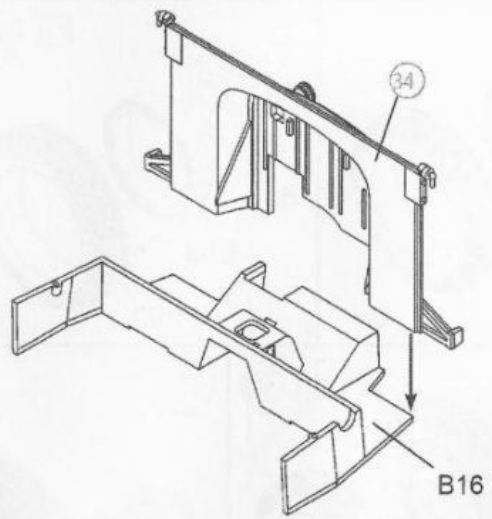

36

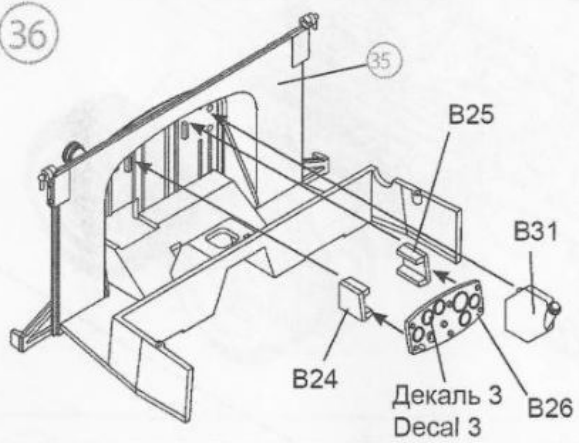

37

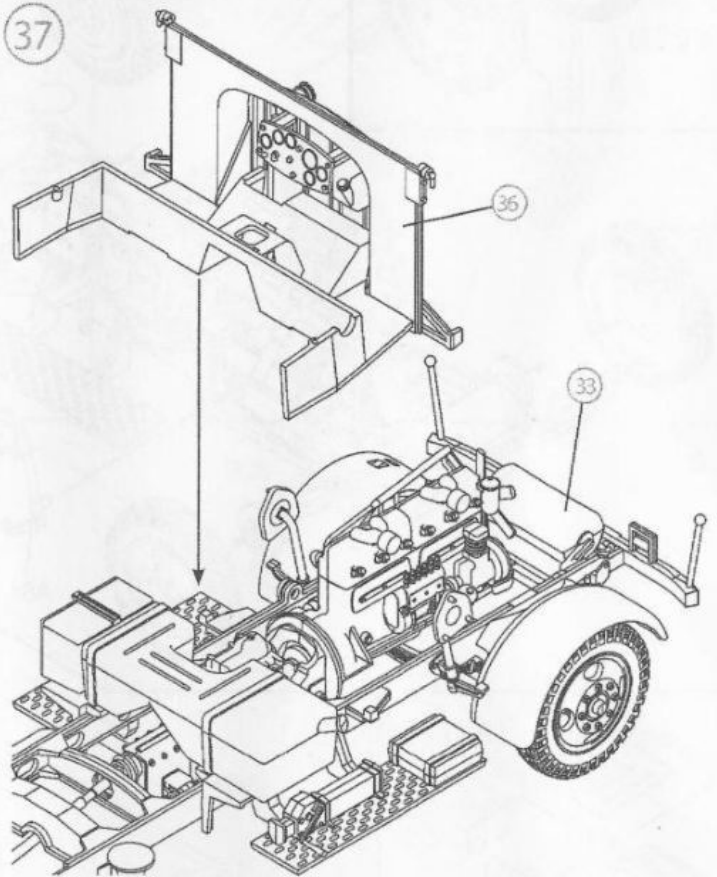

38

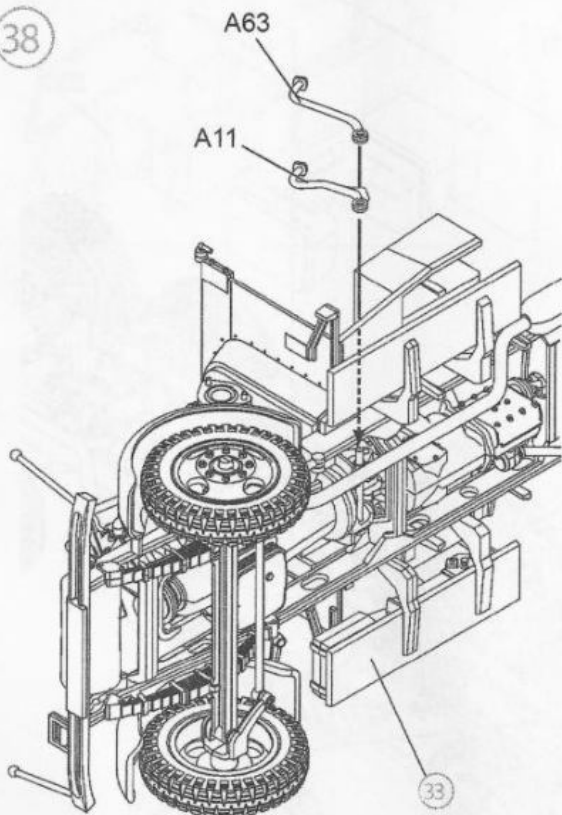

39

