

MERCEDES BENZ L 3000

MERCEDES BENZ L 3000 GERMAN STANDARD TRUCK

ドイツ陸軍トラックメルセデスベンツL3000
徳意国第一号車3000一二号大戦車種



1:35 SCALE
GHELE
MODEL KIT / MODEL RESULT
No 287



ART. 287 MERCEDES-BENZ L 3000 Il Mercedes-Benz L 3000 fu uno dei principali veicoli da trasporto dell'esercito tedesco durante il secondo conflitto mondiale con l'Opel Blitz (vedi Italeri No. 216). Prodotto in differenti versioni venne ampiamente utilizzato su tutti i fronti dimostrando buone doti di robustezza e affidabilità.

ART. 287 MERCEDES-BENZ L 3000 Junto con el Opel Blitz (Italeri No. 216) el Mercedes-Benz L 3000 fué uno de los vehículos de transporte más utilizado por los alemanes en la IIGM. El camión se fabricó en muchas versiones y fué ampliamente utilizado en todos los teatros de operaciones. Demostró ser robusto y fiable.

ART. 287 MERCEDES-BENZ L 3000 Juntamente com o Opel Blitz (Italeri No. 216) o Mercedes-Benz L 3000 foi um dos melhores veículos de transporte alemães durante a Segunda Guerra Mundial. O camião foi fabricado em variadas versões e foi muito utilizado em todos os teatros de guerra. Mostrou ser robusto e de confiança.

ART. 287 MERCEDES-BENZ L 3000 Samen met de Opel Blitz (Italeri No. 216) was de Mercedes-Benz L 3000 de belangrijkste vrachtwagen van het Duitse leger tijdens de 2e wereldoorlog. De truck werd in vele versies gemaakt en op alle fronten ingezet en bewees zich als een robuust en betrouwbaar voertuig.

ART. 287 MERCEDES-BENZ L 3000 Together with the Opel Blitz (Italeri No. 216) the Mercedes-Benz L 3000 was one of the major German transport vehicles during World War II. The truck was produced in many versions and widely used in all war theatres. It proved to be robust and reliable.

ART. 287 MERCEDES-BENZ L 3000 Neben dem Opel Blitz (Italeri No. 216) war der Mercedes-Benz L 3000 eines der am meisten verwendeten deutschen Transportfahrzeuge des Zweiten Weltkrieges. Der LKW wurde in vielen Versionen gebaut und war auf allen Kriegsschauplätzen weit verbreitet. Das Fahrzeug war robust und zuverlässig.

ART. 287 MERCEDES-BENZ L 3000 Opel Blitzin (Italeri No. 216) ohella Mercedes-Benz L 3000 oli yksi saksalaisten eniten käyttämistä kuljetusajoneuvoista toisen maailmansodan aikana. Tätä kuorma-autoa rakennettiin monia versioita jotka olivat käytössä kaikilla rintamilla. Mercedes 3000 osoittautui käytössä erittäin vankaksi ja luotettavaksi.

ART. 287 MERCEDES-BENZ L 3000 Tout comme l'Opel Blitz (Italeri No. 216), le Mercedes-Benz L 3000 a été l'un des principaux camions de transport de l'armée allemande durant la seconde guerre mondiale. Ce camion a été produit dans différentes versions et a servi sur pratiquement tous les théâtres d'opération. Il se montra fiable et d'une grande robustesse.

utilizarse oves si trouve el pezzo di montare, a pezzo scarsi da una croce non sono da utilizzare.

ACHTUNG - Ein nützlicher Rat!

Vor der Montage die Zeichnung aufmerksam studieren. Die einzelnen Montageteile mit einem Messer oder einer Schere vom Spritzling sorgfältig entfernen. Eventuelle Grate werden mit einer Klinge oder feinem Schmirgelpapier beseitigt. Keinesfalls die Montageteile mit den Händen entfernen. Bei der Montage der Tafelnummerierung folgen. Pfeile zeigen die zu klebenden Teile während die weissen Pfeile die ohne Leim zu montierenden Teile anzeigen. Bitte nur Plastikklebstoff verwenden. **A - B - C.....** Die Buchstaben neben den Nummern zeigen, auf welchem Spritzling der zu montierende Teil zu finden ist. Die mit einem Kreuz markierten Teile sind nicht zu verwenden.

ATENCIÓN - Consejos útiles!

Estudiar las instrucciones cuidadosamente antes de comenzar el montaje. Separar las piezas de las bandejas con un cuchillo afilado o un par de tijeras, y retirar el exceso de plástico o rebada. No arrancar las piezas. Montar las piezas en orden numérico. Utilizar SOLAMENTE pegamento para plástico y en poca cantidad para evitar que se dañe el modelo. Las flechas negras indican las piezas que se deben pegar juntas. Las flechas blancas indican las piezas que deben ensamblarse SIN usar pegamento. **A - B - C.....** Las letras indican en que bandeja se encuentran las piezas. Pintar las piezas pequeñas antes de separarlas de la bandeja. Retirar la pintura de los lugares por donde se deben pegar las piezas.

HUOMIO - Käytännöllisiä neuvoja

Tutki kokoonpano-ohjeita tarkkaan ennenkuin aloitat. Irrota osat askartelu-veitsellä tai saksilla ja poista ylimääräiset jäljet esim. hiekkapaerilla. Älä koskaan irroita osia väkintämällä. Kokoa osat numero jär jestyksessä. Käytä vain muoviliimaa ja säästäväästi hyvän työläljen aikaansaamiseksi. Mustat nuolet merkitsevät saumojen ilmausta. Valkoiset nuolet taas ettei ilmaa käytetä. **A - B - C.....** Nämä kirjaimet osoittavat millä levyillä osat ovat. Ristillä merkityillä osilla ei käytetä. Pienet osat kannattaa maalata ennen irrottamista. Muista poistaa maali tai kromaus ilmauskohdista.

組合前請注意!

組合前請詳閱說明書。用鋒利刀予或剪刀由塑膠框中取出零件並修整多餘之塑膠殘部。請勿拔取零件。按號碼順序組合。只用模型專用膠並勿使用過量以免損傷模型。黑色箭頭表示零件須黏合的部位。白色箭頭表示零件組合不必用膠。A - B - C這些記號表示零件可在哪一個塑膠框內找到。從框內取出小零件之前，先塗色。零件黏合部位要先把塗色刮乾淨。

貼紙使用方法:

由整張貼紙中剪下所要的部份，然後浸入清水杯中約半分鐘，將貼紙放在模型上並把貼紙輕輕底紙至適當位置，為使黏貼良好，可用一小塊清潔布壓下。

ATTENTION - Conseils utiles!

Avant de commencer le montage, étudier attentivement le dessin. Détacher avec beaucoup de soin les morceaux des moules en usant un massicot ou bien un pair de ciseaux et couper avec une petite lame ou avec de papier de verre fin ébarbagés éventuels. Jamais détacher les morceaux avec les mains. Monter les en suivant l'ordre de la numération des tables. Eliminer de la moule le numéro de la pièce qui vient d'être montée, en le bifant avec une croix. Les flèches noires indiquent les pièces à coller, les flèches blanches indiquent les pièces à monter sans colle. Employer seulement de la colle pour polystyrol. **A - B - C.....** Les lettres aux côtés des numéros indiquent la moule où se trouve la pièces à monter. Les pièces marquées par une croix ne sont pas à utiliser.

OBSSI Några goda råd.

Innan man börjar bygga modellen skall man noga studera ritningeb samt noga kontrollera att alla delarna finns med. Alla smådelar skall målas medan de sitter kvar i sin ram. Bryt aldrig av en del från ramen, skär alltid försiktigt med en hobbykniv. Ev. grader avlägsnas enkelt med samma kniv. Vid hopsättningen gölj nummeranvisningen. Stryk efterhand numret på ritningen under monteringen. Svart pilar betyder att delen skall limmas, vita pilar att delen kan monteras utan lim. Använd endast lim avsett för polystyren. **A - B - C.....** Bokstäverna visa på vilken ram man finner delen. Överkorsade delar skall ej användas.

OPGELET - Belangrijke bemerkingen!

Bestudeer zorgvuldig het montageplan voor het bouwen. Breek nooit onderdelen van het kader. Maak ze los met een scherp mes of kleine nageltang. Verwijder daarna al het overblijvende plastic en pas de delen alvorens te lijmen. Gebruik alleen lijm voor plastic modellen. Werk zorgvuldig en spaarzaam, teveel lijm zal uw model beschadigen. Zwarte pijlen duiden de te lijmen delen aan. Witte pijlen verwijzen naar bewegende delen welke niet mogen worden gelijmd. **A - B - C.....** Deze letters geven de kaders aan waarin de onderdelen zich bevinden. Schilder de kleine onderdelen voor ze van het kader te snijden. Verwijder de verf van de te lijmen oppervlakten.

くみだて前の注意

くみだてにはいる前に、よく説明書を見て、全体のくみだてを頭に入れておいてください。部品を切り離す時は、もぎとらないで、ニッパーやナイフを使って慎重に行ってください。くみだては番号順に進めてください。接着剤はプラスチックモデル専用のもので使用し、少しずつつけるようにしましょう。黒い矢印は接着する所です。白い矢印は接着剤を使わずにくみだてる所です。A B Cはそれぞれの部品グループを示します。塗料は必ずプラスチックモデル用塗料を使用し、小さな部品はランナーにつけたまま塗装するのが便利です。接着面は塗装をはがしておいてください。

1. Read carefully and fully understand the manufacturer's instruction book supplied with this kit.
2. Care should be taken when using tools and modelling knives, as these can cause personal injury.
3. Plastic parts broken from sprues can have sharp, pointed or jagged edges. Remove these with a file or an emery board.
4. Keep out of the reach of children under 36 months old, as some parts are detachable. Children must not be allowed to suck any metal part or wire included with this kit.
5. This document should be retained for reference at a later date, if the need arises, as it includes the «EEC» company name and address as a means of identification of the importer and supplier.

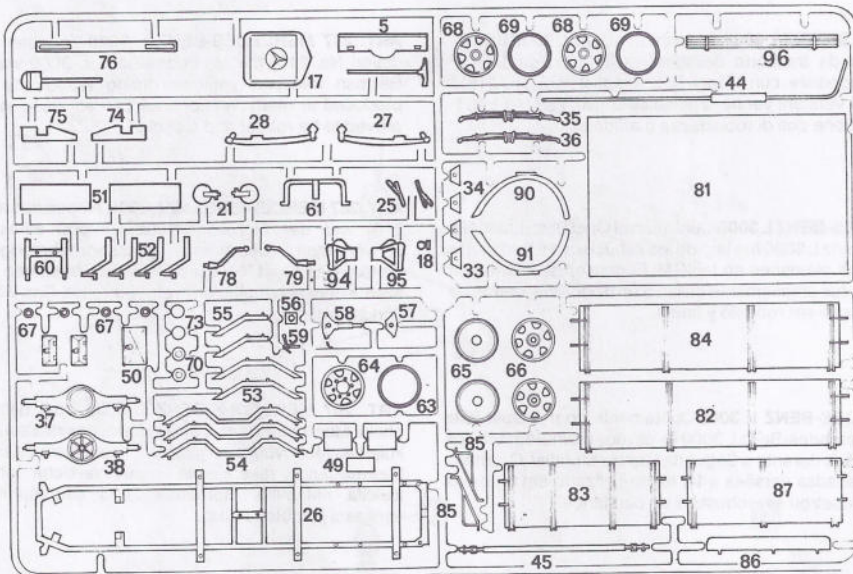

A

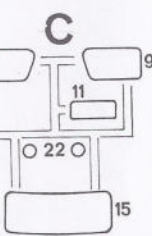

C

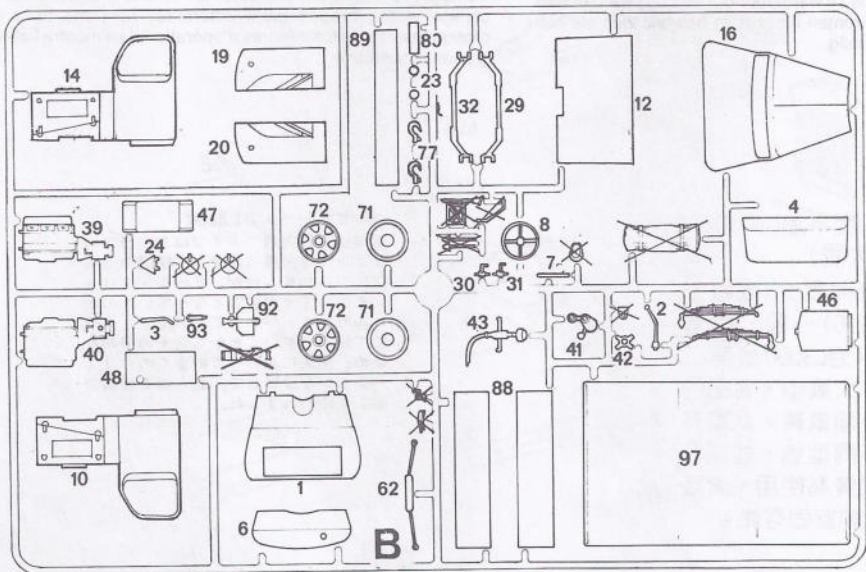

B

A

1723 MODEL MASTER
 FS36118
 Gunship Gray
 Dunkelgrau (M)
 Grigio Blu Scuro (O)
 Gris Narire de Guerre (M)

B

1749 MODEL MASTER
 FS37038
 Flat Black
 Schwarz (M)
 Nero (O)
 Noir Mat (M)

C

1768 MODEL MASTER
 FS37875
 Flat White
 Weiss (M)
 Bianco (O)
 Blanc Mat (M)

D

1546 MODEL MASTER
 Silver
 Silber
 Argento
 Argent

E

1736 MODEL MASTER
 Leather
 Leder (M)
 Cuoio (O)
 Cuir (M)

F

1785 MODEL MASTER
 Rust
 Rost
 Ruggine
 Rouille

G

1747 MODEL MASTER
 FS17038
 Gloss Black
 Schwarz (G)
 Nero (L)
 Noir Brillant (B)

H

1405 MODEL MASTER
 Gun Metal (Metalizer)
 Stahlblau (Metalizer)
 Metallo Scuro (Metalizer)
 Gris Metal (Metalizer)

L

1503 MODEL MASTER
 Red
 Rot (G)
 Rosso (L)
 Rouge (B)

1

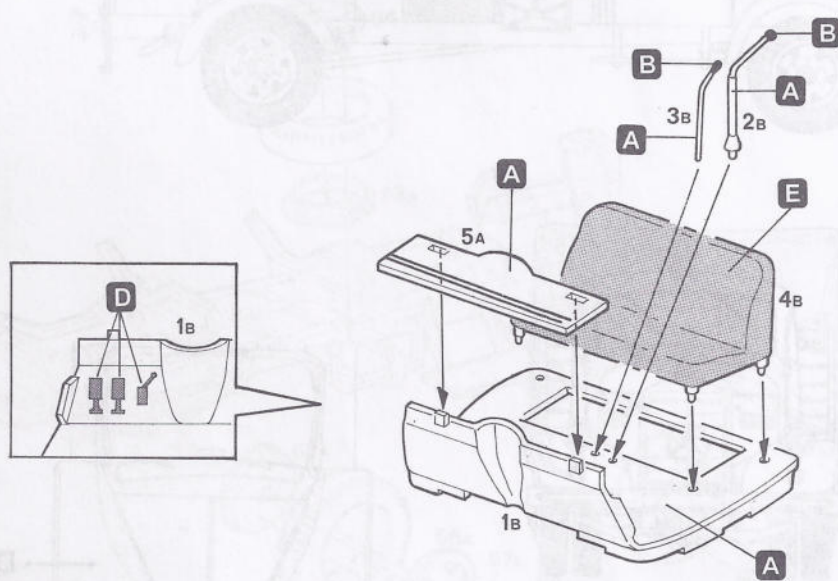

2

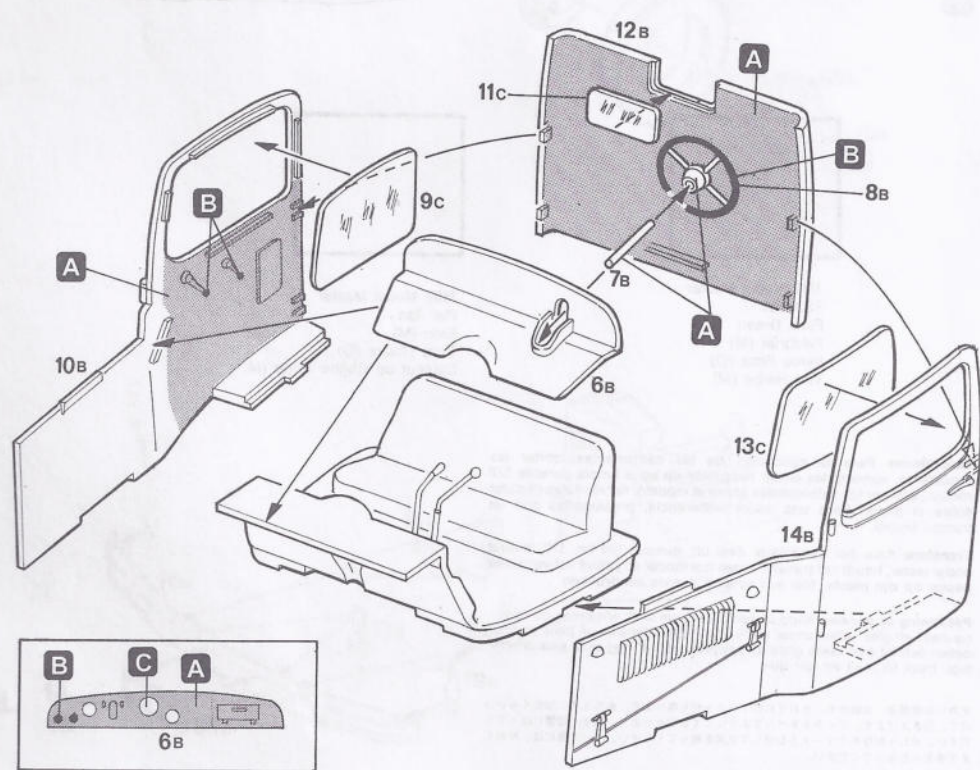

3

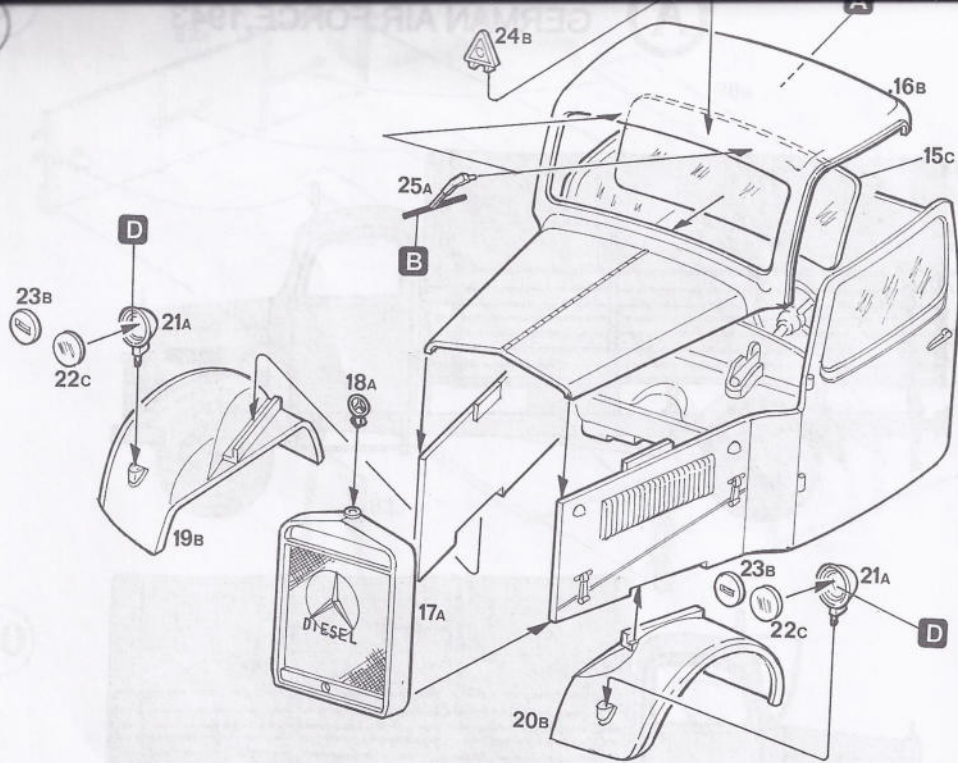

4

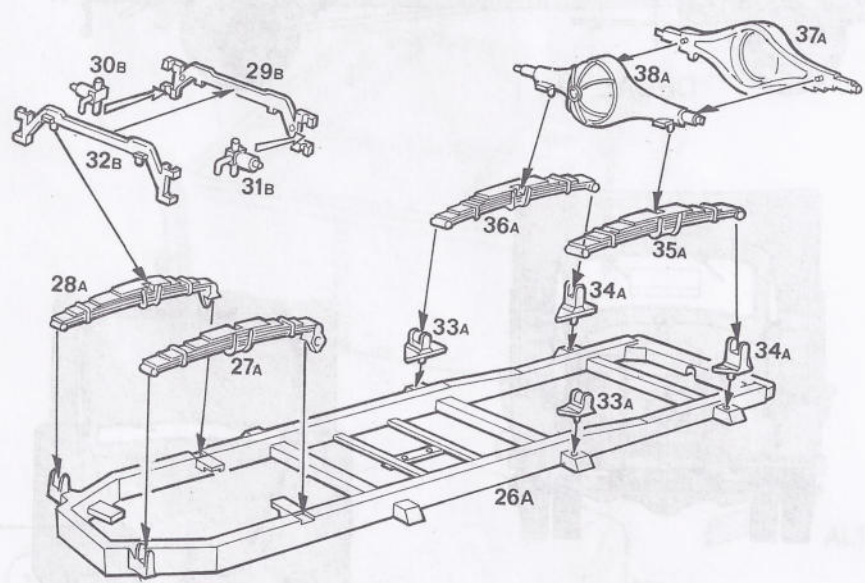

5

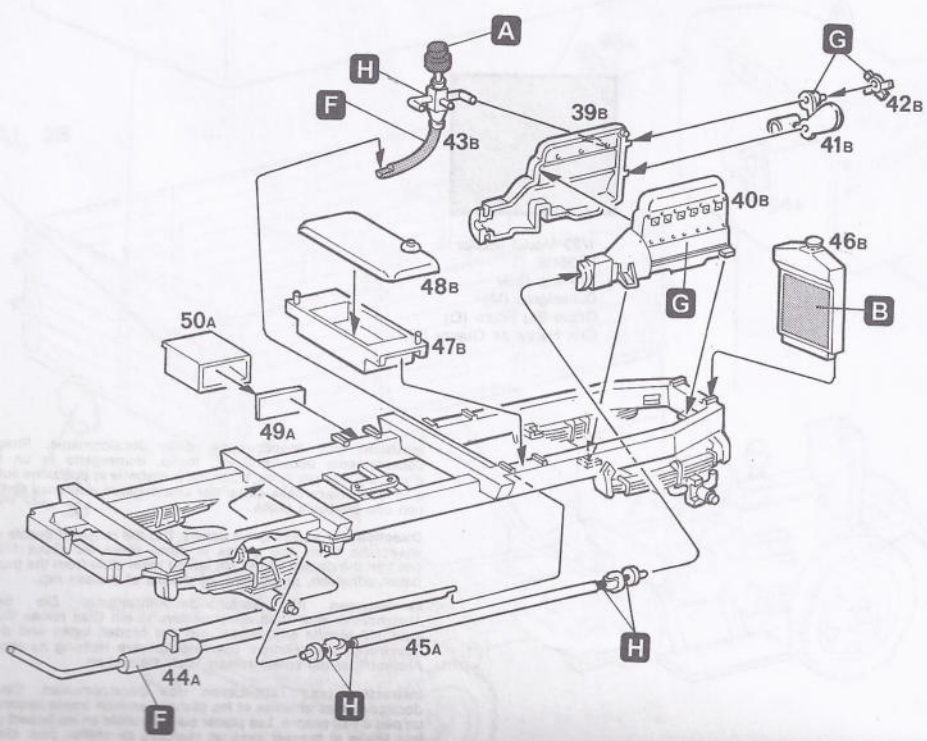

6

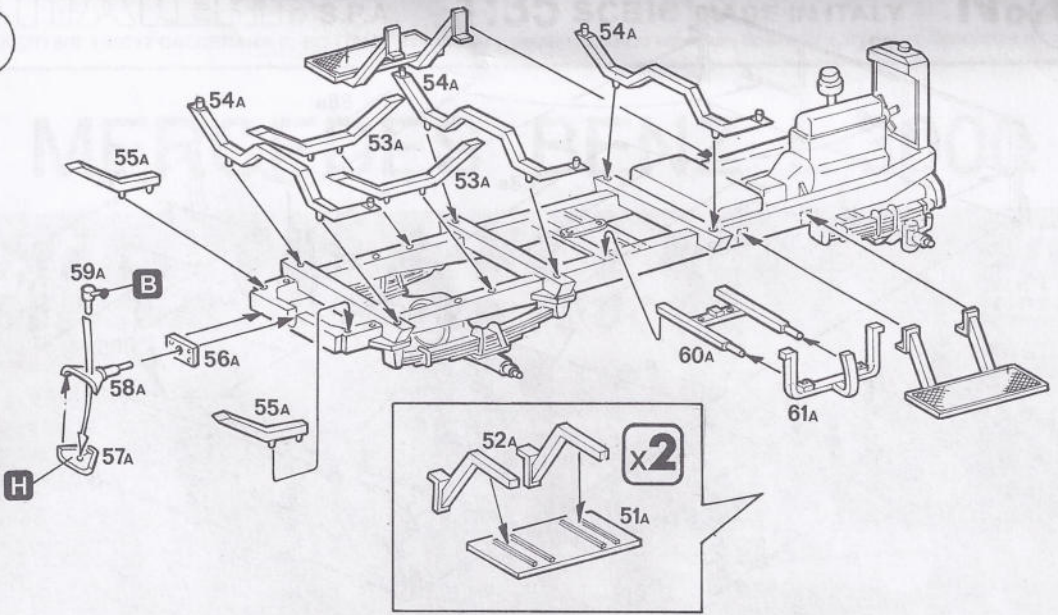

7

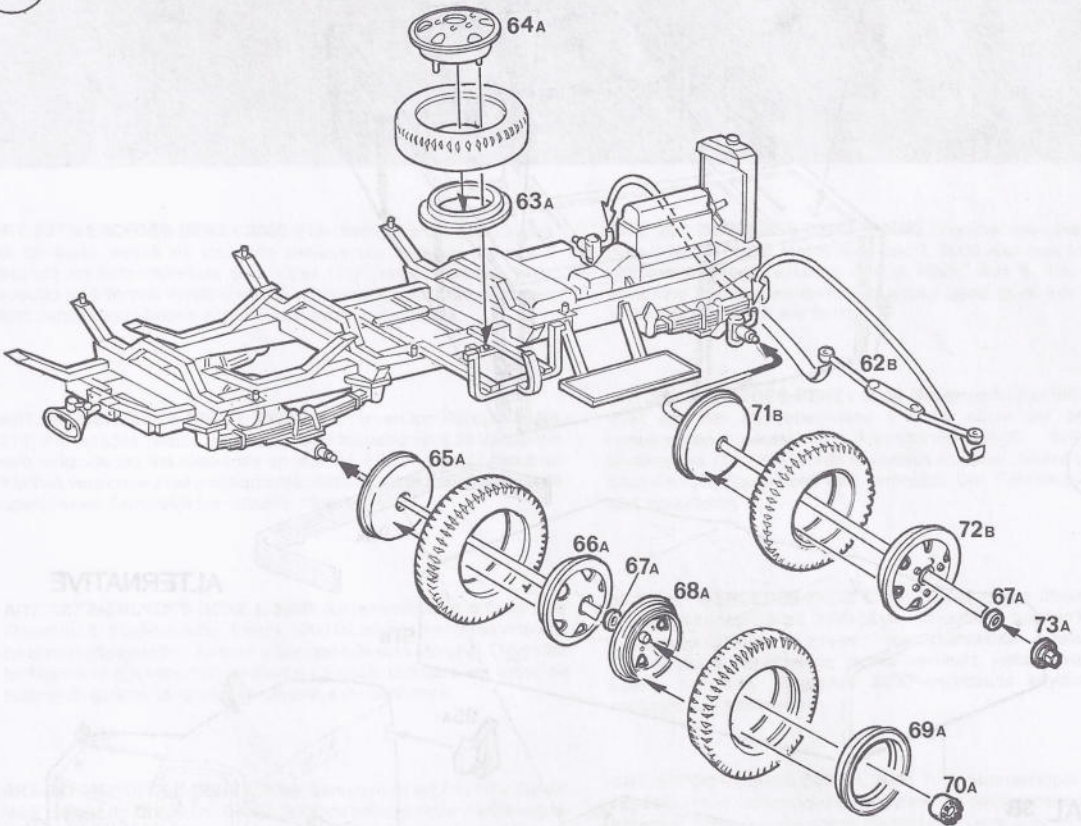

8

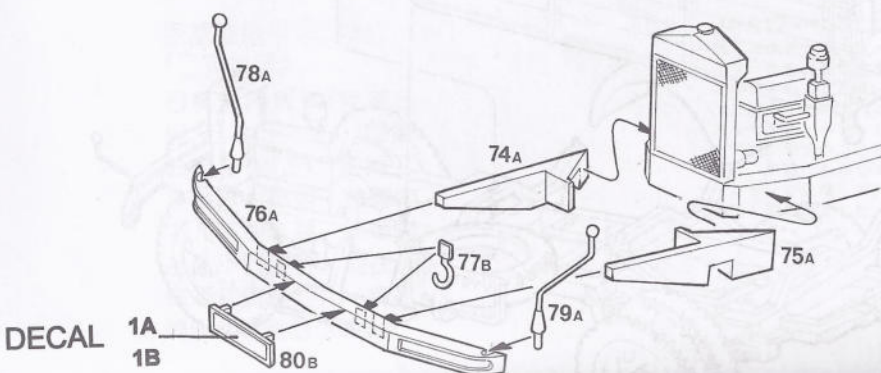

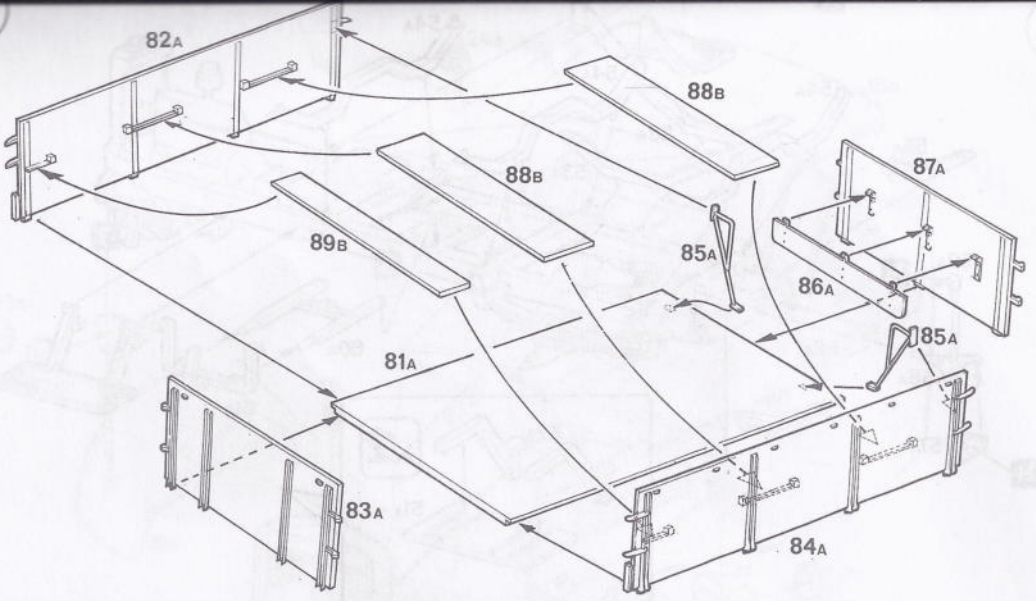

10

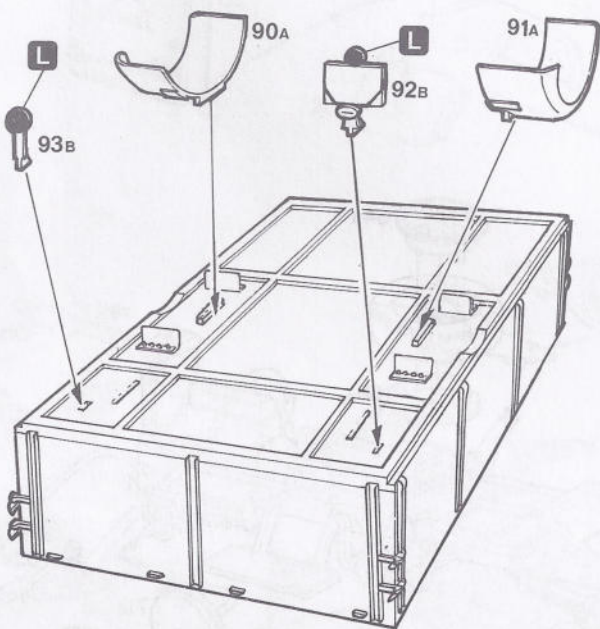

11

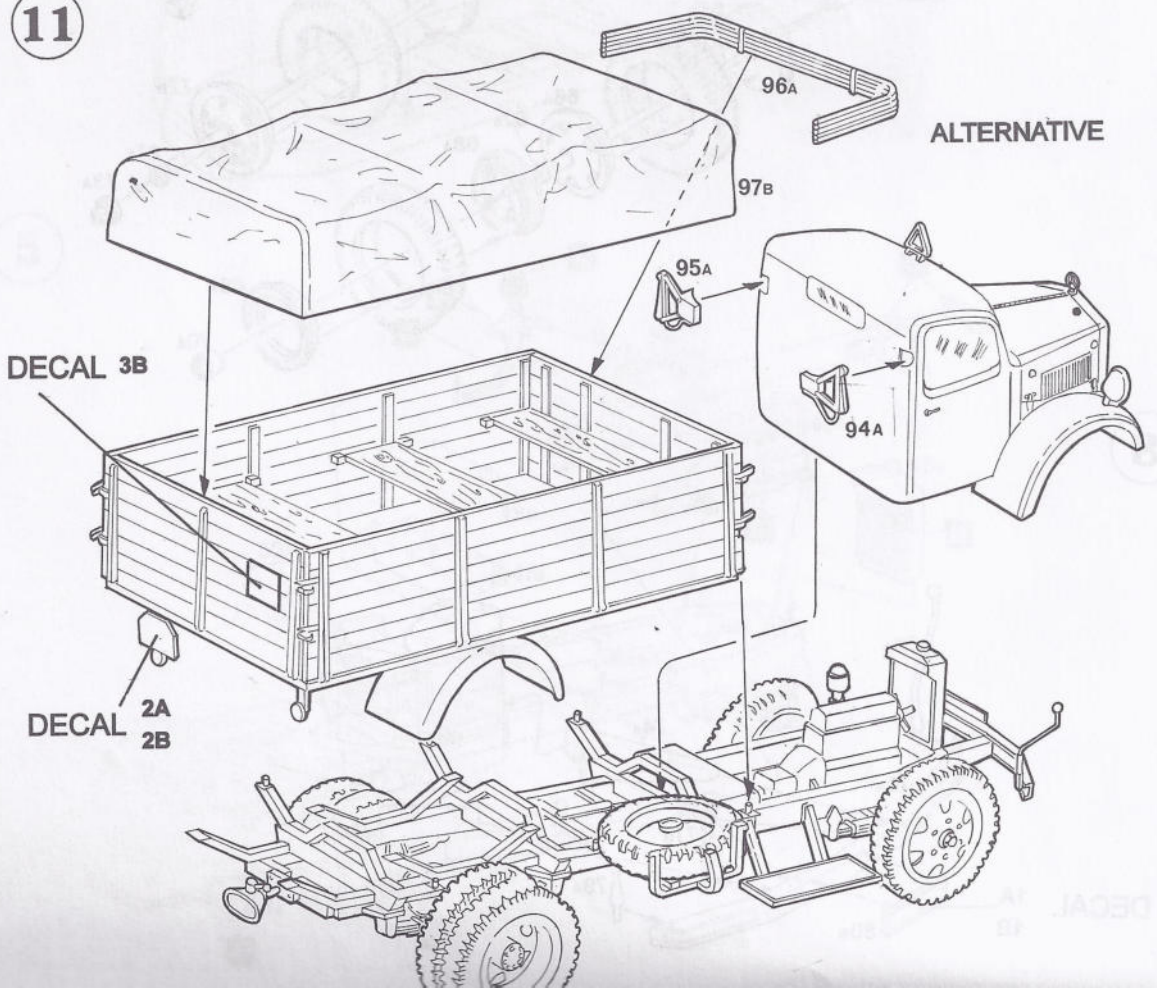

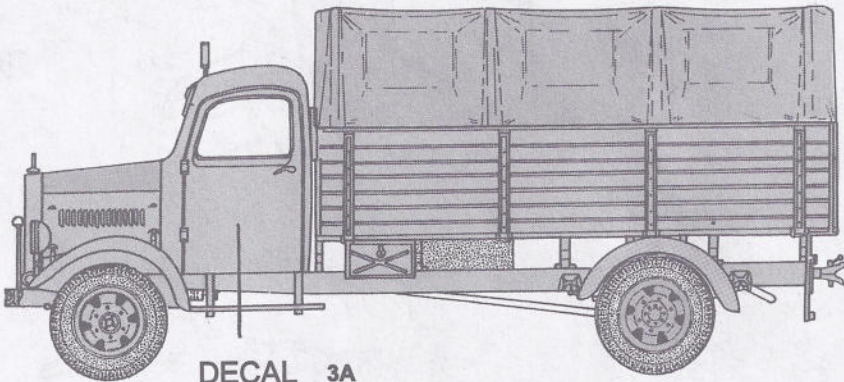
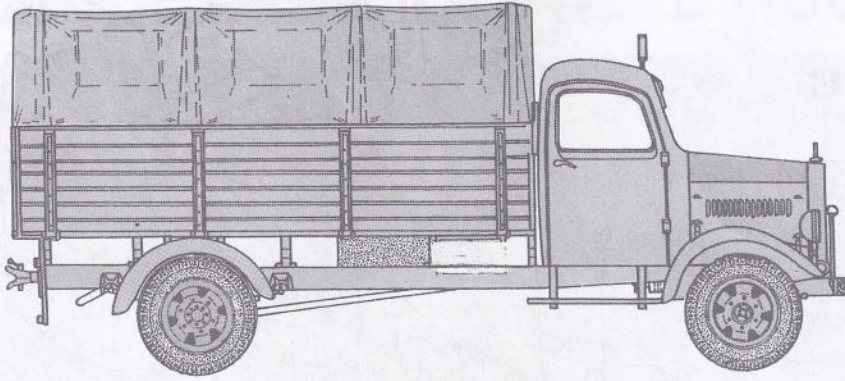

DECAL 3A

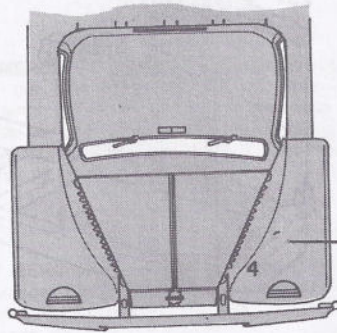
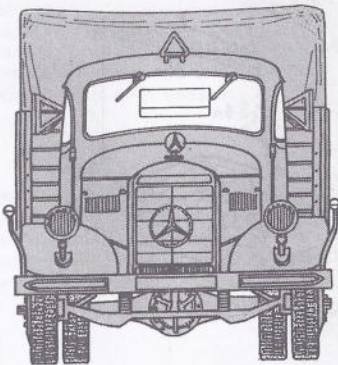

DECAL 3A

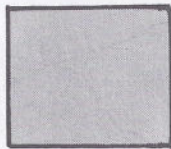

- 1723 Model Master
- FS36118
- Gunship Gray
- Dunkelgrau (M)
- Grigio Blu Scuro (O)
- Gris Narire de Guerre (M)

Istruzioni per l'applicazione delle decalcomanie. Ritagliare le decalcomanie occorrenti dal foglio, immergerle in un bicchiere d'acqua pulita per circa 1/2 minuto, metterle in posizione sul modello e farle scivolare dalla carta: per una migliore aderenza comprimerle con una pezzuola pulita.

Directions for applying the decals: Cut the required decals out of the sheet: dip them into a glass of clean water for about 1/2 minute; position the decals on the kit, letting them slide from the paper. For a better adhesion, press them by means of a clean rag.

Anweisungen für Abziehbilder-Anbringung: Die benötigten Abziehbilder vom Blatt abschneiden, in ein Glas reines Wasser für etwa 1/2 Minute eintauchen, auf das Modell legen und dann vom Papierbogen abnehmen. Um eine bessere Haftung zu erzielen, die Abziehbilder mit einem reinen Tuch andrücken.



GERMAN ARMY, 1944

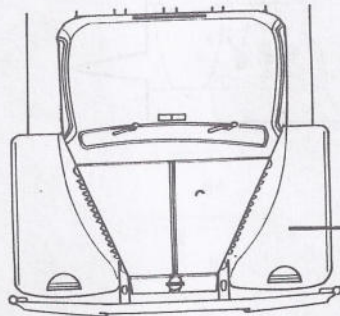
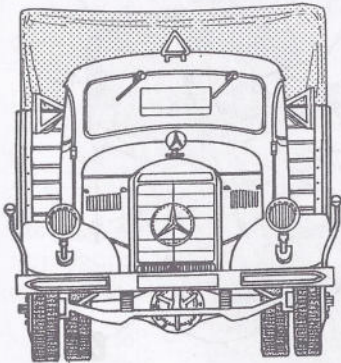
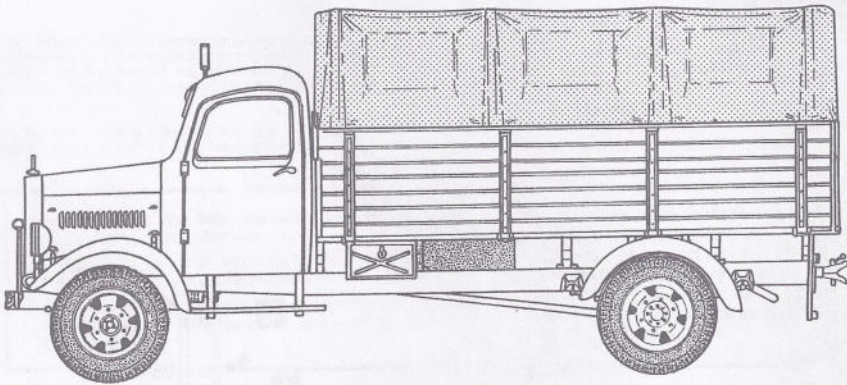
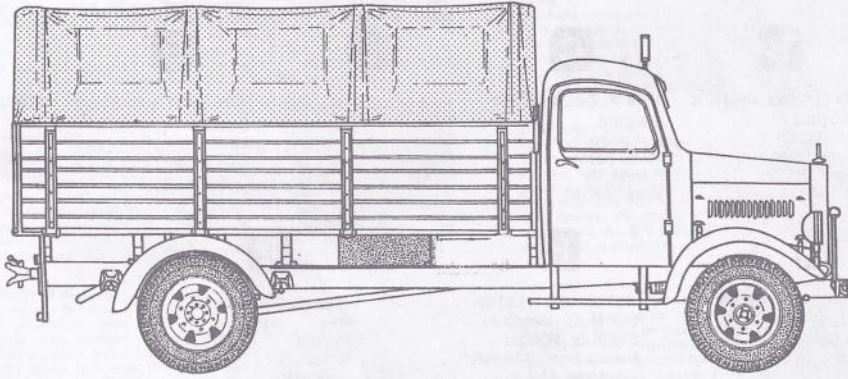

DECAL 3B

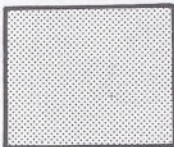

1712 Model Master
FS34097
Field Green
Feldgrün (M)
Verde Erba (O)
Vert Herbe (M)



1567 Model Master
Flat Tan
Erde (M)
Terra Chiara (O)
Couleur de Chêne Terne (M)

Instrucciones Para la aplicación de las calcomanías: cortar las requeridas, sumergirlas en un recipiente de agua limpia durante 1/2 minuto, colocar las calcomanías sobre el modelo, haciéndolas deslizar sobre el papel. Para una mejor adherencia, presionarlas con un trapo limpio.

Transfers: Knip het benodigde deel uit, dempel het ca. 1/2 minuut onder water, houdt het transfer tegen het model en schuif het vanaf het papier op zijn plaats. Met een schoon doekje aandrukken.

Påläggning av decaler: Klipp ut den decal som skall användas och doppa den i ett glas vatten under en 1/2-minut. Sätt decalen på plats på modellen och låt den sakta glida av pappret. För att den skall sitta ordentligt, tryck till med en torr duk.

