

Krupp L3H163

Германский грузовой автомобиль II MB



1:35

Krupp L3H163

WWII German Truck

После 1933 года Германия приступила к созданию современной армии. Важную роль в моторизации Вермахта должны были сыграть трехосные грузовые автомобили грузоподъемностью 3 т. Одним из них был грузовик Krupp L3H63, который производился с 1931 г. Модификация L3H163, оснащенная 6-цилиндровым карбюраторным двигателем мощностью 110 л.с. и пневматическим приводом тормозов, выпускалась с 1936 по 1938 г.

Всего было изготовлено около 2000 грузовиков Krupp L3H63 и L3H163.

Грузовые автомобили Krupp L3H163 широко применялись всеми родами войск Германии до 1942 г. – в польской и французской кампаниях, на Балканах, на советско-германском фронте.

Тактико-технические характеристики автомобиля Krupp L3H163

Грузоподъемность, т	3
Сухая масса, кг	3900
Длина, мм	7050
Ширина, мм	2500
Высота, мм	2500
База, мм	3650+1100
Колея передняя, мм	1740
Колея задняя, мм	1730
Двигатель	Krupp M 12, 6-цил., 7,5 л, 110 л.с.
Максимальная скорость, км/ч	50
Запас хода по шоссе, км	280

Germany began to build the modern army after 1933. The important part of Wehrmacht motorization was manufacturing of three-axle 3 t trucks. One of them was Krupp L3H63. It was in production lines since 1931. The modification Krupp L3H163 (1936-1938) had 110 hp 6-cyl. petrol engine and pneumatic brakes.

All in all there were produced about 2000 Krupp L3H63 and L3H163.

Krupp L3H163 trucks were widely used by all German arms of service up to the 1942 – in Polish and French campaigns, in Balkans, in the Soviet-German front.

Tactical and Technical Specifications of Krupp L3H163

Full load, t	3
Empty weight, kg	3900
Length, mm	7050
Width, mm	2500
Height, mm	2500
Wheel base, mm	3650+1100
Track front &, mm	1740
Track rear, mm	1730
Engine	Krupp M 12, 6 cyl., 7,5 l, 110 hp
Max. Speed, km/h	50
Range, km	280

	Model Master				Model Master		
A	1749	Flat Black	Чёрный, матовый	H	1795	Gun Metal	Черная сталь
B	2094	Schwarzgrau	Темно - серый, мат.	J	1790	Chrome Silver	Серебристый
E	1768	Flat White	Белый, матовый	K	1785	Rust	Ржавчина
F	1735	Wood	Древесина	M	1503	Red	Красный, полумат.
G	1780	Steel	Сталь	N	2071	Grau RLM 02	Серый, матовый

ВНИМАНИЕ!

Работать с клеем и красками в проветриваемом помещении и не допускать открытого огня. Для сборки модели рекомендуется применять полистирольный клей ПС или его зарубежные аналоги. Отделяя детали от литников, используйте модельный нож для зачистки.

Метод нанесения аппликаций

Чистым ножом или ножницами аккуратно вырежьте необходимую аппликацию.

Вырезанную аппликацию погрузите в теплую воду на 20 секунд.

Приложив аппликацию к необходимому месту, аккуратно удалите подложку.

Марлевым тампоном удалите пузырьки воздуха и слегка прижмите аппликацию.

После высыхания аппликаций влажным тампоном удалите остатки клея вокруг них.

CAUTION!

When you use glue or paint, do not use near open flame, and use in well ventilated room.

Glue and paint are not included.

When you take parts off from the runner frame, use a modeling scissors and trim excess plastic with a cutter or a file.

Correct Method for Applying Decals

Clean model surface with wet cloth.

Cut each design out of decal sheet and dip them in warm water for 20 seconds.

Check with finger tip if design is loose on base paper. If so, place it on proper position on model and slide off base paper leaving design on model.

Move design to exact position with wet finger tip, and push out excess water and air bubbles under decal with soft cotton cloth.

When decals get dry, wipe off with wet cloth excess glue left around decals.

Модель разработана при содействии компании "Лейбштандарт".

This model kit was designed with assistance of Leibshtandart Company.

www.antikvariat.ru

ООО «ICM Холдинг» 02660, Украина, Киев,
ул. Бориспольская 9, строение 64,
Тел./факс: +38(044) 369 54 12

«ICM Holding» 02660, Ukraine, Kiev,
Borispolskaya, 9, build. 64,
Tel./Fax: +38(044) 369 54 12

E-mail: icm@icm.com.ua, www.icm.com.ua

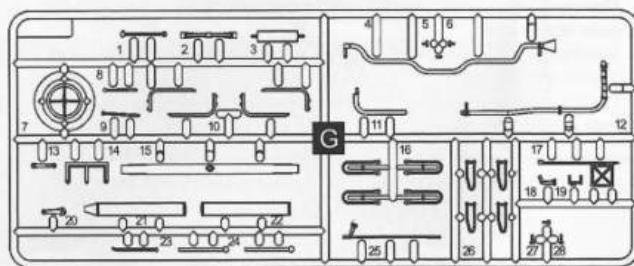
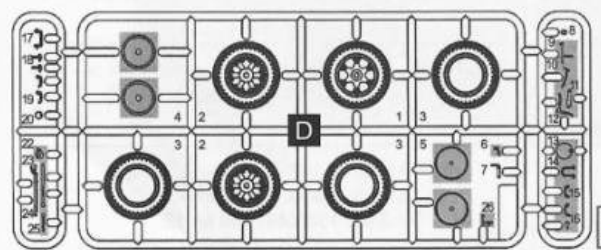
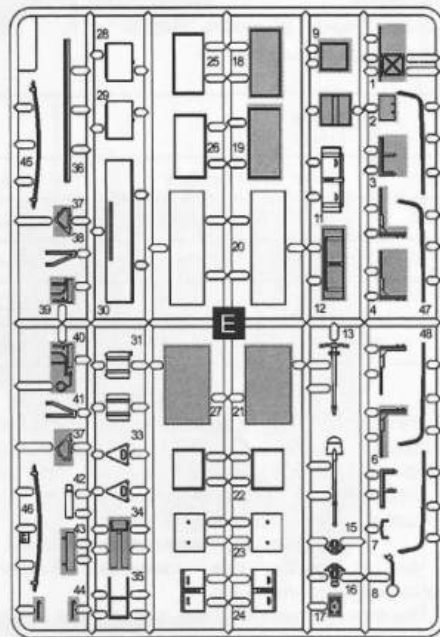
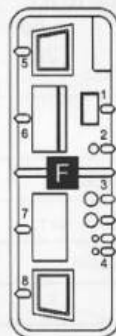
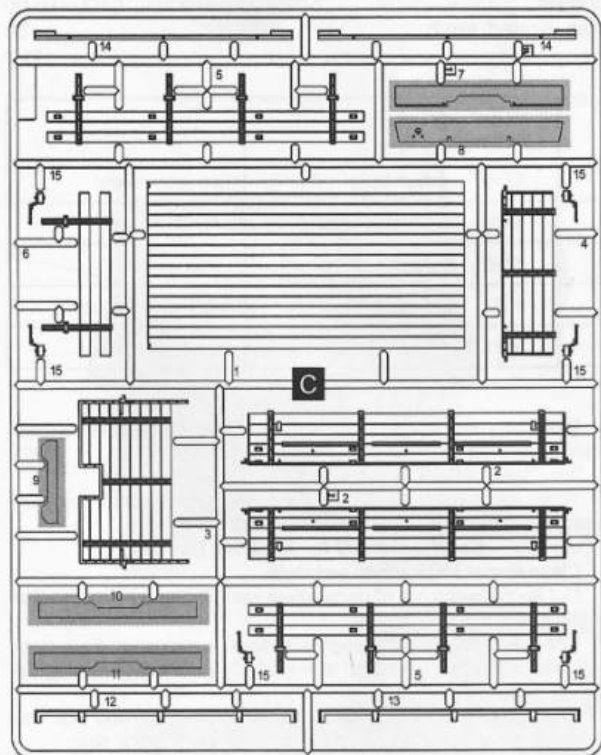
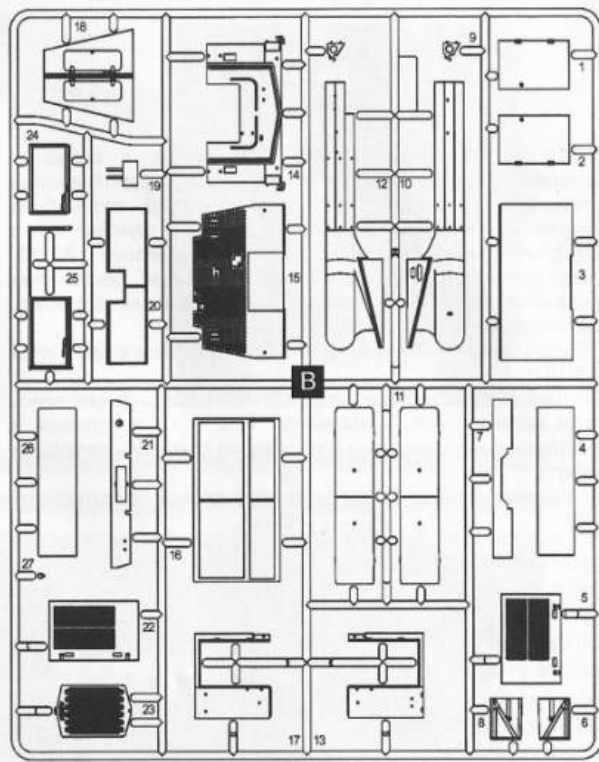
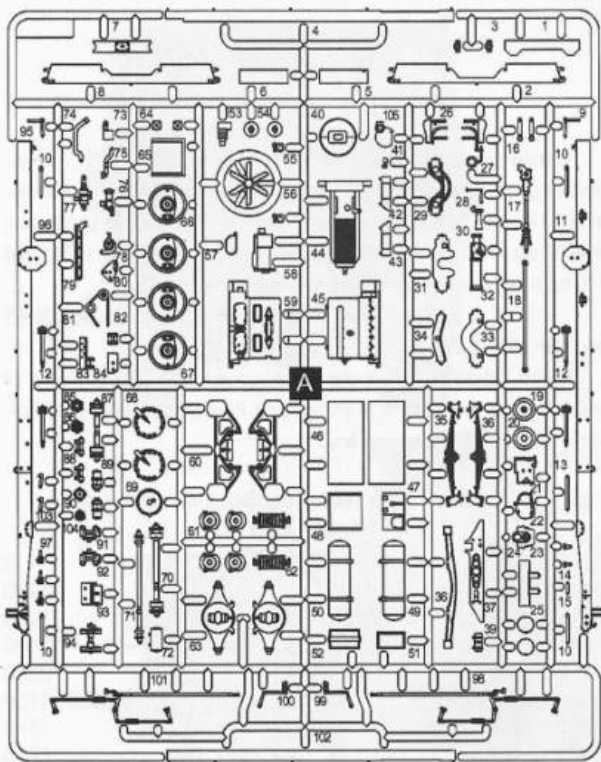

x2 СДЕЛАТЬ 2 ДЕТАЛИ
MAKE 2 PCS

ОТРЕЗАТЬ
CUT OFF

? ПРОИЗВОЛЬНЫЙ ВЫБОР
OPTIONAL

ПРИ СБОРКЕ НЕ
ИСПОЛЬЗУЕТСЯ
PARTS NOT FOR USE

x2

B Все детали, кроме обозначенных отдельно
All details except marked separately

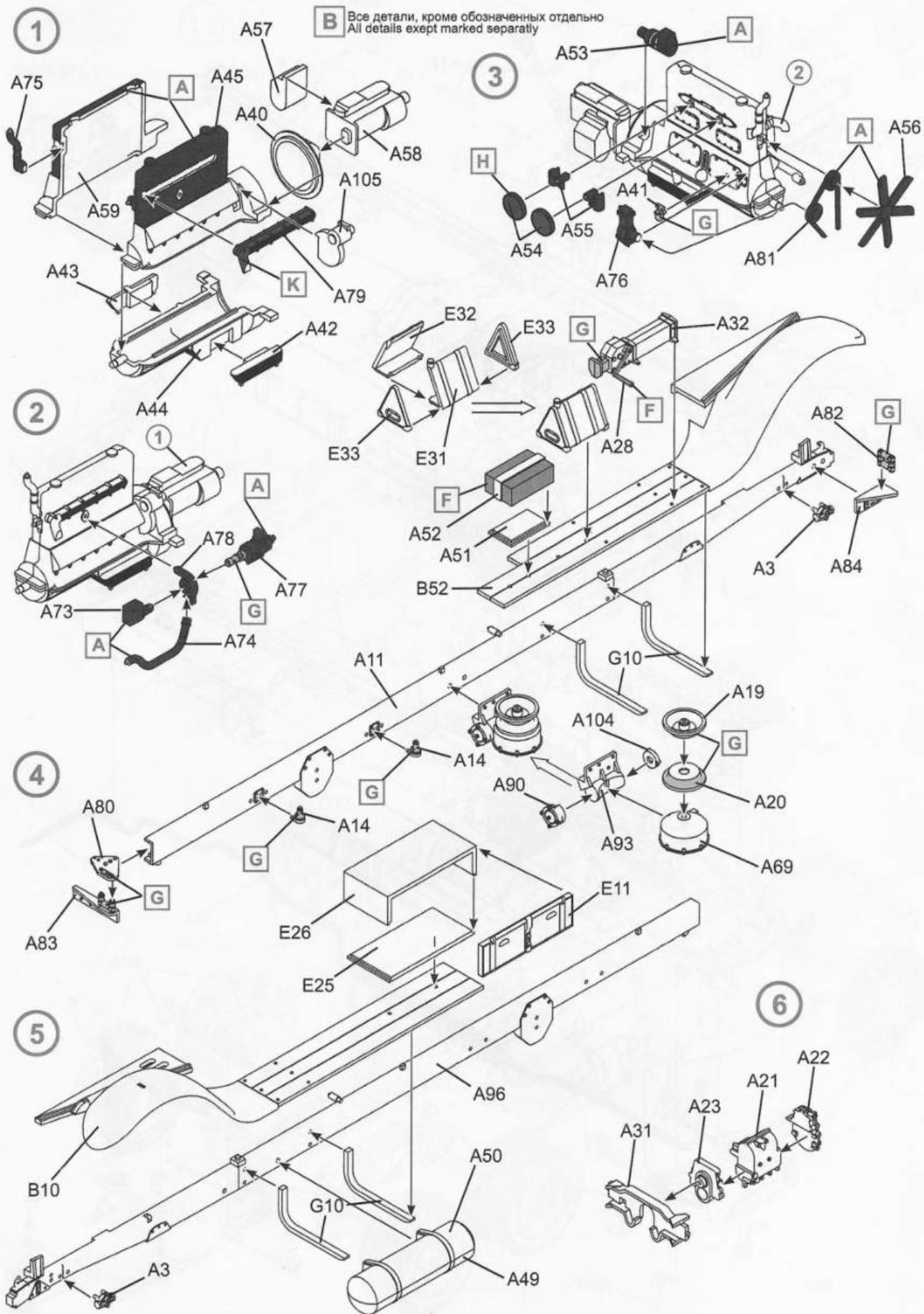

7

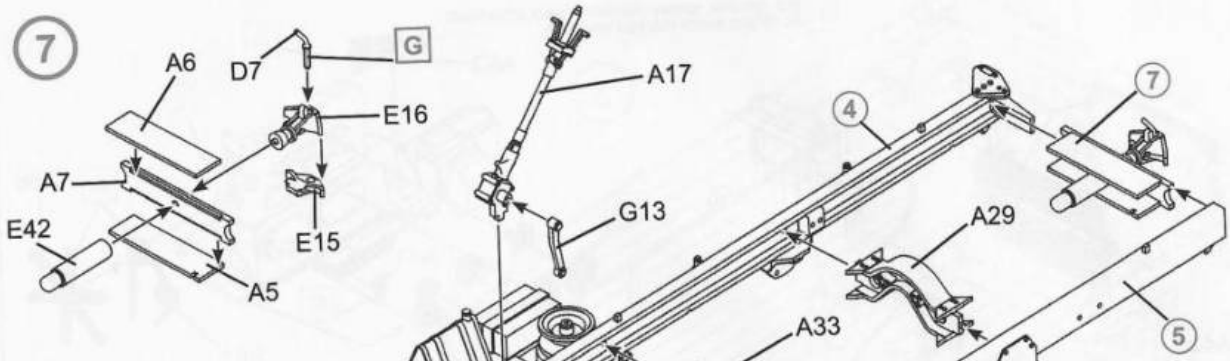

8

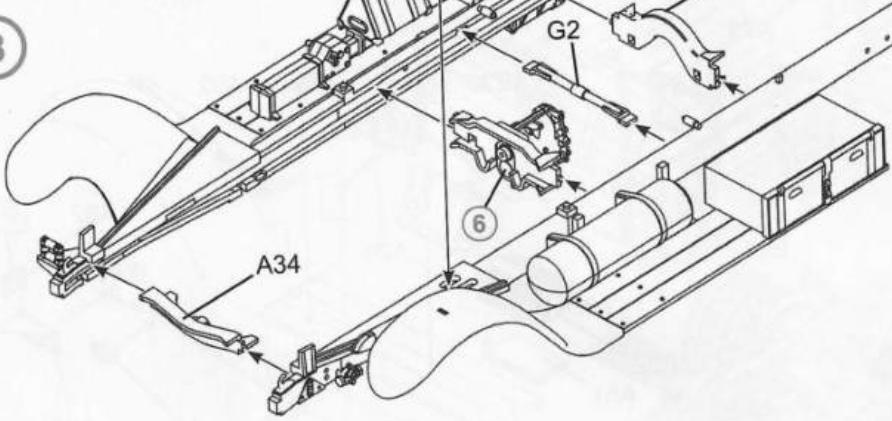

10

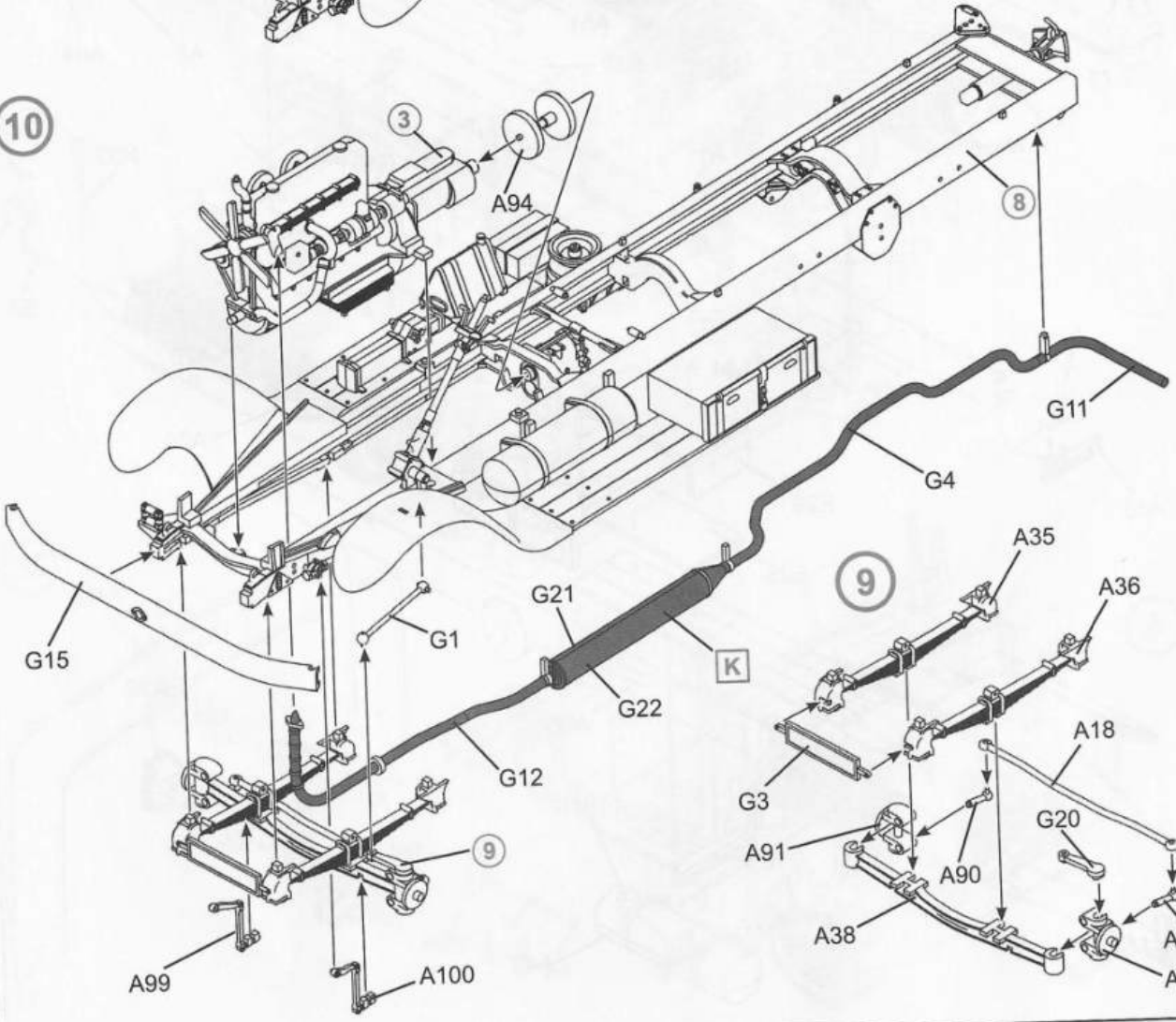

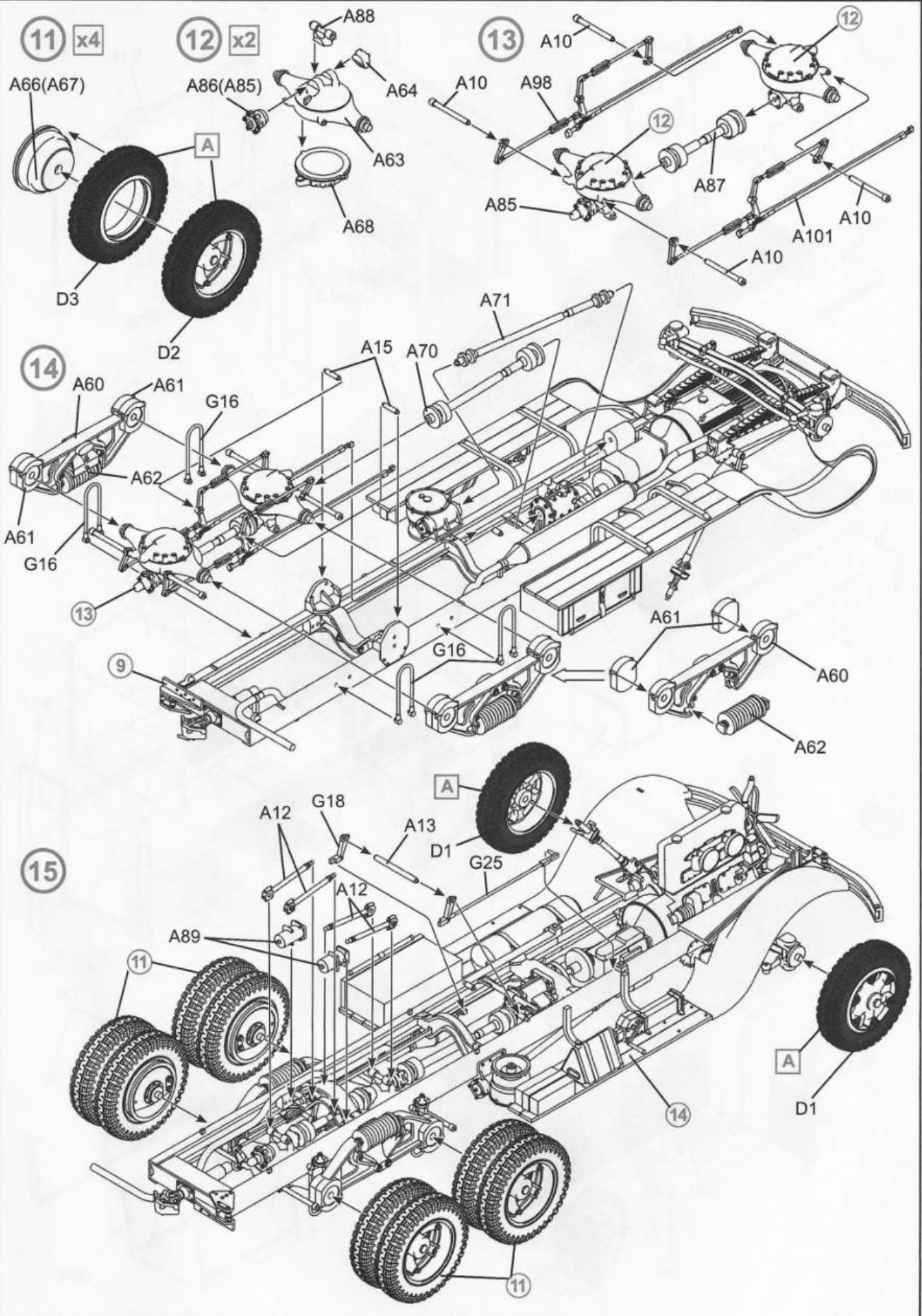

16

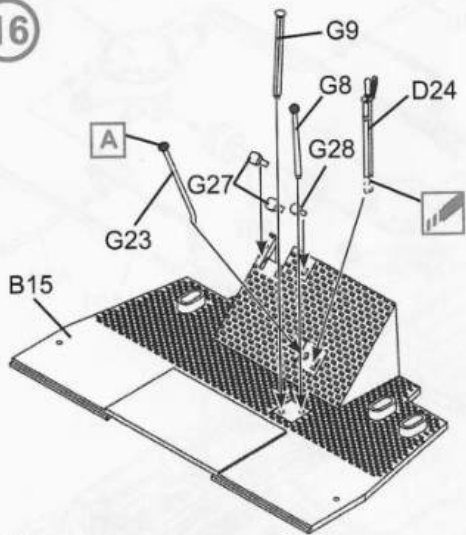

17

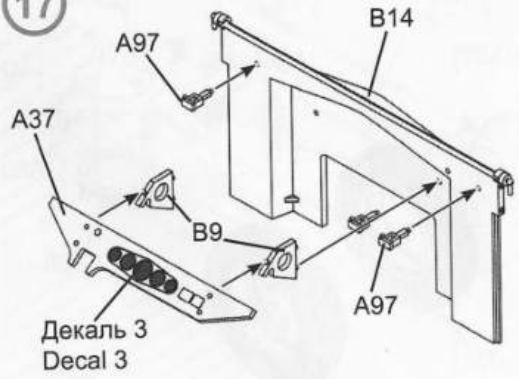

18

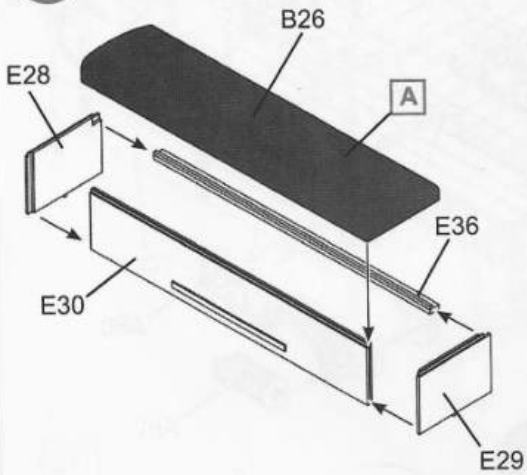

19

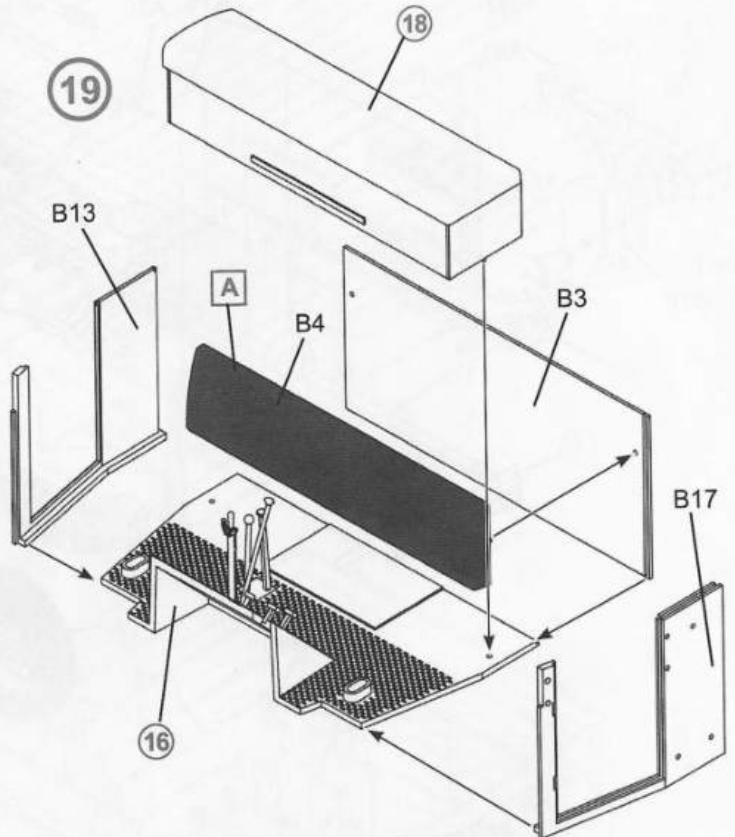

20

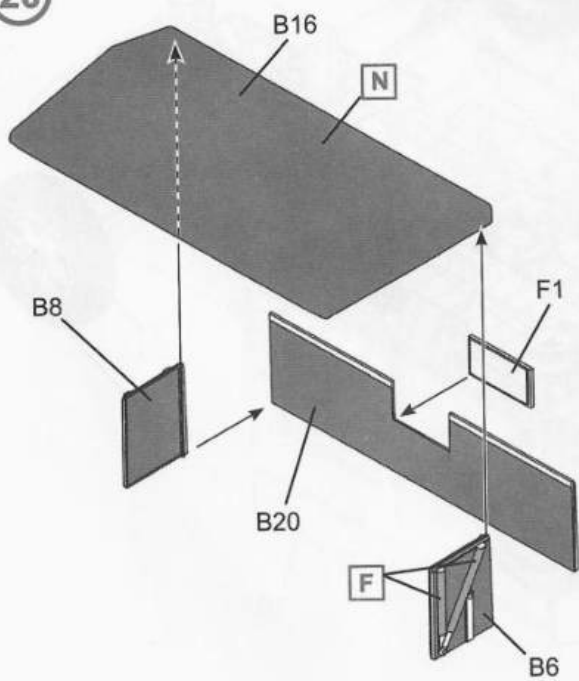

21

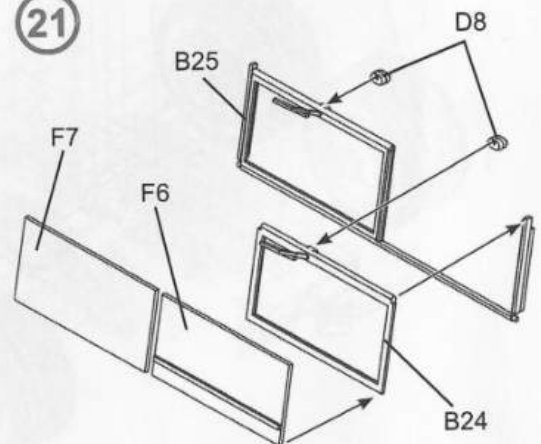

25

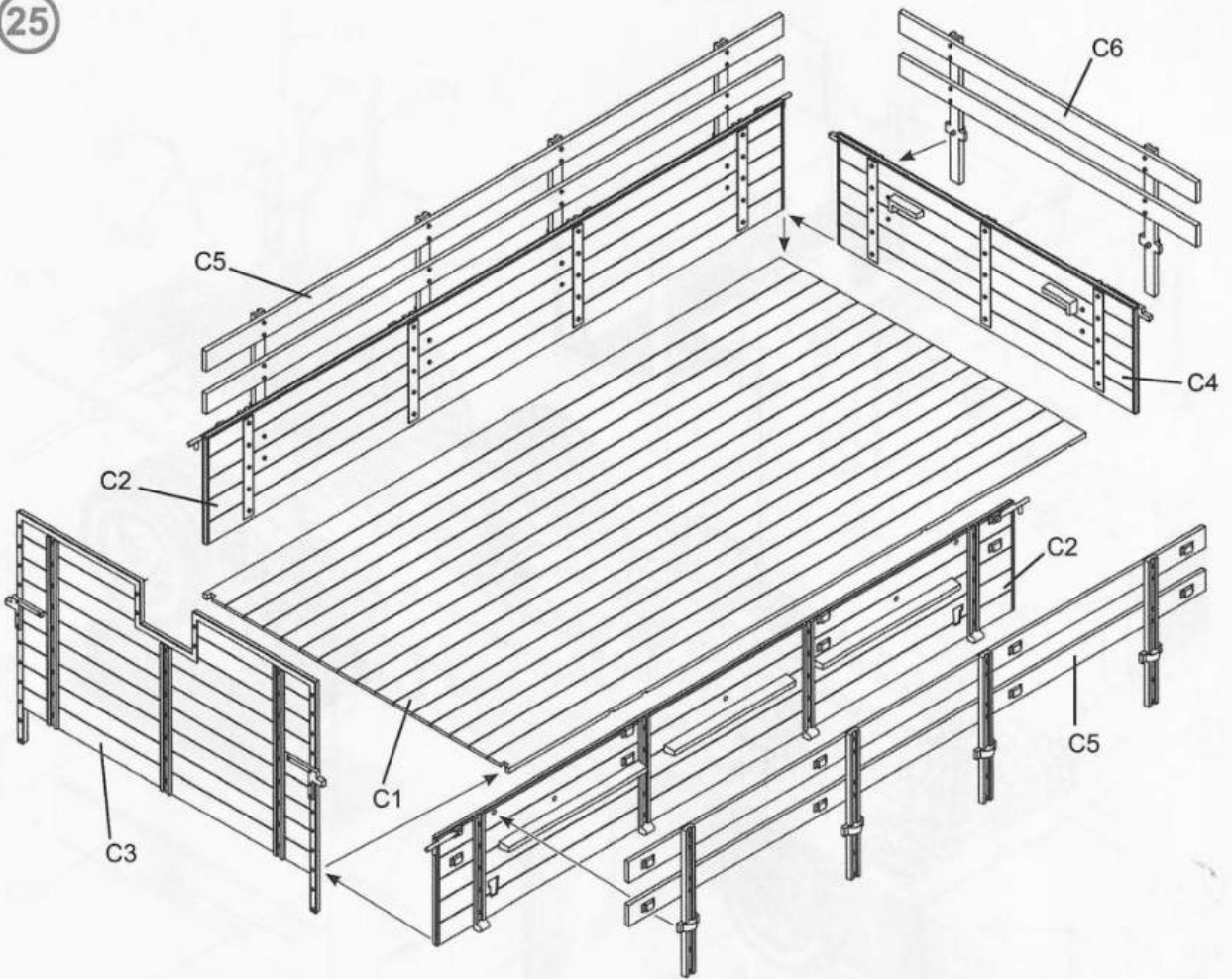

26

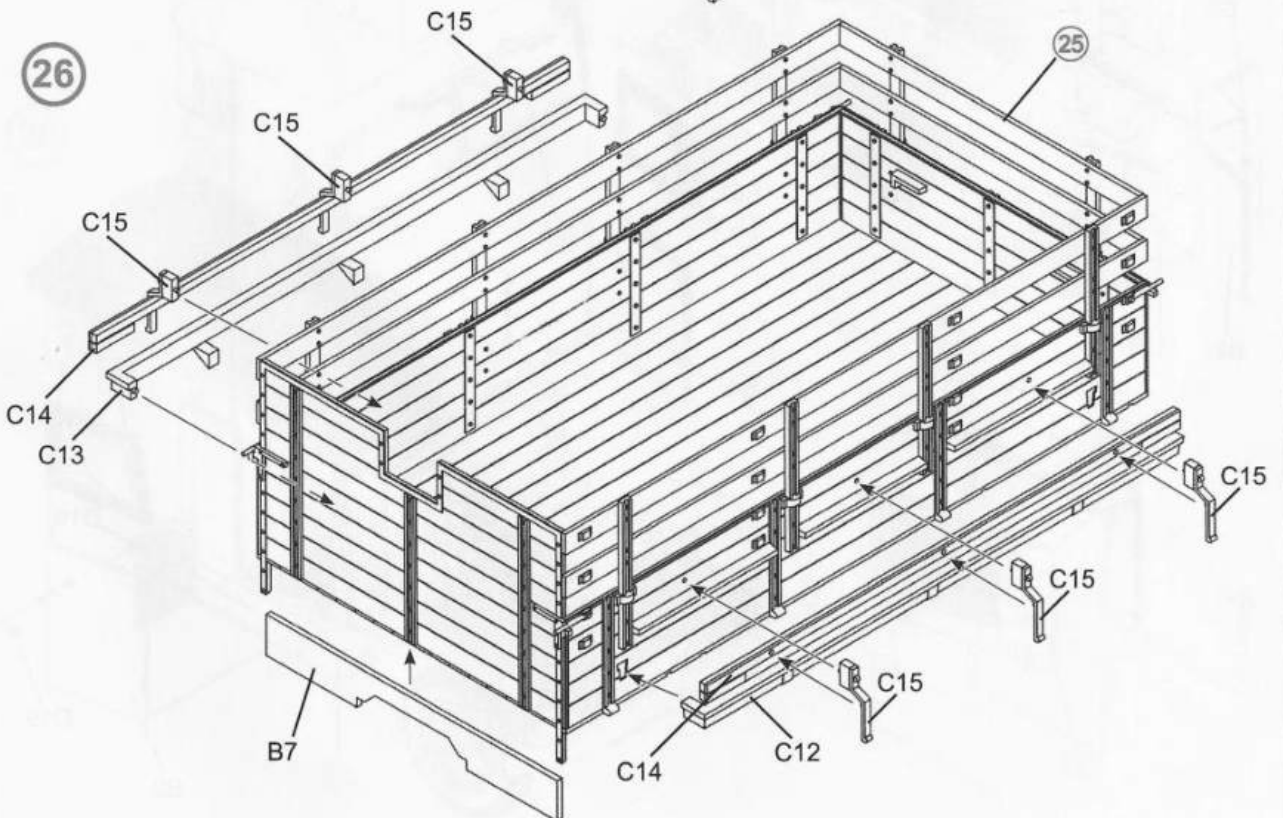

27

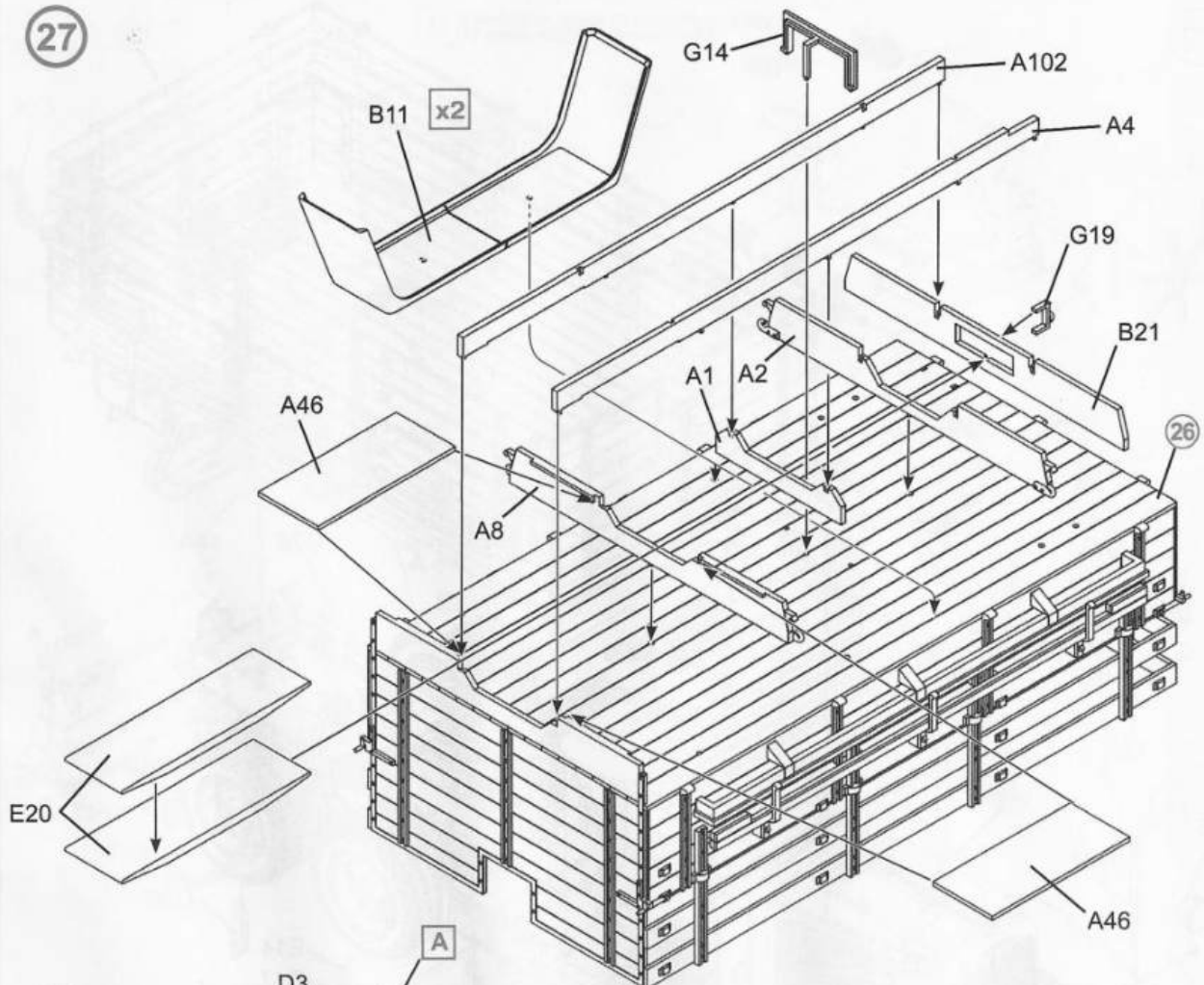

28

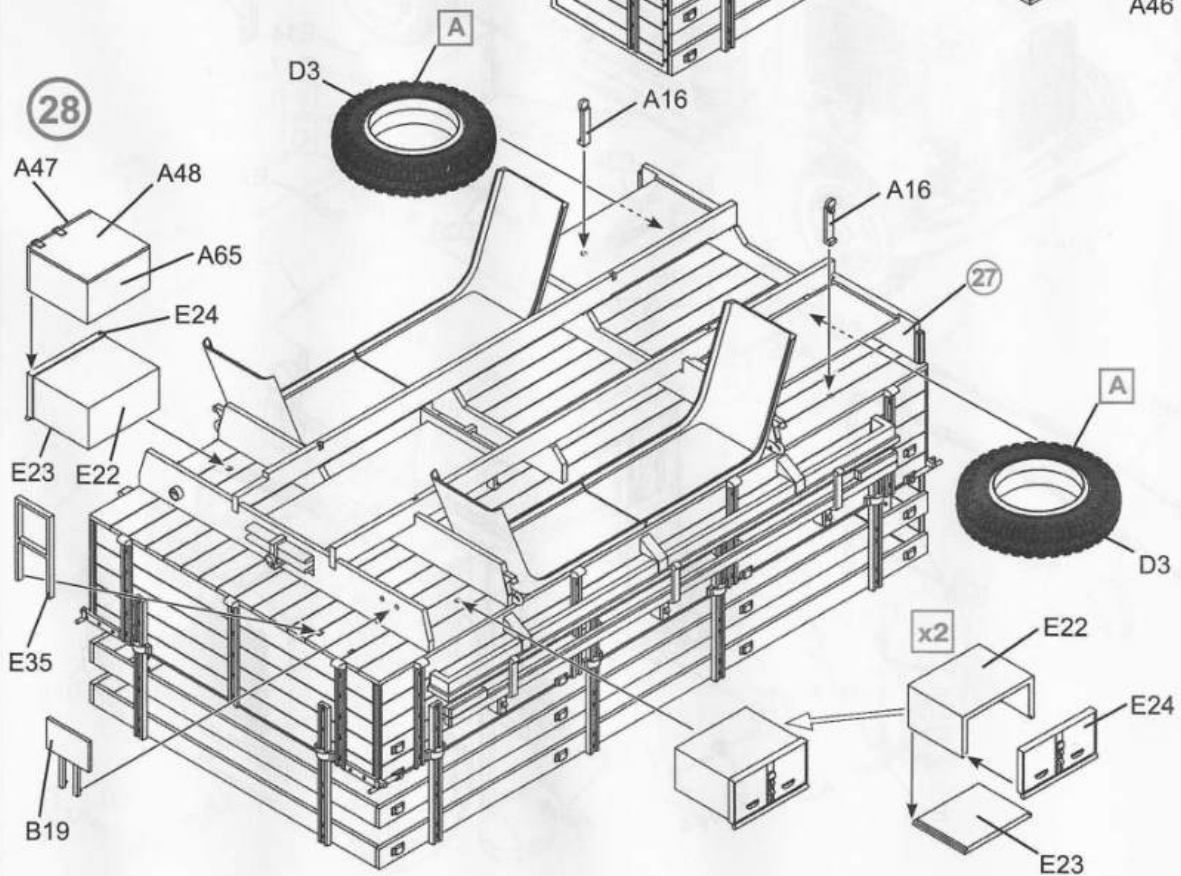

29

28

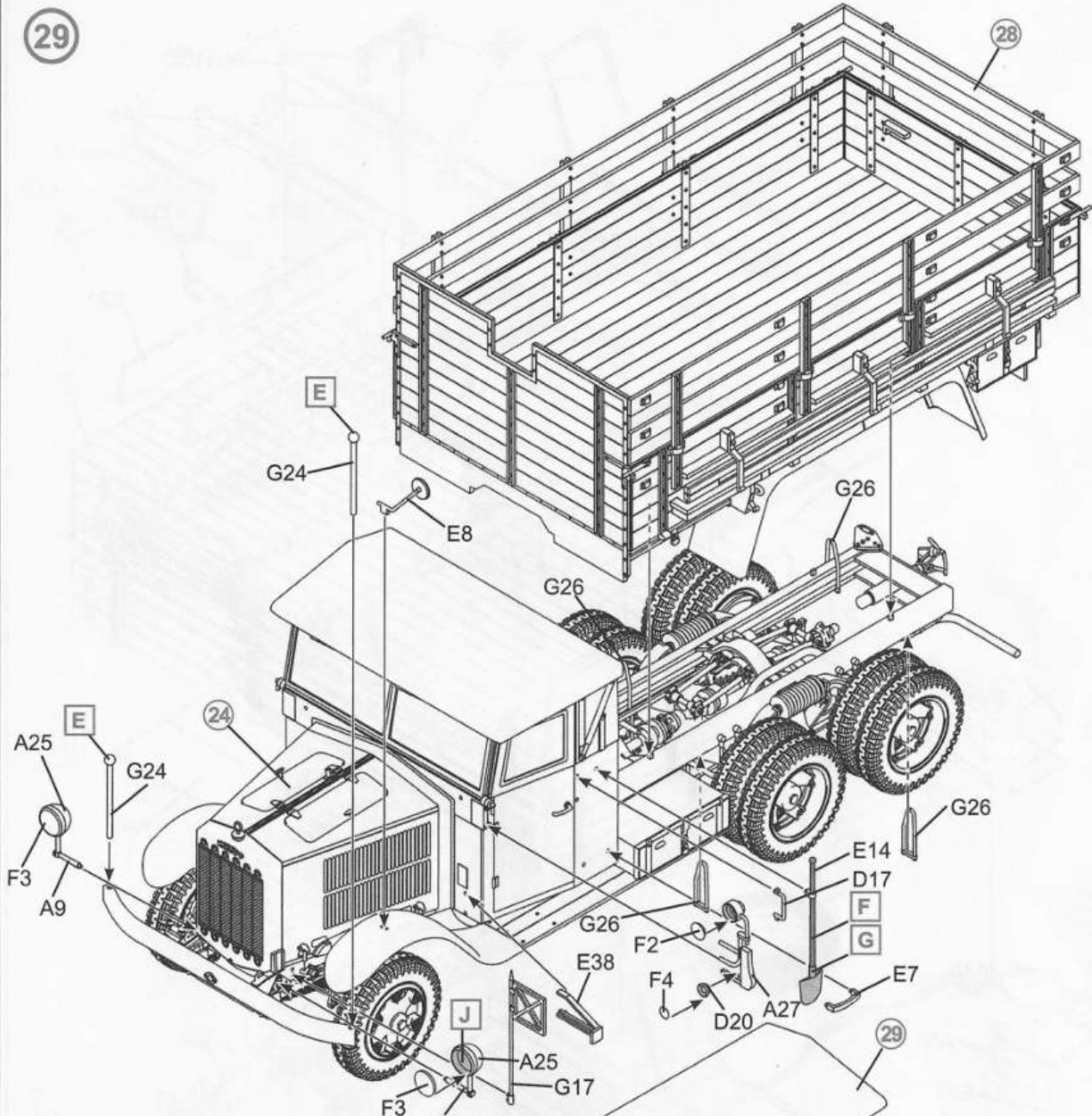

30

31

30

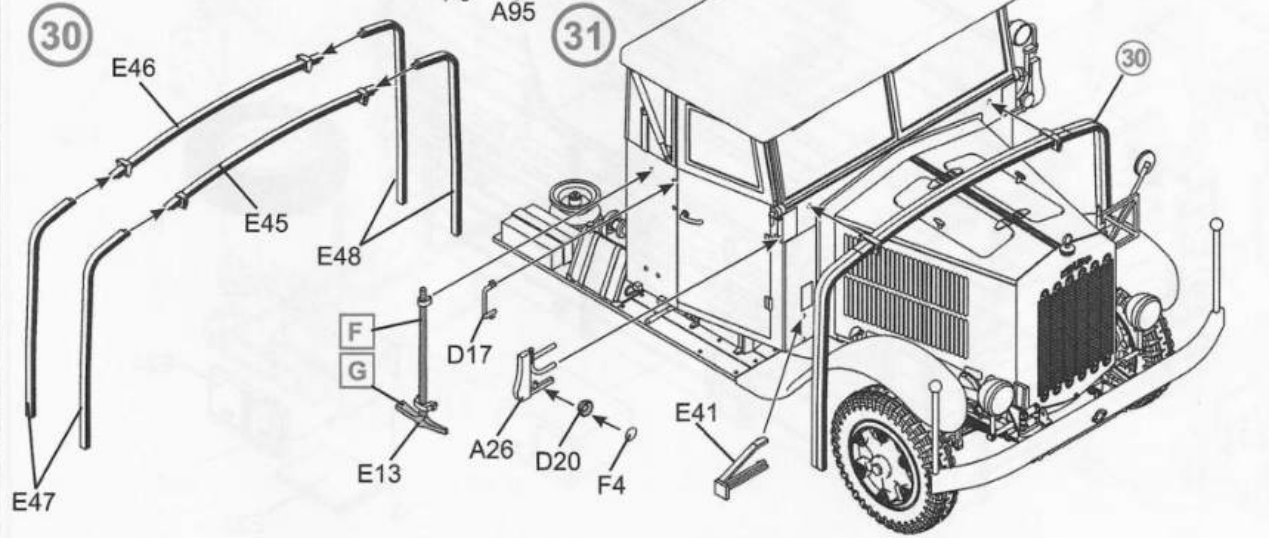

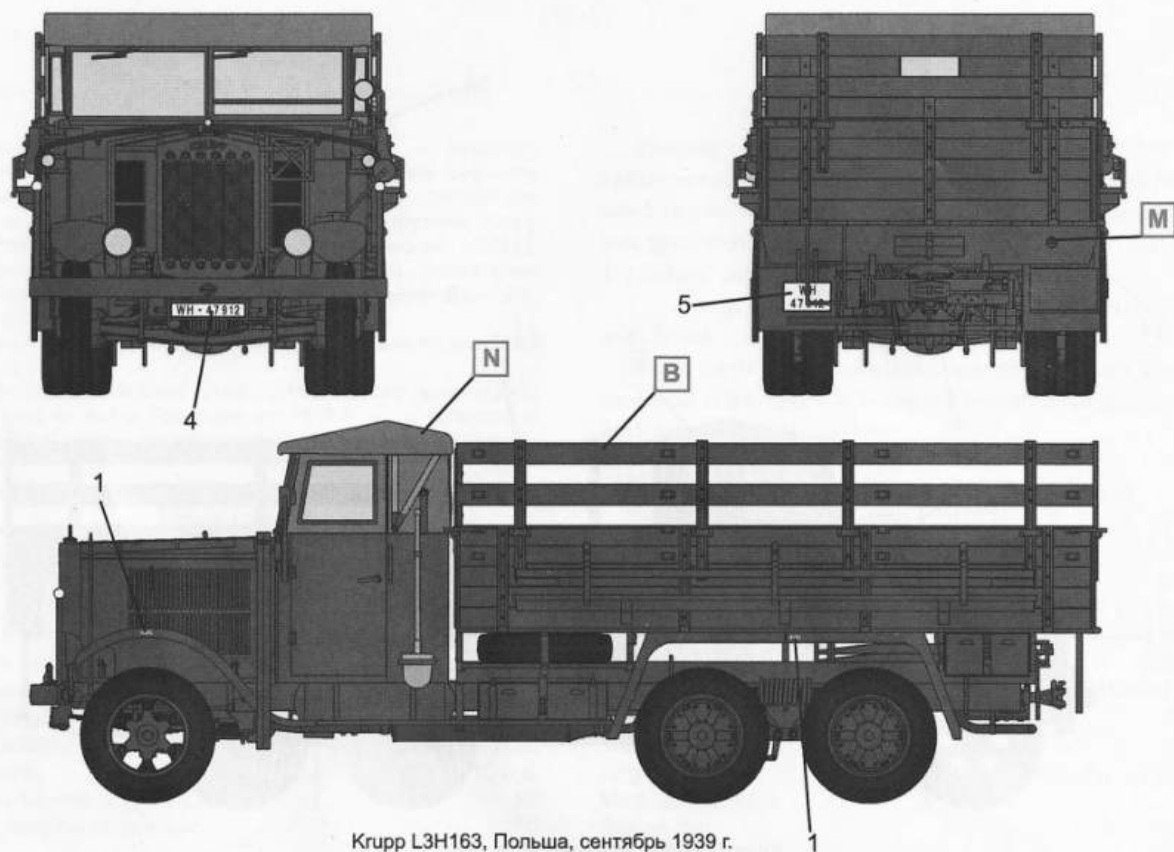

Крупп L3H163, Польша, сентябрь 1939 г.
 Krupp L3H163, Poland, September 1939

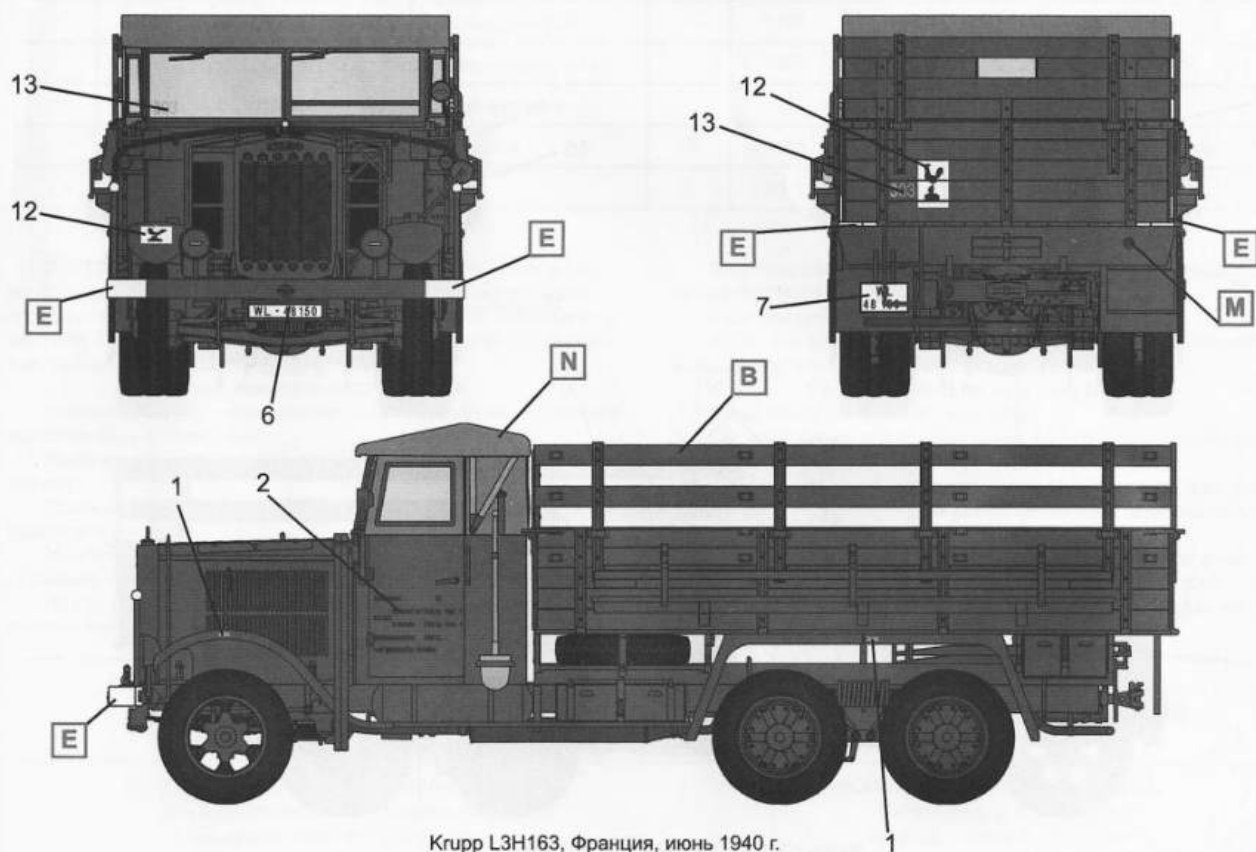

Крупп L3H163, Франция, июнь 1940 г.
 Krupp L3H163, France, June 1940

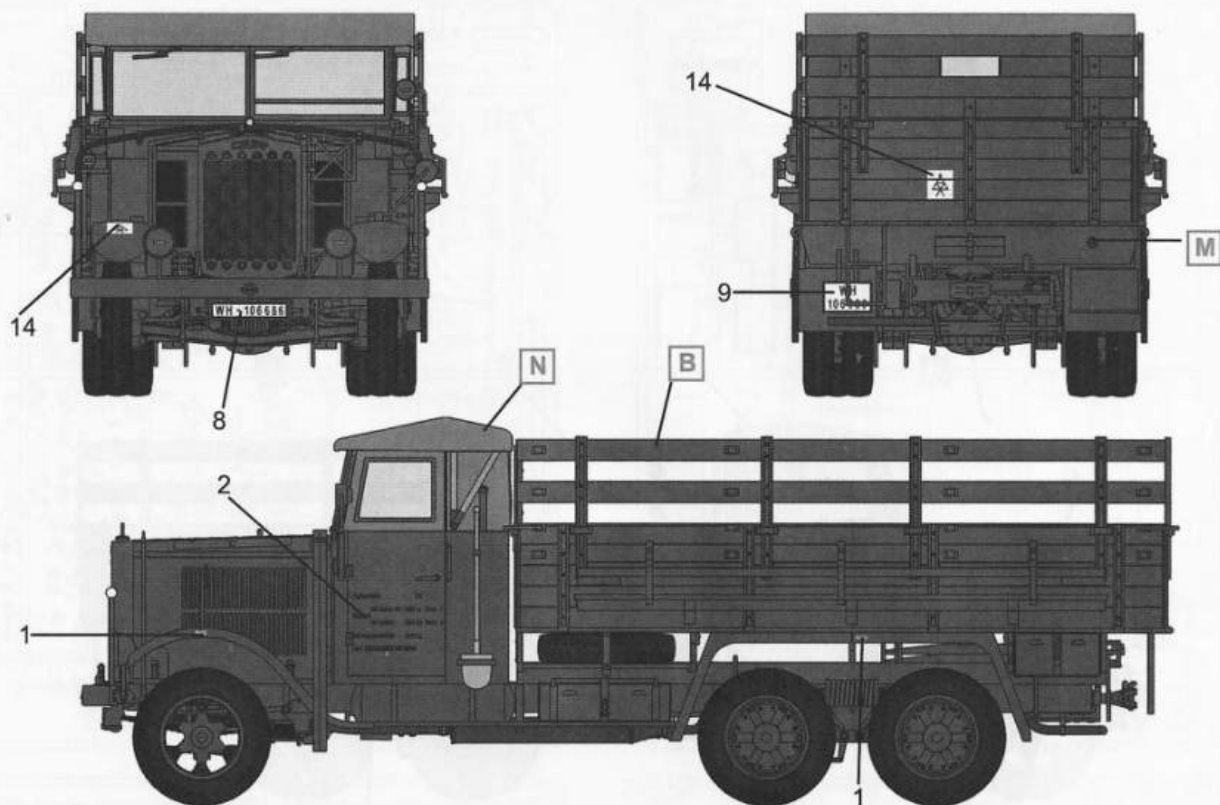

Krupp L3H163, Германия, лето 1940 г.
Krupp L3H163, Germany, Summer 1940

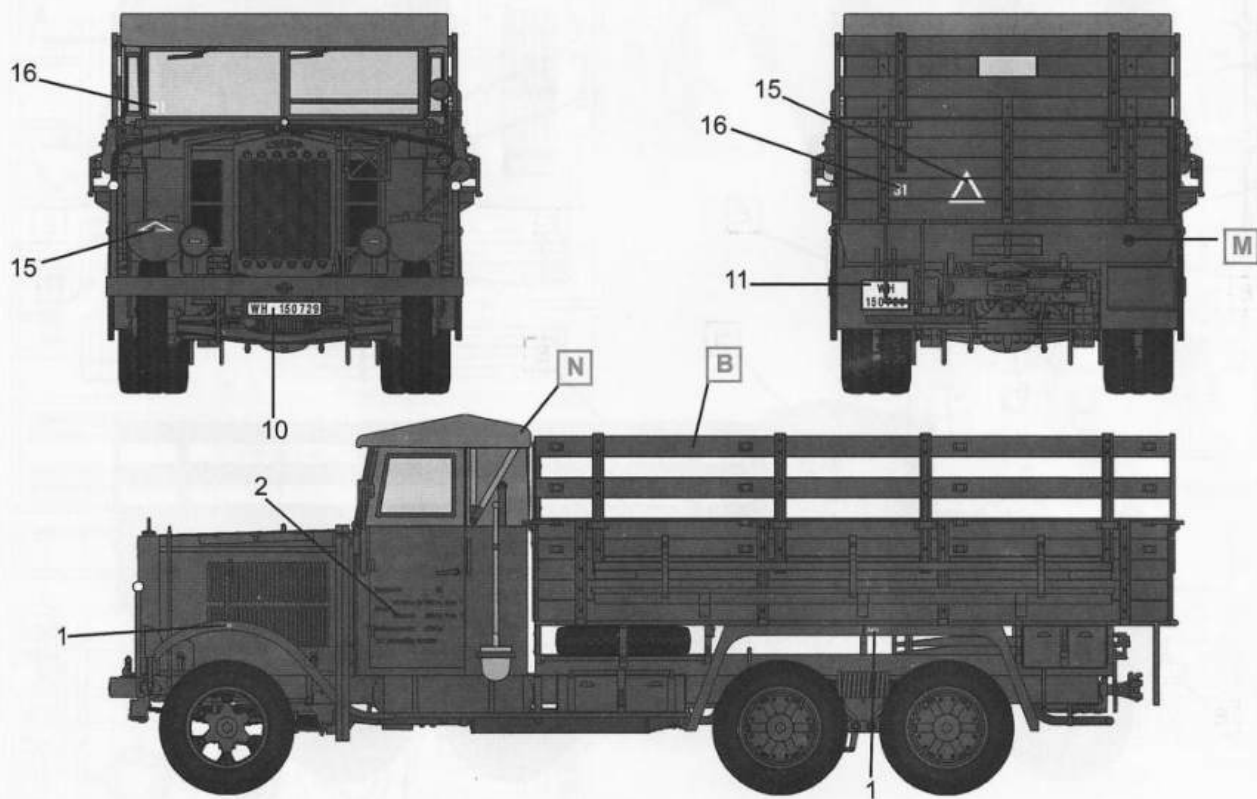

Krupp L3H163, Украина, август 1941 г.
Krupp L3H163, Ukraine, August 1941