

G917T
(производства 1939 г.)
Германский армейский грузовик



G917T
(1939 production)
German Army Truck

Во время Второй мировой войны основную часть автопарка германского Вермахта составляли грузовые автомобили грузоподъемностью 3 т. Одним из самых массовых был грузовик G917T, который производился с 1939 г. на заводах германского филиала компании Форд в Кельне. Автомобиль был оснащен двигателем V8 и имел привод только на заднюю ось.

Грузовые автомобили V3000S широко применялись всеми родами войск Германии на протяжении всей войны повсеместно – в Польской и Французской кампаниях, на советско-германском фронте, в Северной Африке, Италии.

Всего за 1939-1941 г.г. на заводах в Германии было произведено около 25000 автомобилей V3000S.

The main part of the German Wehrmacht autopark during WWII formed 3t cargo trucks. One of the most numerous of them was model G917T, which was produced since 1939 in German Ford plants in Cologne. This truck was equipped with V8 engine and had rear drive only.

G917T trucks were widely used in all German arms of service up to the end of war everywhere – in Polish and French campaigns, in the Soviet-German front, in North Africa, Italy. There were produced about 25000 G917T trucks all in all in 1939-1941 in German plants.

Тактико-технические характеристики автомобиля G917T

Tactical and Technical Specifications of G917T

| | | | |
|------------------------------|---------------------------------|-------------------------|---------------------------------|
| Грузоподъемность, т | 3 | Full load, t | 3 |
| Сухая масса, кг | 2500 | Empty weight, kg | 2500 |
| Длина, мм | 6600 | Length, mm | 6600 |
| Ширина, мм | 2250 | Width, mm | 2250 |
| Высота, мм | 2175 | Height, mm | 2175 |
| База, мм | 4220 | Wheel base, mm | 4220 |
| Колея, передняя и задняя, мм | 1650 | Track, front & rear, mm | 1650 |
| Двигатель | Ford V8, 8-цил., 3,9 л, 95 л.с. | Engine | Ford V8, 8-цил., 3,9 л, 95 л.с. |
| Максимальная скорость, км/ч | 85 | Max. Speed, km/h | 85 |
| Запас хода по шоссе, км | 400 | Range, km | 400 |

| | Model | | | Model | | | |
|---|--------|---------------|-------------------|--------|------|-----------------|------------------------|
| | Master | | | Master | | | |
| A | 1749 | Flat Black | Чёрный, матовый | K | 1785 | Rust | Ржавчина |
| B | 2094 | Schwarzgrau | Темно-серый, мат. | L | 2102 | Afrika Braun'42 | Желто-коричневый, мат. |
| E | 1768 | Flat White | Белый, матовый | M | 1503 | Red | Красный, полумат. |
| F | 1735 | Wood | Древесина | N | 1514 | Yellow | Желтый, полумат. |
| G | 1780 | Steel | Сталь | | | | |
| H | 1795 | Gun Metal | Черненная сталь | | | | |
| J | 1790 | Chrome Silver | Серебристый | | | | |

ВНИМАНИЕ!

Работать с клеем и красками в проветриваемом помещении и не допускать открытого огня. Для сборки модели рекомендуется применять полистирольный клей ПС или его зарубежные аналоги. Отделяя детали от литников, используйте модельный нож для зачистки.

Метод нанесения аппликаций

Чистым ножом или ножницами аккуратно вырежьте необходимую аппликацию.

Вырезанную аппликацию погрузите в теплую воду на 20 секунд.

Приложив аппликацию к необходимому месту, аккуратно удалите подложку.

Марлевым тампоном удалите пузырьки воздуха и слегка прижмите аппликацию.

После высыхания аппликаций влажным тампоном удалите остатки клея вокруг них.

CAUTION!

When you use glue or paint, do not use near open flame, and use in well ventilated room.

Glue and paint are not included.

When you take parts off from the runner frame, use a modeling scissors and trim excess plastic with a cutter or a file.

Correct Method for Applying Decals

Clean model surface with wet cloth.

Cut each design out of decal sheet and dip them in warm water for 20 seconds.

Check with finger tip if design is loose on base paper. If so, place it on proper position on model and slide off base paper leaving design on model.

Move design to exact position with wet finger tip, and push out excess water and air bubbles under decal with soft cotton cloth.

When decals get dry, wipe off with wet cloth excess glue left around decals.

G917T
 (производства 1939 г.)
 Германский армейский грузовик

ICM
More in the Field
1:35

G917T
 (1939 production)
 German Army Truck

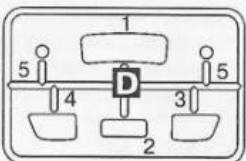
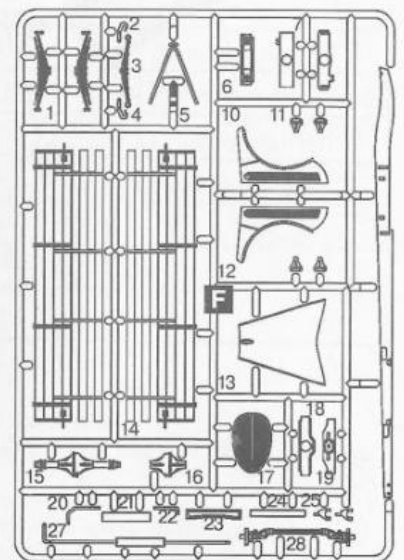
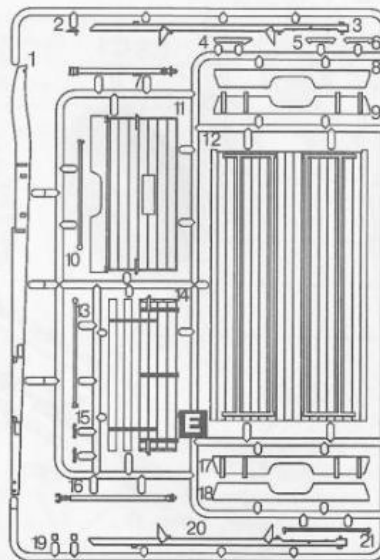
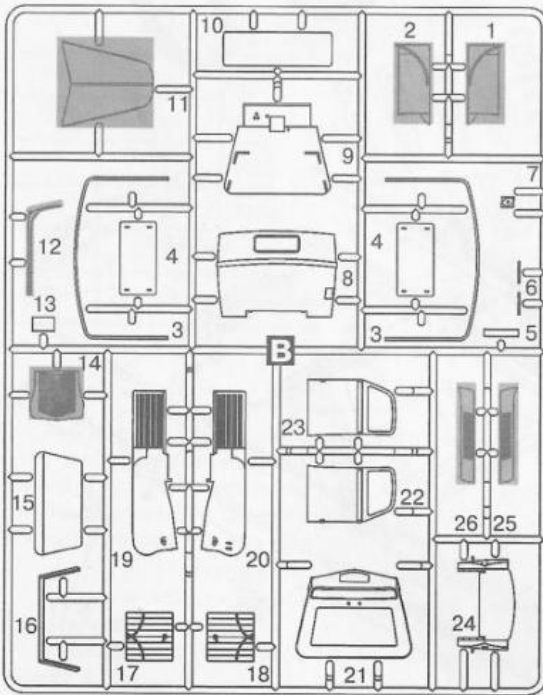
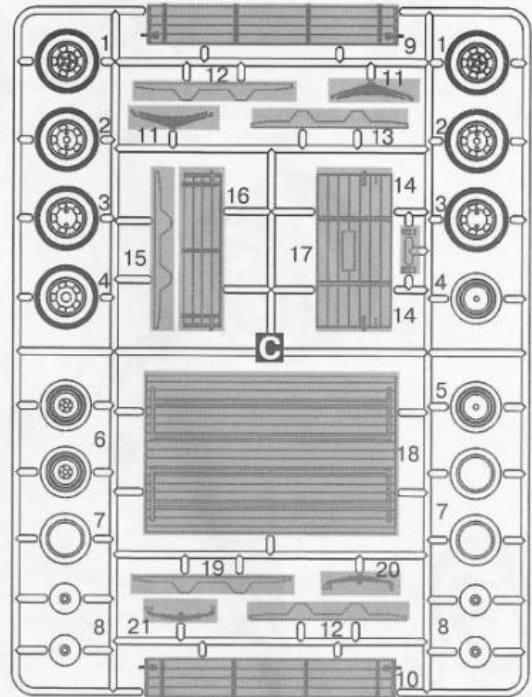
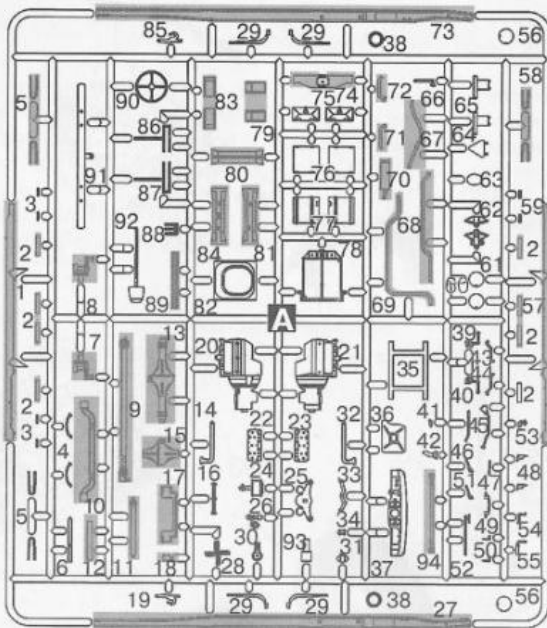

НЕ КЛЕИТЬ
DO NOT CEMENT

ПРОИЗВОЛЬНЫЙ ВЫБОР
OPTIONAL

СДЕЛАТЬ 2 ДЕТАЛИ
MAKE 2 PCS

УДАЛИТЬ
REMOVE

ПРИ СБОРКЕ
НЕ ИСПОЛЬЗУЕТСЯ
PARTS NOT FOR USE

1

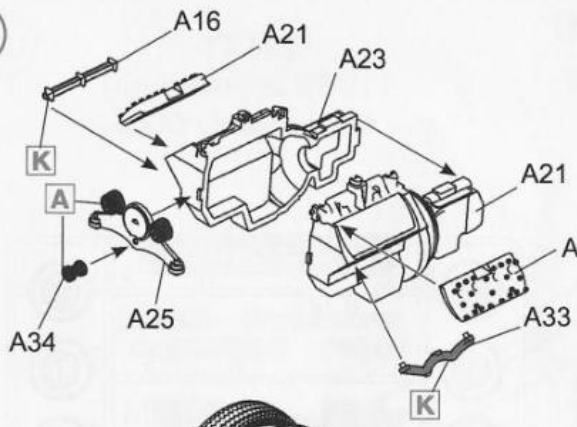

B Все детали, кроме обозначенных отдельно
All details except marked separately

2

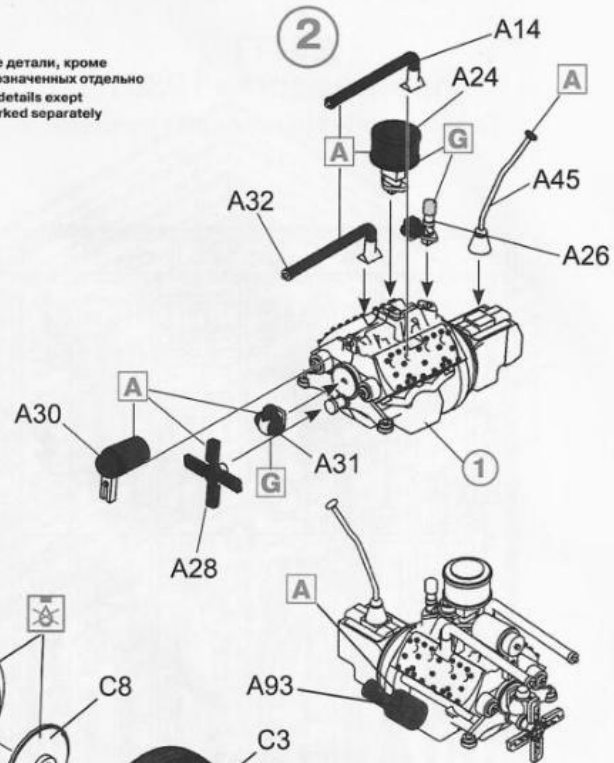

3

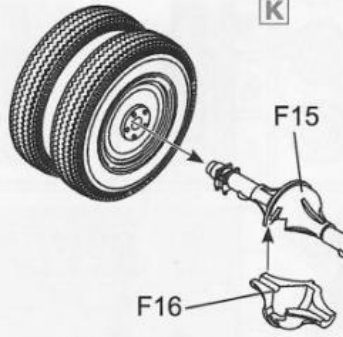

4

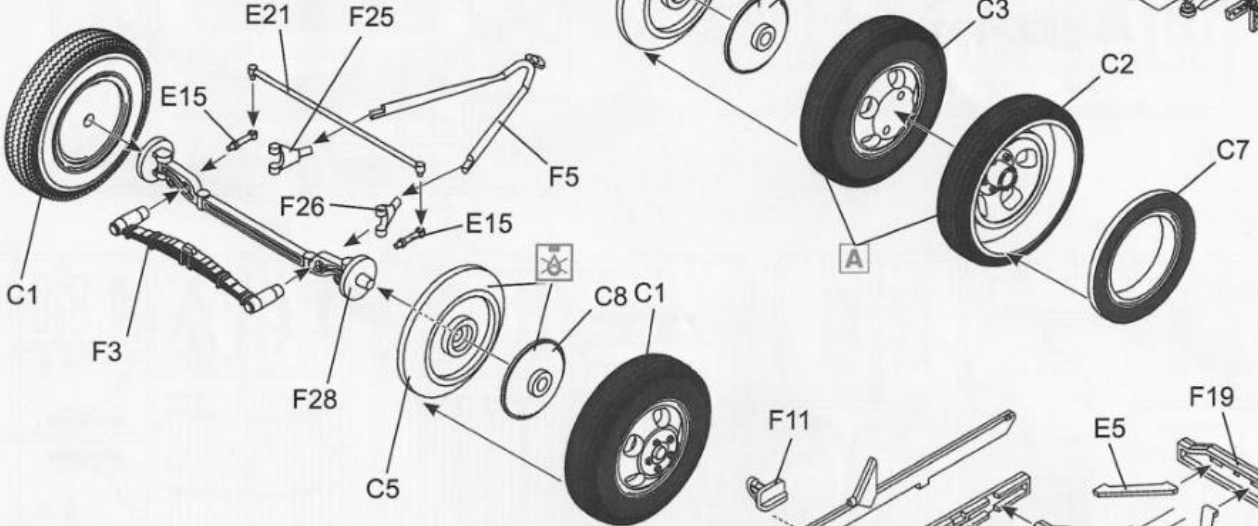

5

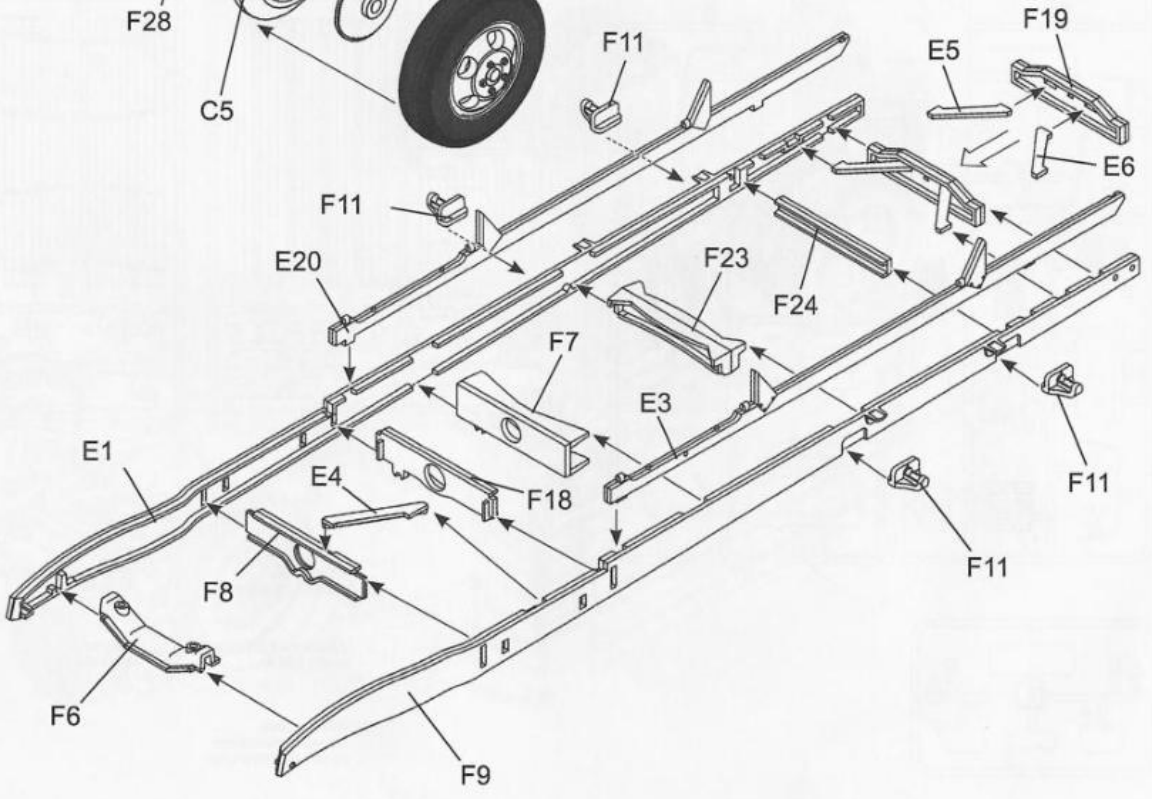

6

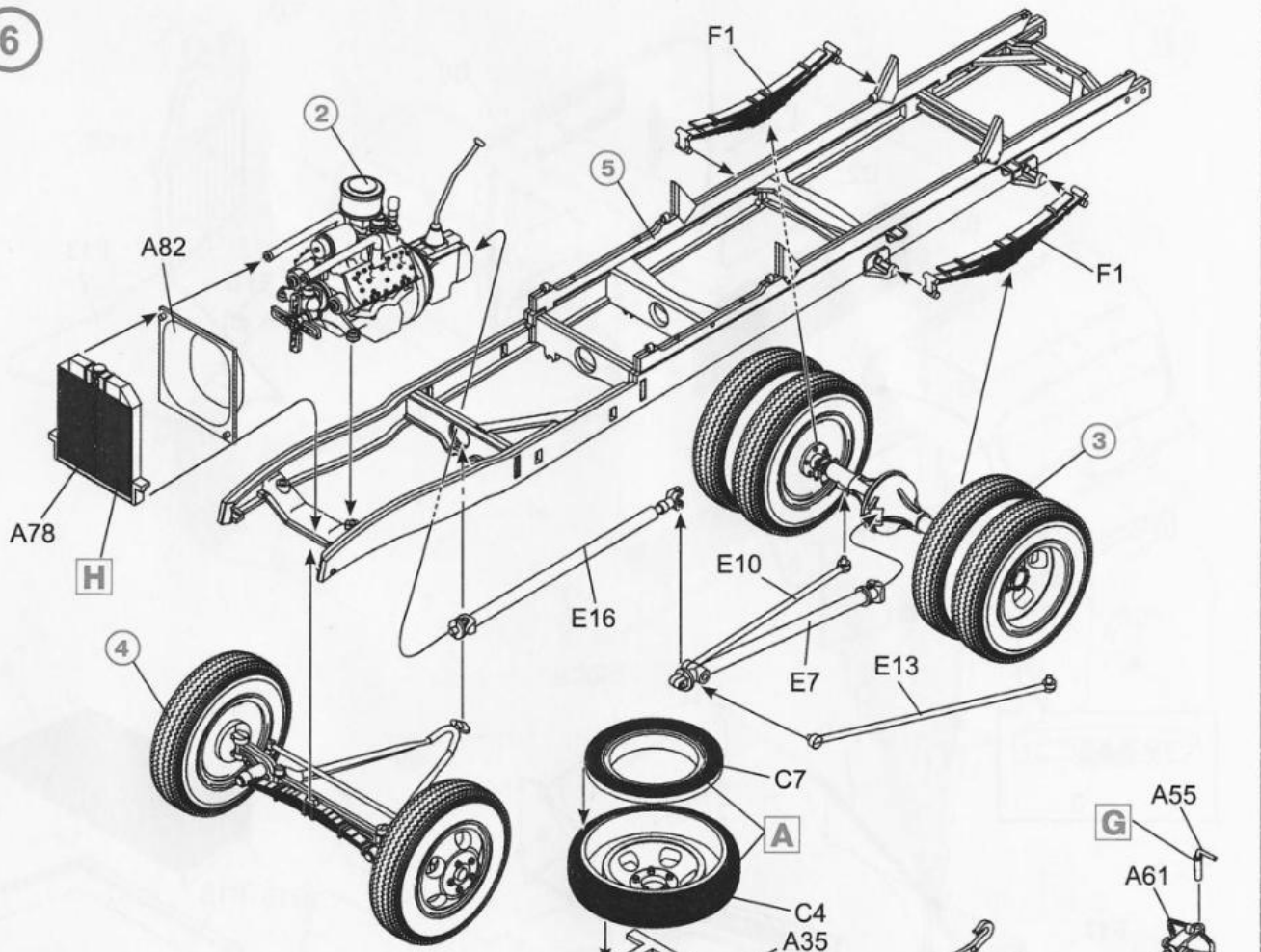

7

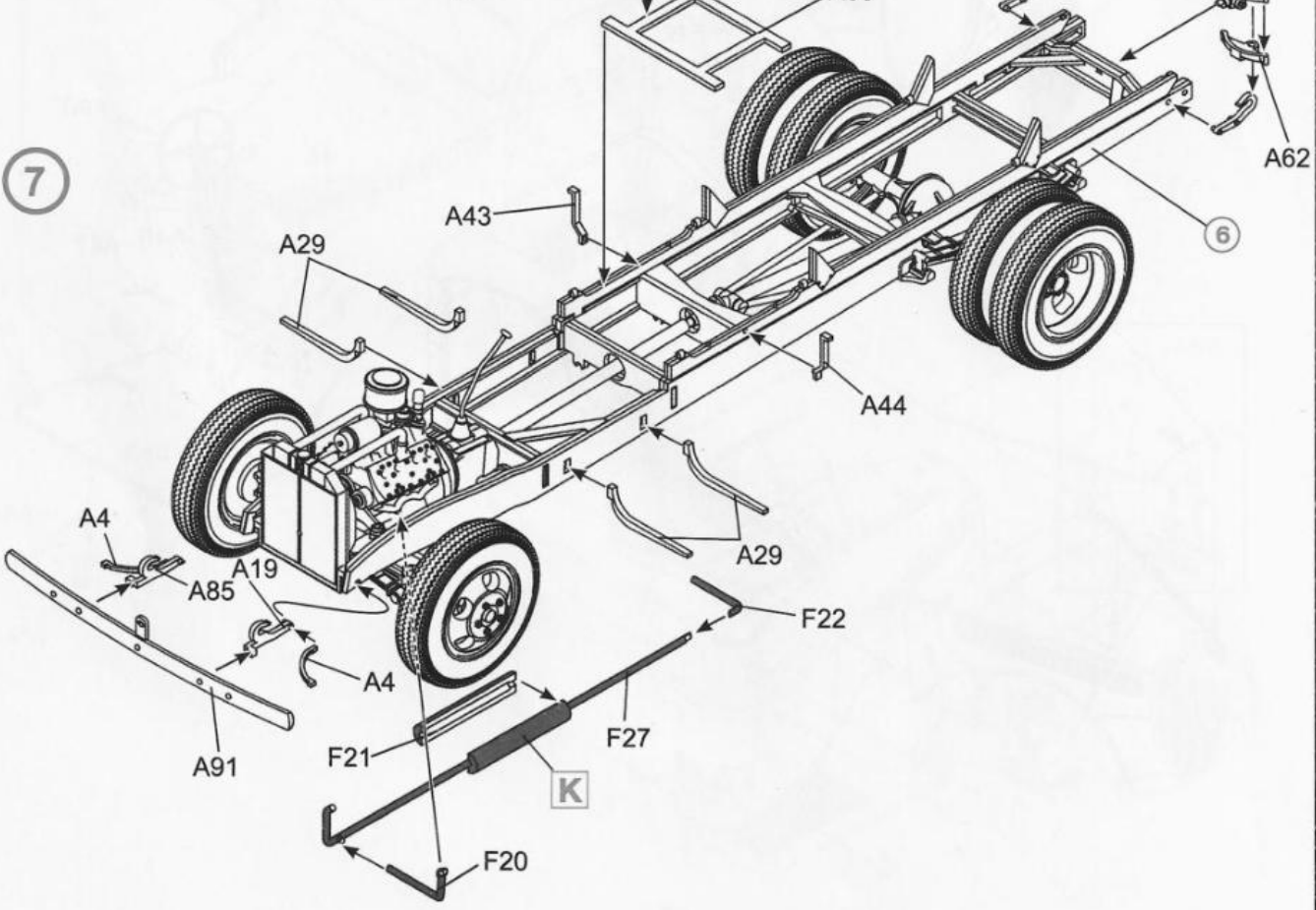

8

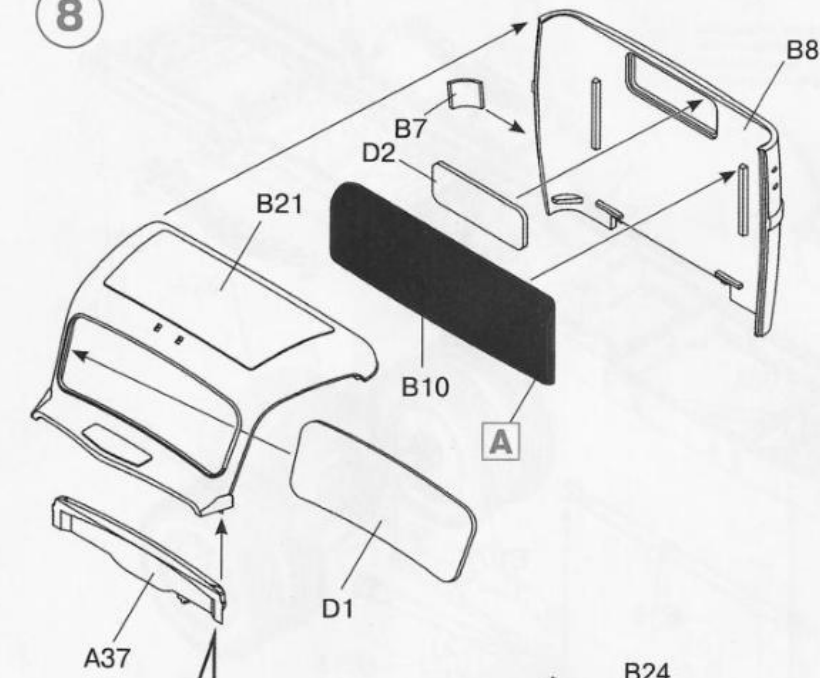

9

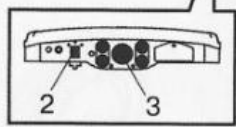
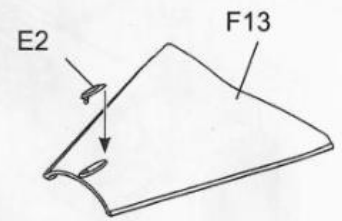

10

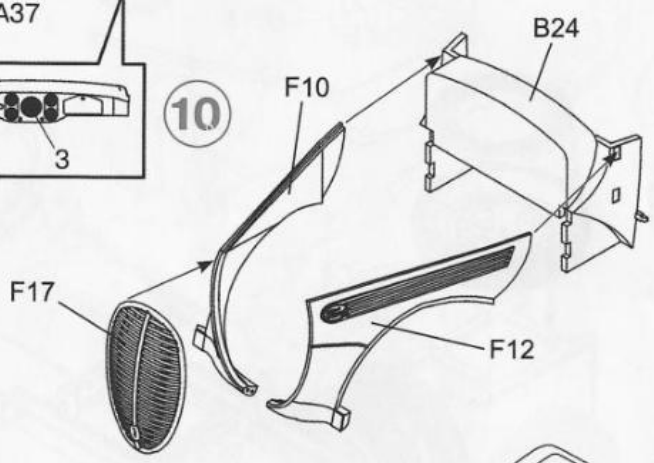

11

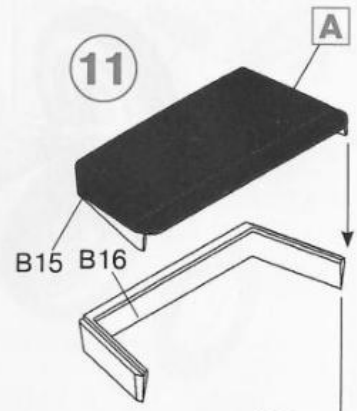

12

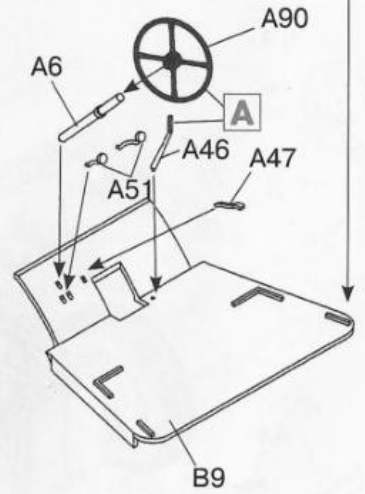
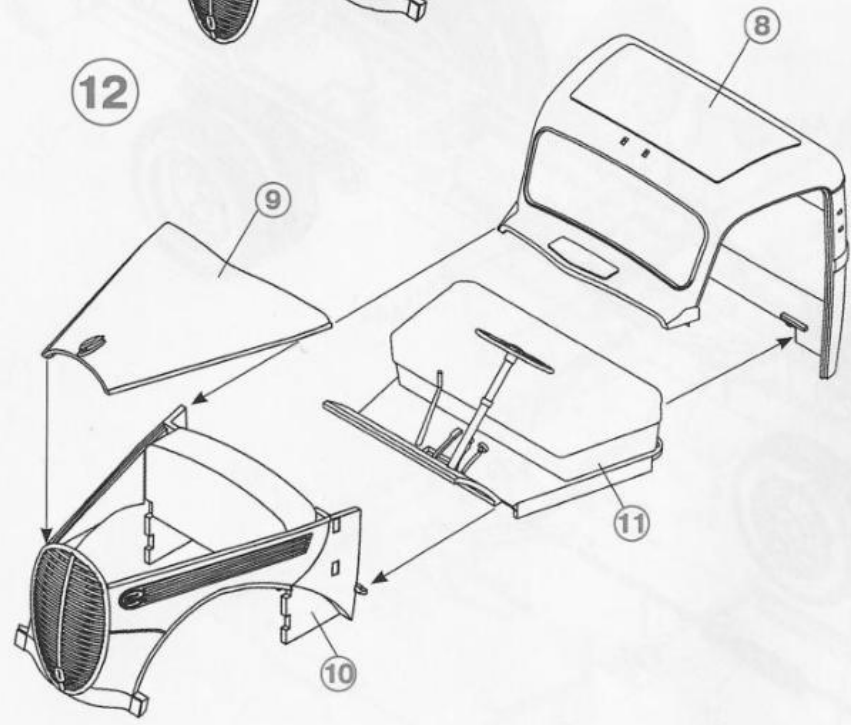

13

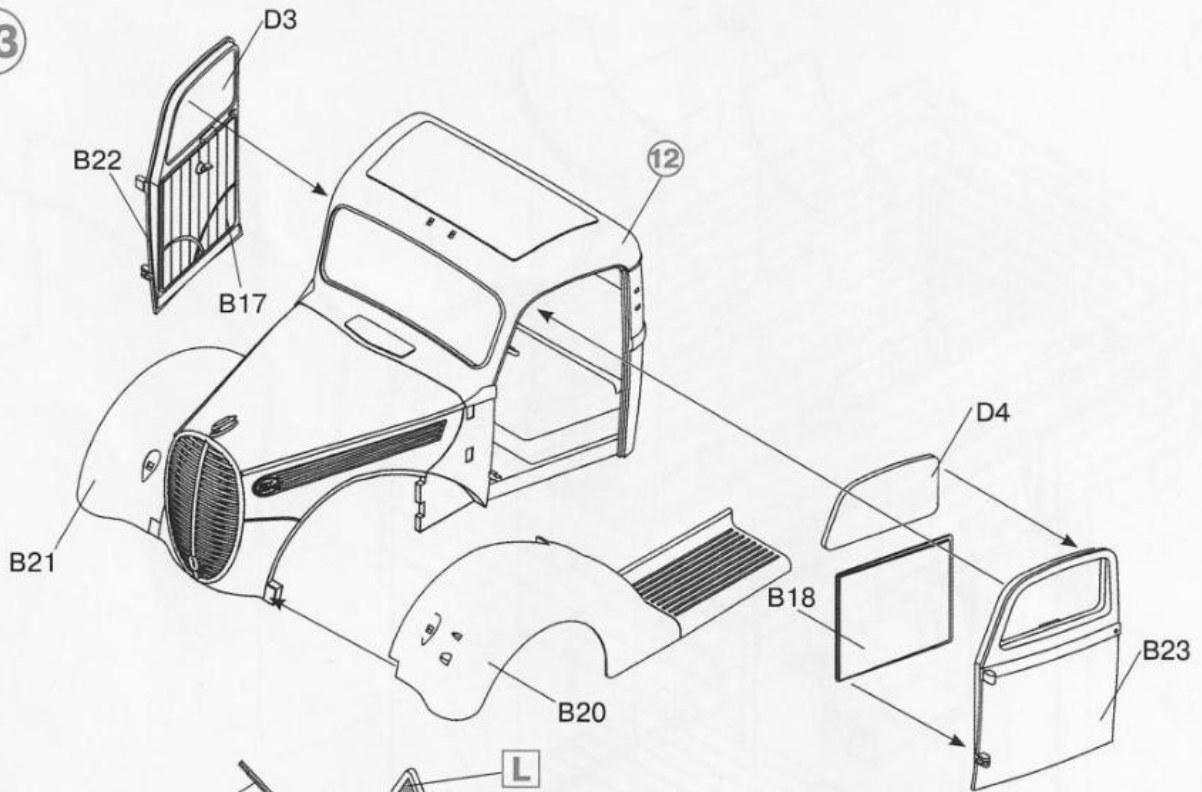

14

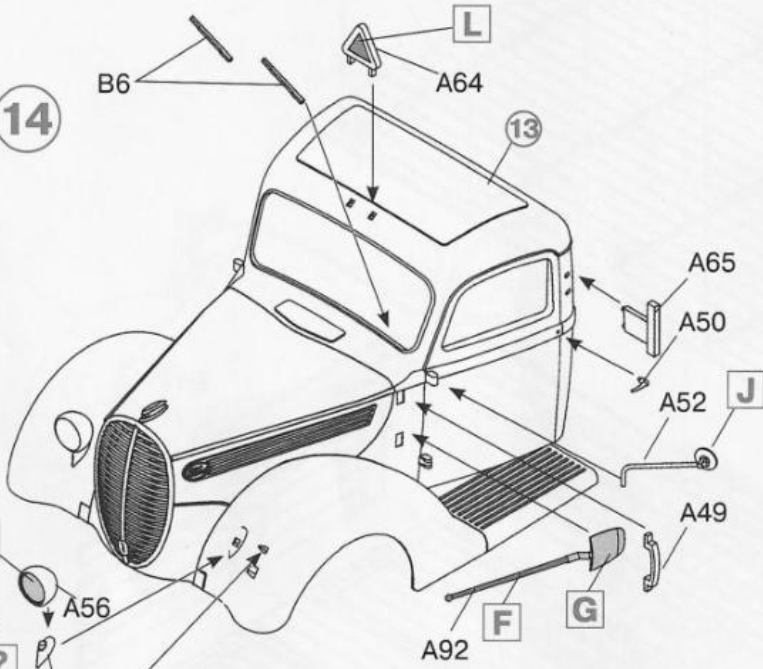

15

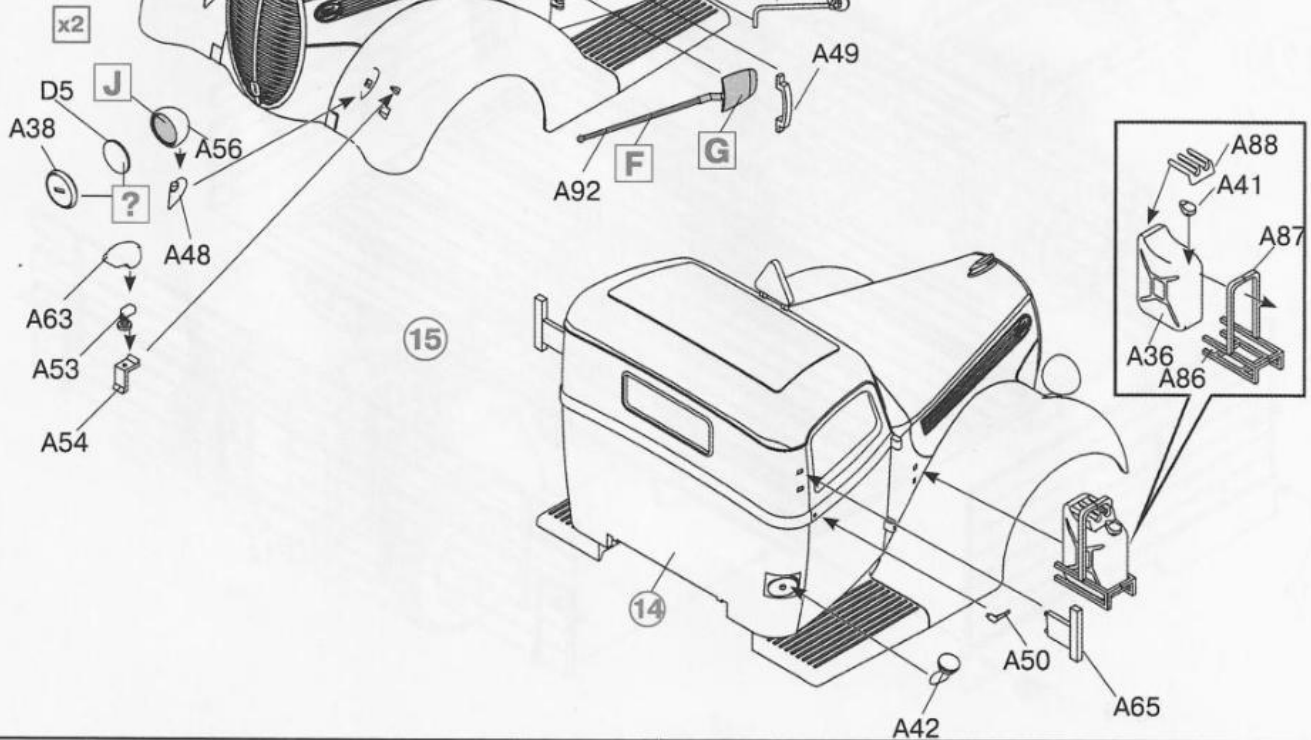

16

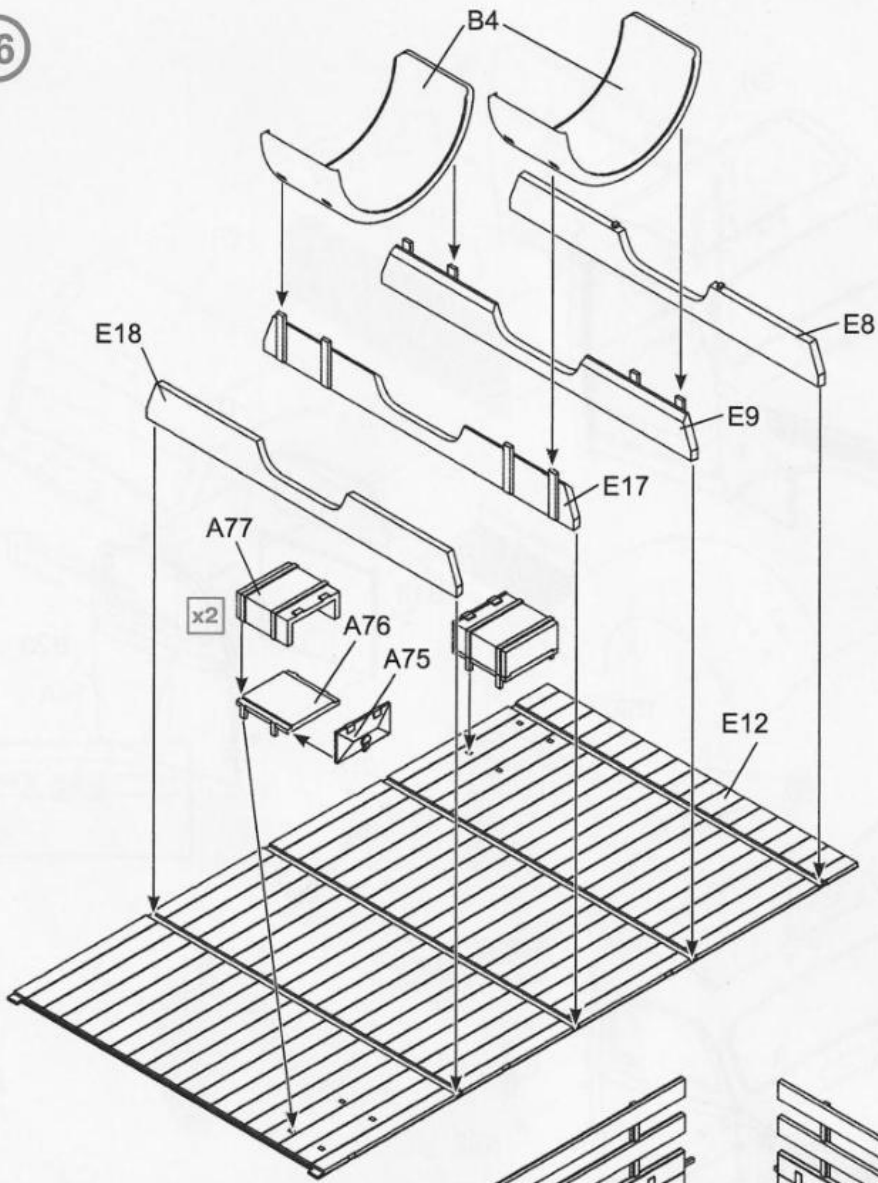

17

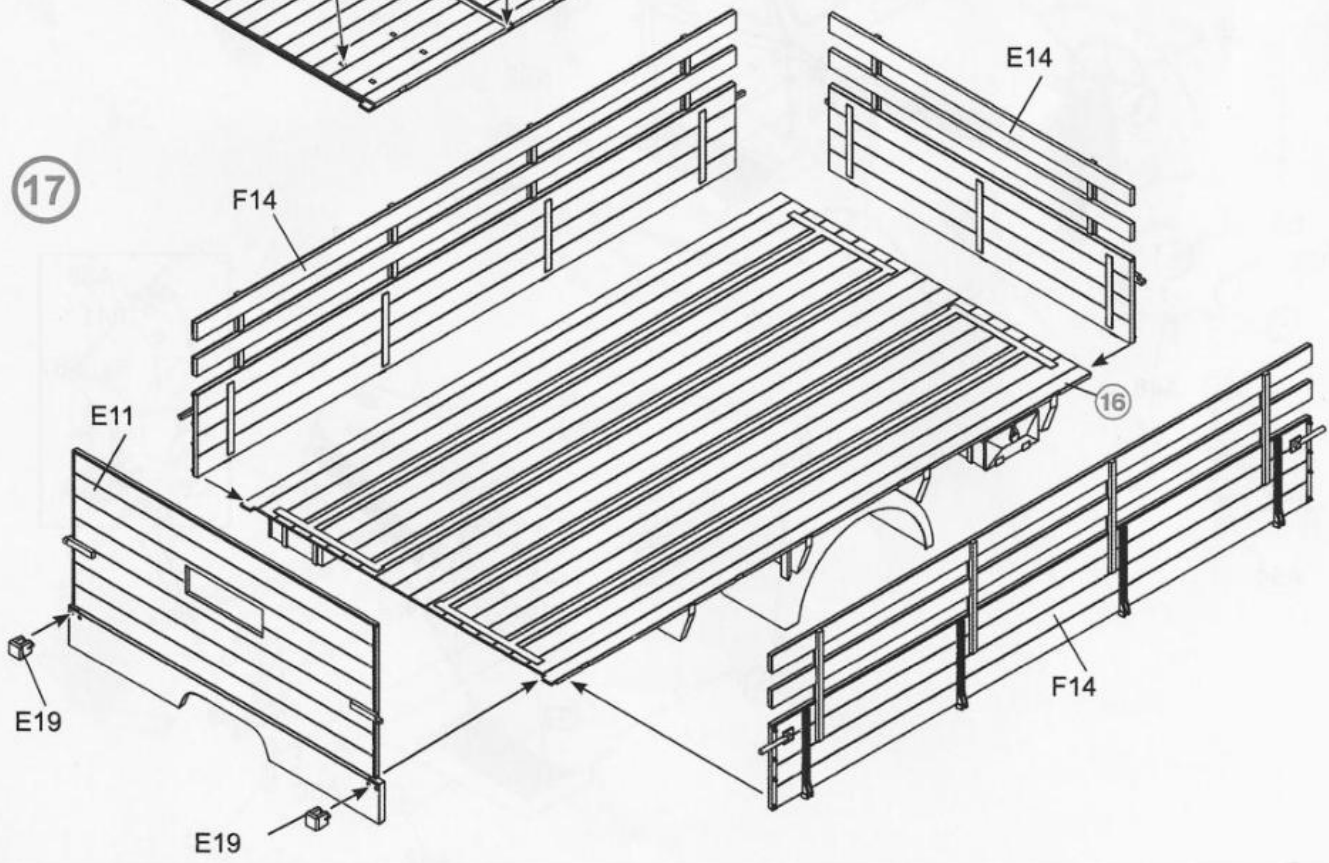

18

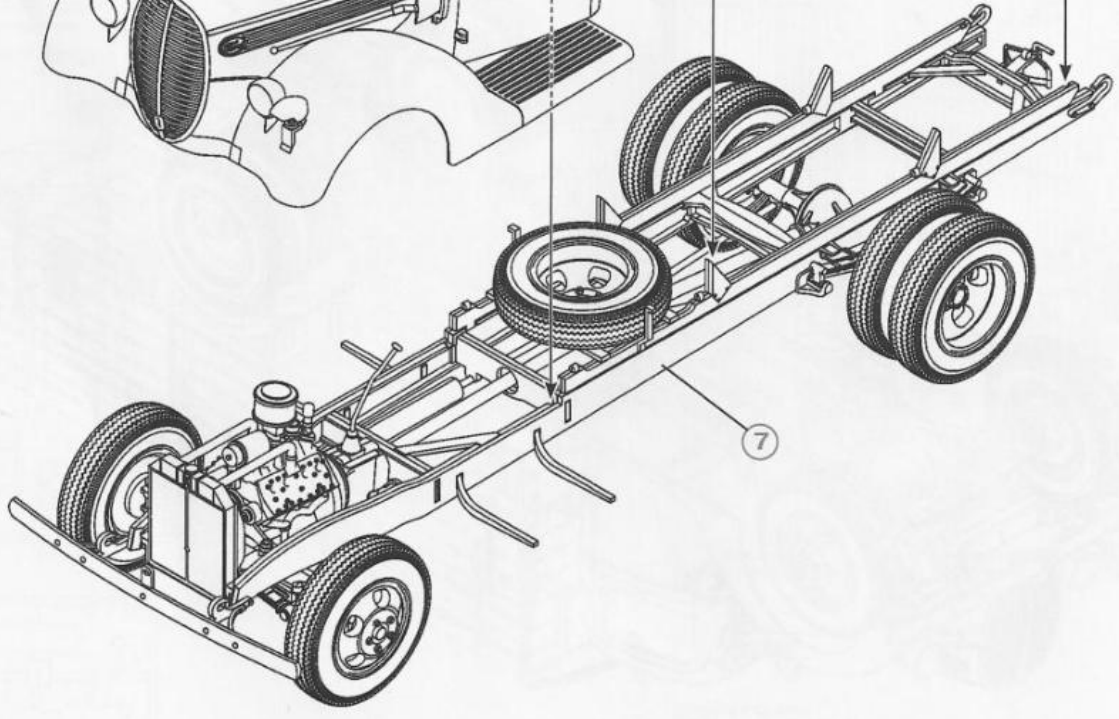
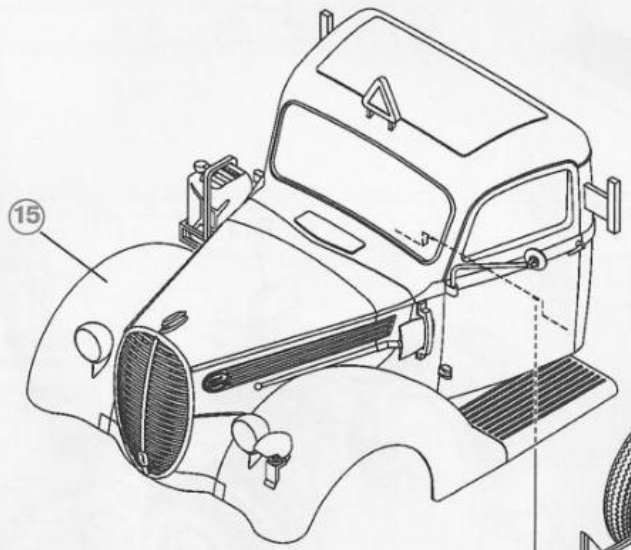
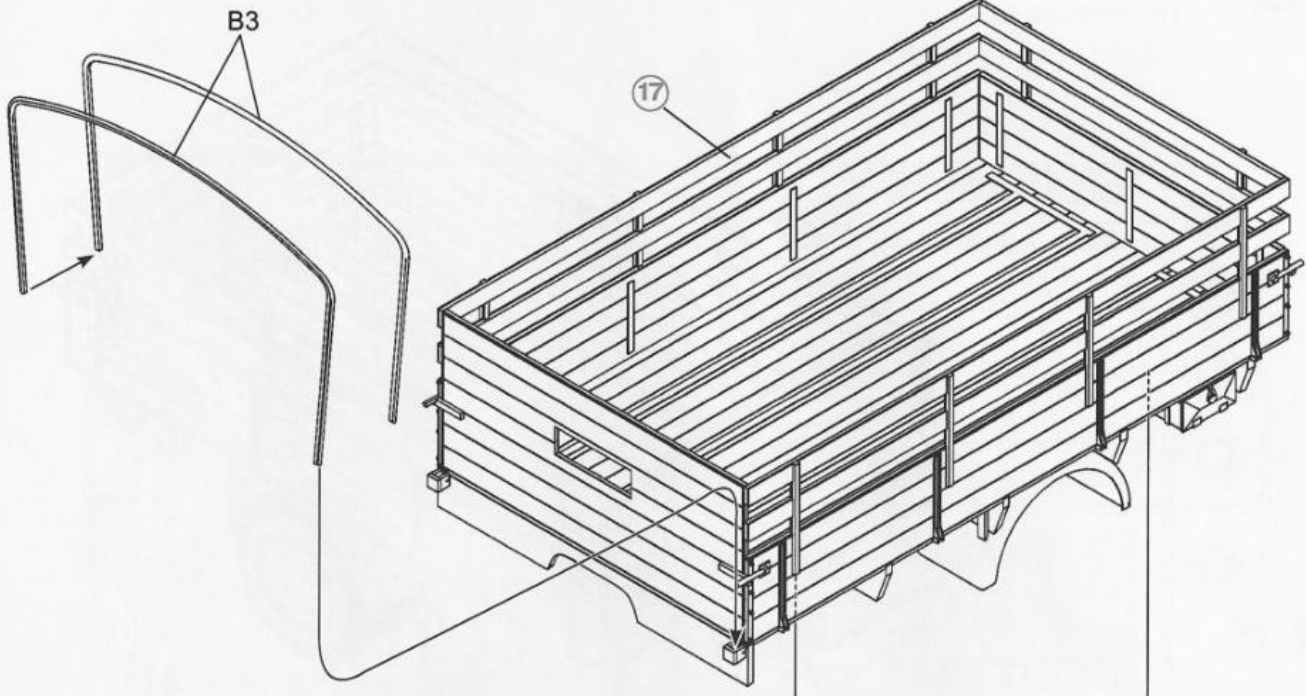

19

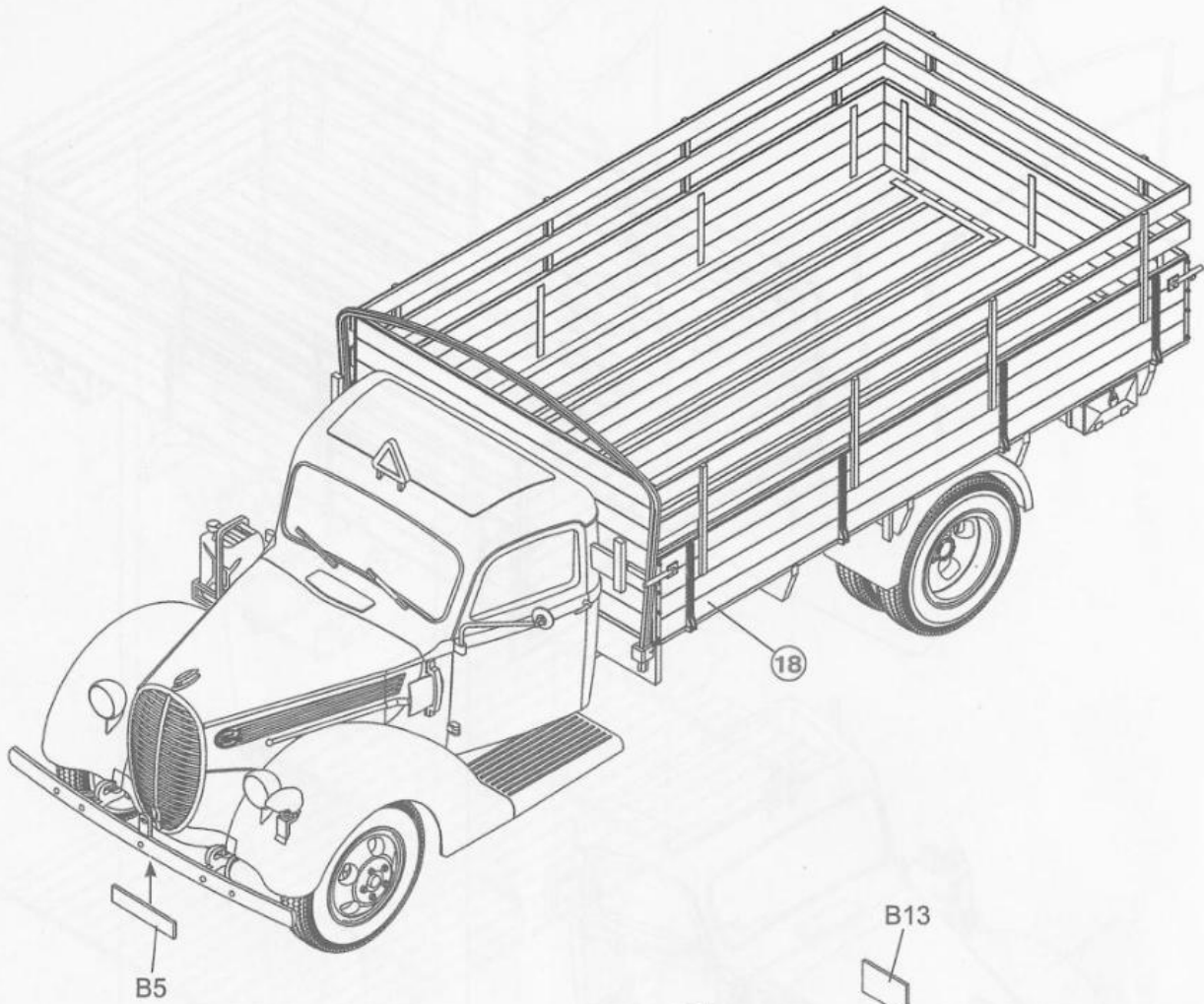

20

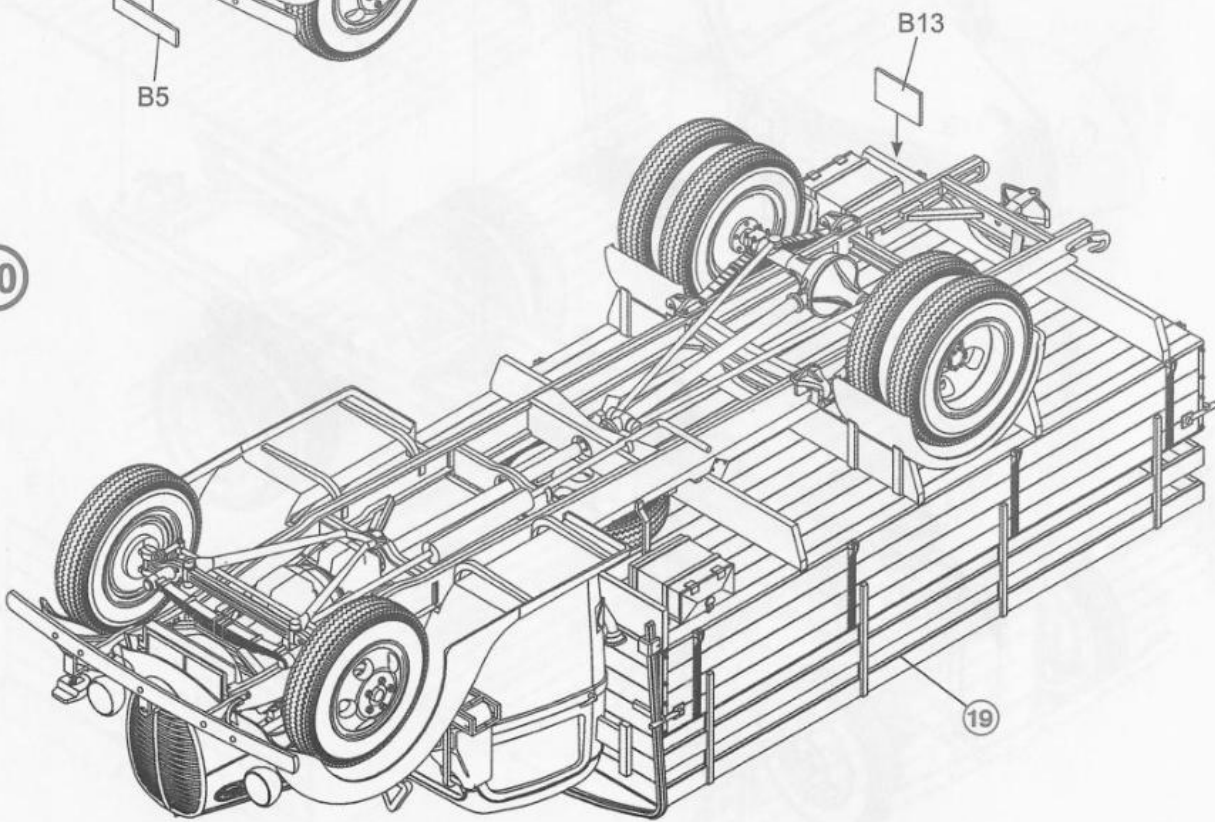

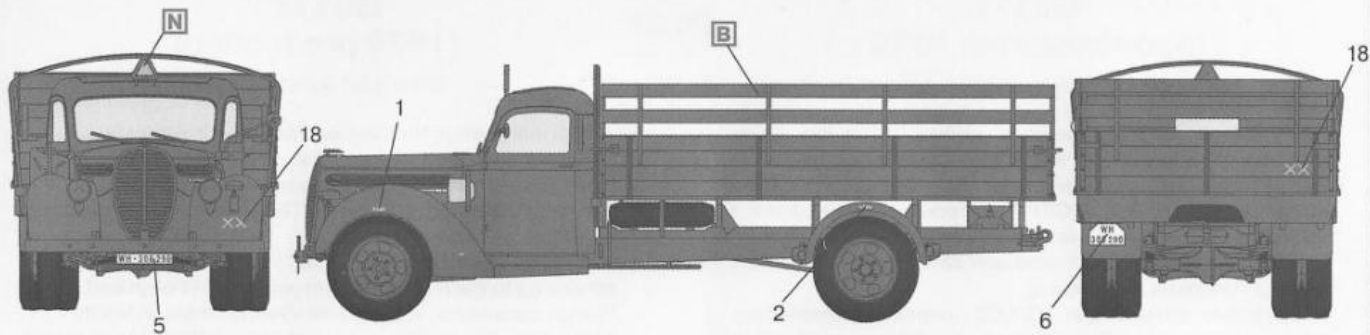

G917T, 6-я танковая дивизия, Прибалтика, лето 1941 г.
 G917T, 6. Panzer Division, Baltia, Summer 1941

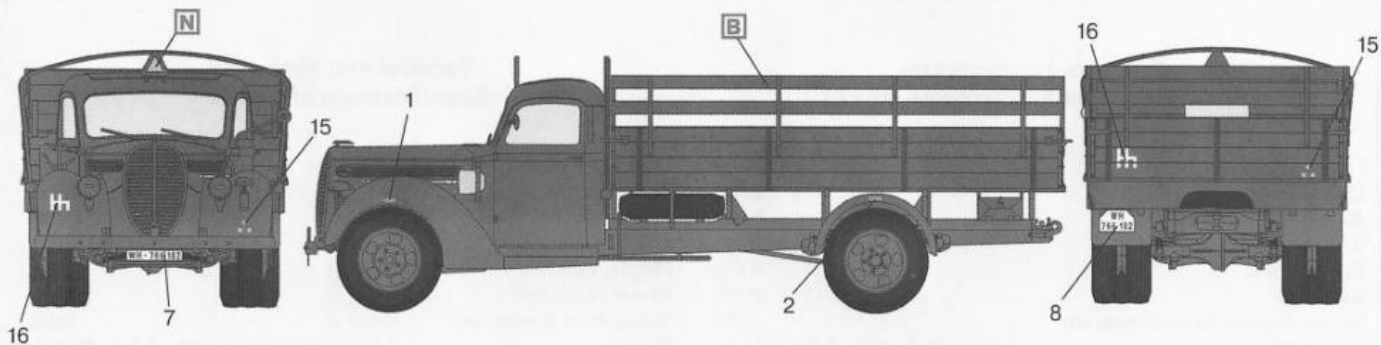

G917T, 3-я танковая группа, Россия, лето 1941 г.
 G917T, 3. Panzer Gruppe, Russia, Summer 1941

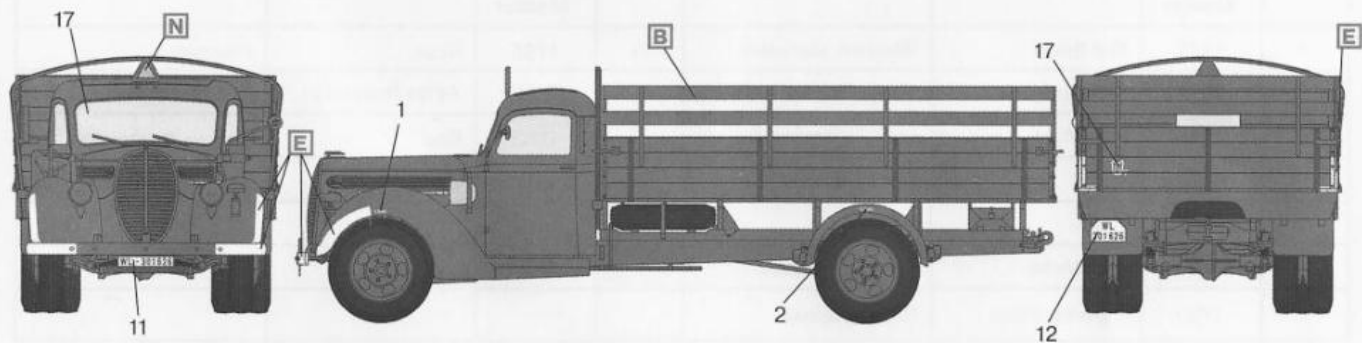

G917T, Россия, лето 1941 г.
 G917T, Russia, Summer 1941

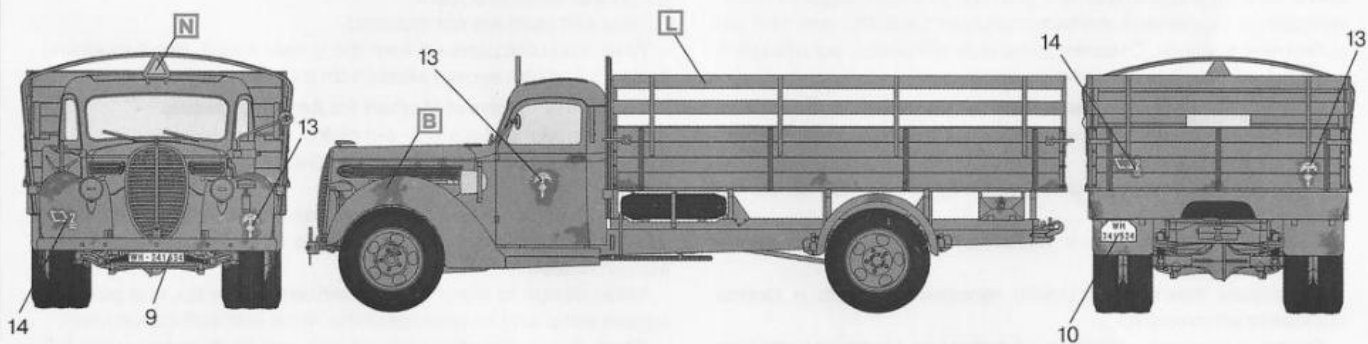

G917T, Ливия, лето 1942 г.
 G917T, Libya, Summer 1942