

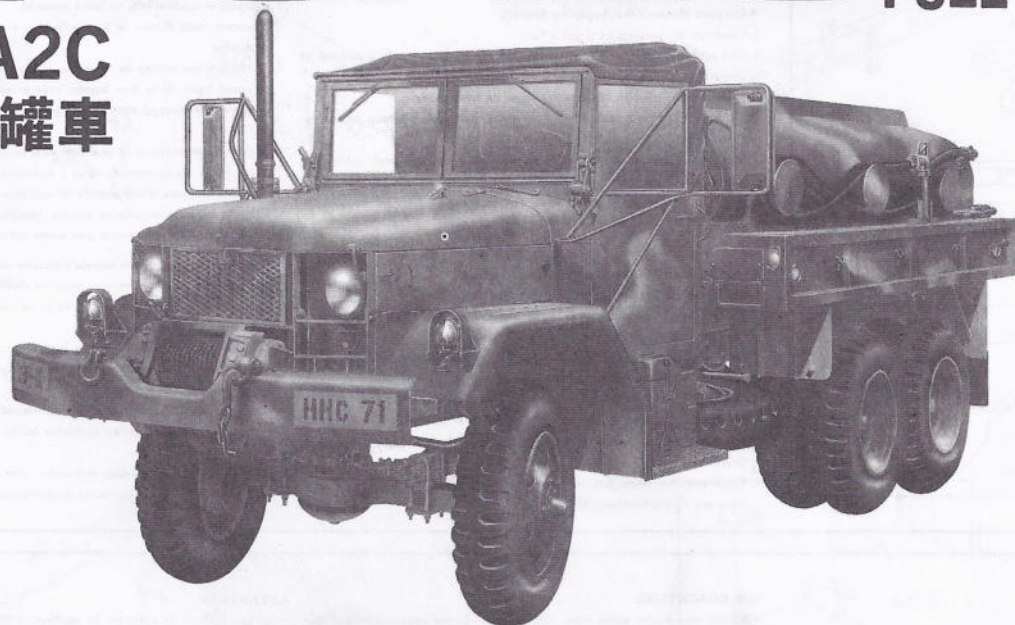

M49A2C FUEL TANKER

M49A2C 油罐車



M-49 油罐車系列是由美軍編制的 M-35、2½ 噸卡車底盤所發展的衍生型、M-49A2C 是此系列中最新之成員。駕駛室及底盤基本上仍然沿用 M-49 形式、但動力部份則採用“康丁德” LD465-1 柴油發動機、其最大差別在於可使用不同等級之燃油。

M-49A2C 外部結構與 1950 年所發表的 M-49 原型車並無太大差異、其特徵區別在於它的儲油槽為兩個 600 加侖容量之油槽。材質為不銹鋼分隔焊接而成、並加裝全自動水閥油水分離器。油槽後方的控制室內擺置有油量錶、油壓計及出油閥控制把手。輸油管及注油槍則放置在油槽左外側、方便操作。

M-49A2C 油罐車是目前部隊油料補給的主力、計有美國、中華民國、北大西洋公約組織在內等多數國家正服役中。北約組織的制式編號為 M-611 和 M-622。

The M49 fuel tanker truck series is developed from M35 2½ Ton truck chassis, and M49A2C is the newest one of this tanker family, the basic truck remains as it had been in the M49 form, but Continental's model LD 465-1 engine has been used, and it is basically a diesel engine rather than a multifuel, although it will accept several different grades of fuel as will almost any diesel.

There is little different configuration between M49A2C & M49 prototype which was made since since early 1950's. A distinguishing characteristic of the M49A2C model is that the tank was divided into only two compartments of 600 gallons each, and they were made of stainless steel and fitted with baffles. A fuel-water separator with automatic water dump valve was also fitted. The control box behind the tank includes pressure-gauge and control rod. The fuelgun and pipeline is out of the right side by tank and can be operated very easily.

The M49A2C tanker is the main equipment service in many countries' forces such as U.S.A., R.O.C., NATO countries, etc. "NATO" versions were designated M611 and M622.

M-49 油槽車シリーズは米軍の M-35、2.5 トントラックシャシから開発された後継車である。M-49A2C はシリーズの中では、最新型のものである。操縦室及びシャシは基本的には M-49 の形式を流用しているが、動力部分は大陸式 (CONTINENTAL'S MODEL) LD465-1 重油機関を採用しており、そのもっとも異なる点は如何なるレベルの燃油を使用することができる。

M-49A2C の外部構造は、1950 年に発表された M-49 プロトタイプとは大差がなく、区別としてはその儲油槽が 600 ガロン容量の油槽を 2 個設けていることである。材質はステンレスの分割溶接から成り、並びに全自動水バルブ油水分離機を付加している。油槽後方のコントロール室内に油計表、油圧表及び供油バルブコントロールハンドルが設けている。輸油管及び注油管は油槽の左外側に設置しており、非常に便利である。

M-49A2C 油槽車は現在部隊の油料補給の主力になっており、アメリカ、中華民國、NATO 等の多数の国に服役されている。NATO の制式番号は M-611 と M-622 になっている。

■貼上水印紙貼的正確方法

1. 用濕布拭淨模型表面
2. 按照各標貼的形狀從標貼紙上切出。浸到溫水之中約20秒
3. 用指尖試行觸摸以確定標貼是否已脫離紙底。如果屬實，則把標貼連紙底放到模型表面的適當位置上。小心地將紙底移去。把標貼留在模型表面
4. 以沾水的指尖把標貼到正確的位置上。再用柔軟的綿質布料把標貼輕壓，以擠出標貼底下的氣泡和水份
5. 標貼乾後。用濕布輕拭標貼及其附近的模型表面，以洗去可能殘留在標貼附近的多餘膠水，確保效果完美

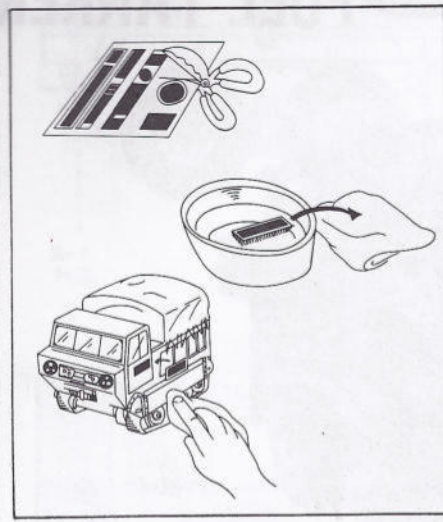

■デカールのじょうずな貼り方

1. デカールを貼るところのほこりや汚れを、ぬらした布できれいにふきとってください。
2. 貼りたいデカールを台紙ごとハサミで切りとり、1枚づつ水またはぬるま湯に台紙を下にして20秒くらい浮かべます。
3. 水から出したらタオルの上のせ、指先でデカールが動くか確かめた後、貼るところにおいて静かに台紙をずらしします。
4. 指先に少し水をつけて正確な位置にデカールを動かした後で、やわらかく、よく水を吸った布でデカールを押しさえて内側の水分や気泡を押し出します。
5. デカールが完全に乾いたら少し水をつけた布で、デカールのまわりのノリをふきとります。

■Correct Method for Applying Decals

1. Clean model surface with wet o'th.
2. Cut each design out of decal sheet and dip them in warm water for 20 seconds.
3. Check with finger tip if design is loose on base paper. If so place it on proper position on model and slide off base paper leaving design on model.
4. Move design to exact position with wet finger tip, and push out excess water and air bubbles under decal with soft cotton cloth.
5. When decals get dry wipe off with wet cloth excess glue left around decals.

■Das korrdkte Aufbringen der Abziehbilder

1. Oberfläche des Modells mit feuchtem Tuch reinigen.
2. Jedes Motiv einzeln aus dem Bogen herausschneiden und 20 Sekunden in warmes Wasser tauchen.
3. Mit dem Finger prüfen, ob sich das Motiv vom Trägerpapier gelöst hat. Wenn ja, so schieben Sie es vom Papier weg an seine genaue Position auf dem Modell.
4. Korrigieren Sie die exakte Lage mit nasser Fingerspitze und drücken Sie Wasserblasen unter dem Abziehbild mit einem weichen Baumwolltuch weg.
5. Entfernen Sie beim Antrocknen der Abziehbilder die Klebemitt: eira-nder mit einem feuchten Tuch.

■Modo esatto per applicare le decalcomanie

1. Pulire la superficie del modello con un panno umide.
2. Ritagliare ciascun disegno dal foglio decalcomanie e immergerli in acqua calda per 20 secondi.
3. Controllare col polpastrello se il disegno è allentato sulla base di carta. In questo caso, applicarlo nella esatta posizione sul modello facendolo scivolare dalla base di carta.
4. Spostare il disegno nella esatta posizione mediante il polpastrello umido, quindi togliere l'acqua in eccesso e le bolle d'aria sotto la decalcomania mediante un panno soffice di cotone.
5. Quando le decalcomanie sono asciutte, togliere con un panno unido l'eccesso di colla intorno alla decalcomania stessa.

■Metodo correcto para aplicar las calcomanias

1. Limpiar el modelo con un paño humedo.
2. Recortar cada diseño de la calcomania y meterlos ne agua fria por 20 segundos.
3. Mirar con las puntas de los dedos si las calcomanias han dejado suelto el papel base. Si lo han hecho, colocarlas en correcta posicion en el modelo y deslizar el papel base fuera, dejando la pegatina ne el modelo.
4. Mover la pegatina a la posicion exacta con los dedos mojados y empujar fuera los excesos de agua y burbujas de aire de debajo de la calcomania con una suave prenda de algodón.
5. Cuando las calcomanias se sequen, limpiar con un trapo humedo cualquier exceso de pegamento que quede sobre las calcomanias.

■Comment appliquer les decalcomanies correctement

1. Nettoyer la surface du modèle avec un chiffon humide.
2. Découper chaque décalcomanie de sa planche et la plonger dans l'eau tiède penant vingt seconds.
3. Vérifier avec le bout du doigt a le dessin se détache de son papier support. Si oui, le positionner à l'endroit choisi sur le modèle et retirer doucement le papiersupport.
4. Positionner la décalcomanie correctement avec un doigt humide et éponger tout restant d'au et toutes bulles d'air sous la décalcomanie avec un chiffon doux.
5. Lorsque les décalcomanies ont seché, retirer avec un chiffon humide tout excès de colle autour de la décalcomanie.

〔注意〕

- ・勿於近火處使用膠水或油漆，並打開窗戶保持空氣流通。
- ・代表田宮模型出品的顏色編號。不包括膠水及油漆。
- ・自膠架中取出部件時，應用模型專用剪，並用美工刀或銼刀除去多餘的膠料。
- ・各圖型的含意可參考本欄以下說明。

組立ての注意

- ・接着剤や塗料は火の近くで使わないでください。使う時はときどき窓を開けて換気に気をつけましょう。
- ・塗料指定の ● タミヤカラーの番号です。接着剤や塗料は入っていませんので別にお買い求めください。
- ・部品をランナーから切り離す時は模型用ハサミ等を使い、余分な部分はカッターやヤスリ等で仕上げてください。
- ・組立図のサインマークは下の説明をごらんください。

ZUR BEACHTUNG

- ・ Kleber und Farbe nicht nahe von offenem Feuer verwenden und das Fenster von Zeit zu Zeit zur Belüftung öffnen.
- ・ Der ● der Farbkennzeichnung bedeutet die Farbnummer von TAMIYA COLOR. Kleber und Farbe sind nicht enthalten.
- ・ Zum Abschneiden der Teile vom Verbundstück eine Modellierschere verwenden und die überstehenden Plastikteile mit einem Messer oder einer Feile beseitigen.
- ・ Die Bedeutung der Symbols finden Sie unten in dieser Spalte.

CAUTION

- ・ When you use glue or paint, do not use near open flame, and use in well ventilated room.
- ・ ● of color indication refers to the color number of TAMIYA COLOR. Glue and paint are not included.
- ・ When you take parts off from the runner frame, use a modeling scissors and trim excess plastic with a cutter or a file.
- ・ See the bottom of this column the meaning of symbols.

ATTENTION

- ・ Ne pas utiliser de colle ou de peinture a proximite d'une flamme nue, et aérer la piece de temps en temps.
- ・ Le numéro ● pour l'indication de couleurs correspond au numéro de couleur de TAMIYA COLOR. La colle et la peinture ne sont pas comprises.
- ・ Pour retirer les pièces hors du cadre, utiliser des ciseaux spéciaux pour maquette et retirer le plastique en excés avec un couteau ou une lime.
- ・ Voir la fin de cette colonne pour la signification des symboles.

ATTENZIONE

- ・ Non usare colla a vernice vicino a fiamme esposte, e aprire le finestre di in tanto per cambiare l'aria.
- ・ ● delle indicazioni di colore si riferisce al numero di colore di TAMIYA COLOR. Colla e vernice non sono incluse.
- ・ Quando si staccano parti del carrello, usare forbici da modellismo e eliminare la plastica in eccesso con un coltello o una lima.
- ・ Vedere in fondo a questa colonna per il significato dei simboli.



用膠貼合
接着してください。
CEMENT TOGETHER
ZUSAMMENKLEBEN
COLLER ENSEMBLE
INCOLLARE INSIEME



切去
切り取ってください。
REMOVE
ENTFERNEN
RETIRES
SEPARARE



開閉可能
MOVABLE/FUNCTIONABLE
BEWEGLICH/FUNKTIONIEREND
MOBILE/FUNCTIONNEL
MOBILE/FUMEIONANTE



鑽孔
穴をあけてください。
OPEN HOLE
OFFNEN
FAIRE UN TROU
FORO APERTO



小心留意
注意してください。
BE CAREFUL
HIER VORSICHT
FAIRE ATTENTION
USARE ATTENZIONE



不用貼合
接着しないでください。
DO NOT CEMENT
NICHT KLEBEN
NE PAS COLLER
NON INCOLLARE



可以選擇採用
どちらかを選んでください。
OPIONAL
NACH BELIEBEN
FACULTATIF



貼上水印紙
デカールをはってください。
APPLY DECAL
HIER ABZIEHBILD
APPLIQUER DECALCOMANIE
APPLICARE DECALCOMANIE



把孔填平
穴をうめてください。
FILE HOLE
SCHLIESSEN
BOUCHER LE TROU
FORD PIENO



製作二組
2コつくってください。
MAKE 2PCS
2 TEILE FERTIGEN
EFFECTUER 2 PIECES
FARE DUE PEZZI

TAMIYA COLOR		田宮塗料	GUNZE SANGYO COLOR		都是水性塗料
X-6	Orange	橙色	H-3	Red	紅色
X-7	Red	紅色	H-4	Yellow	黃色
X-8	Yellow	黃色	H-8	Silver	銀色
X-10	Gun metal	槍鐵色	H-12	Flat black	消光黑色
XF-1	Flat black	消光黑色	H-14	Orange	橙色
XF-2	Flat white	消光白色	H-18	Steel	槍鐵色
XF-13	Dark green	深綠色	H-27	Tan	淺褐色
XF-16	Flat aluminum	鋁色	H-38	Steel red	赤鐵色
XF-49	Khaki	卡其色	H-47	Red brown	紅棕色
XF-57	Buff	淺牛皮色	H-60	Black green	濃綠色
XF-58	Olive green	橄欖綠色	H-66	Rlm sandy brown	黃褐色
XF-59	Desert yellow	砂漠黃色	H-78	Olive drab(2)	橄欖綠色(2)
XF-64	Red brown	紅棕色	H-80	Khaki green	卡其綠色
XF-65	Field grey	原野灰色	H-313	Yellow FS	砂漠黃色

1

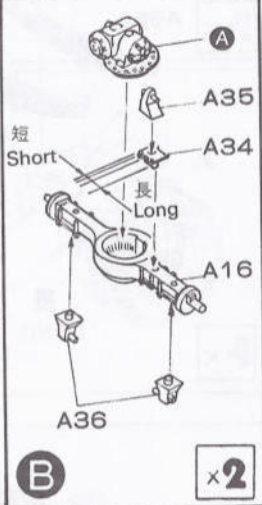
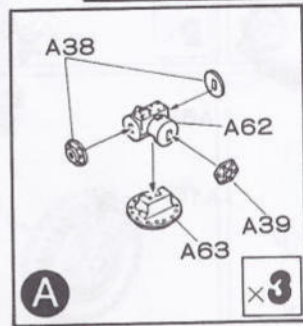
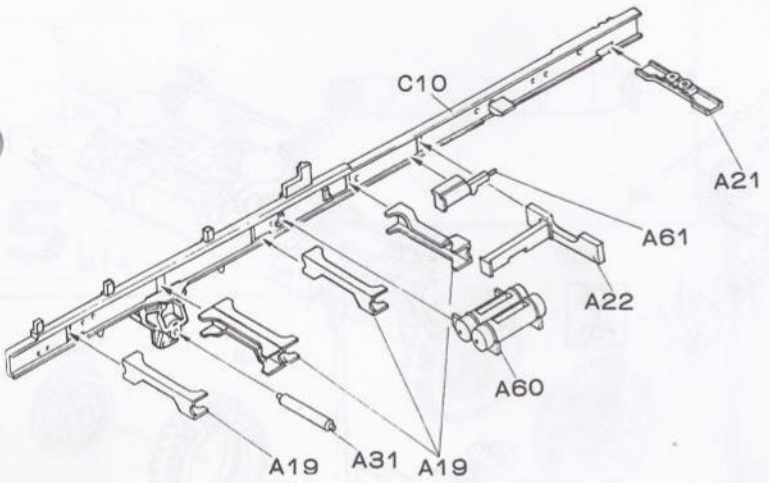
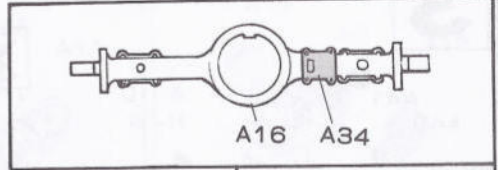
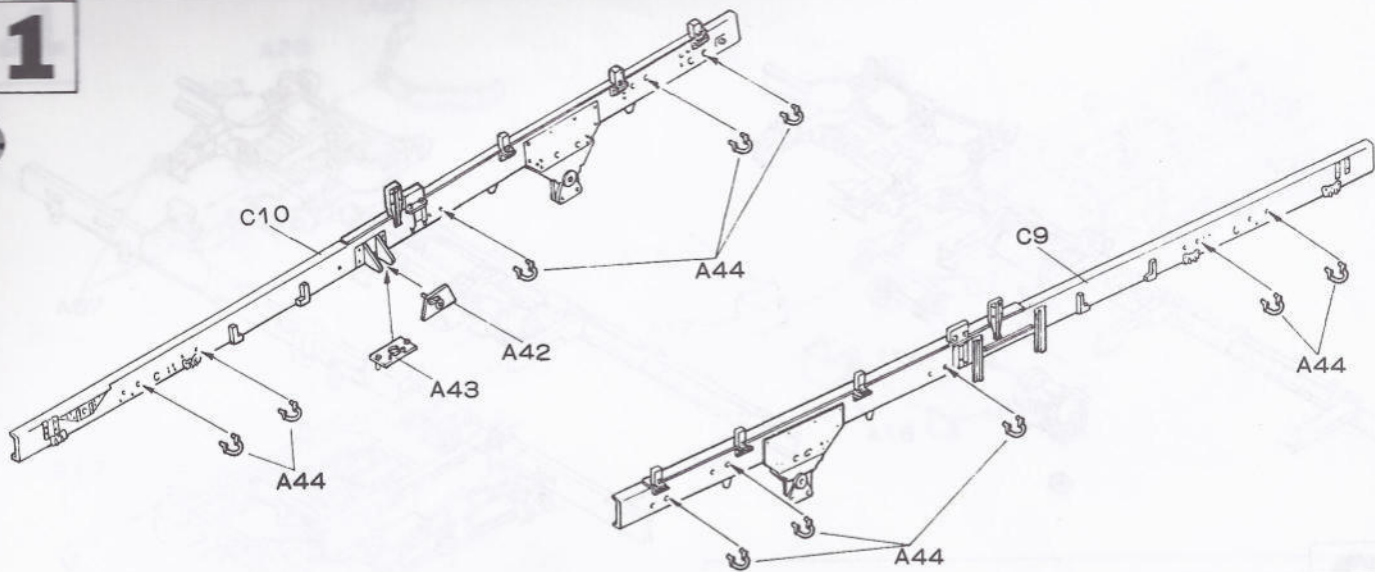

2

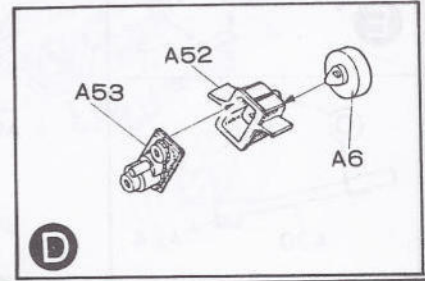
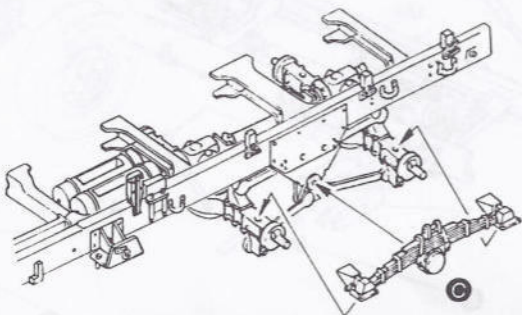
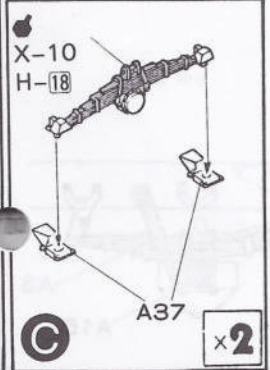
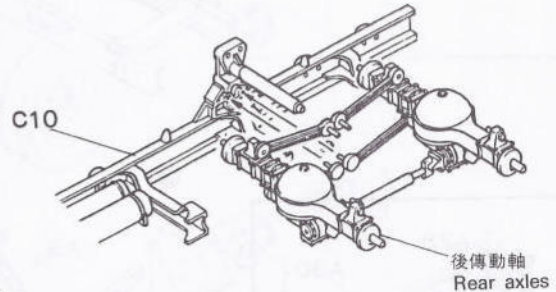
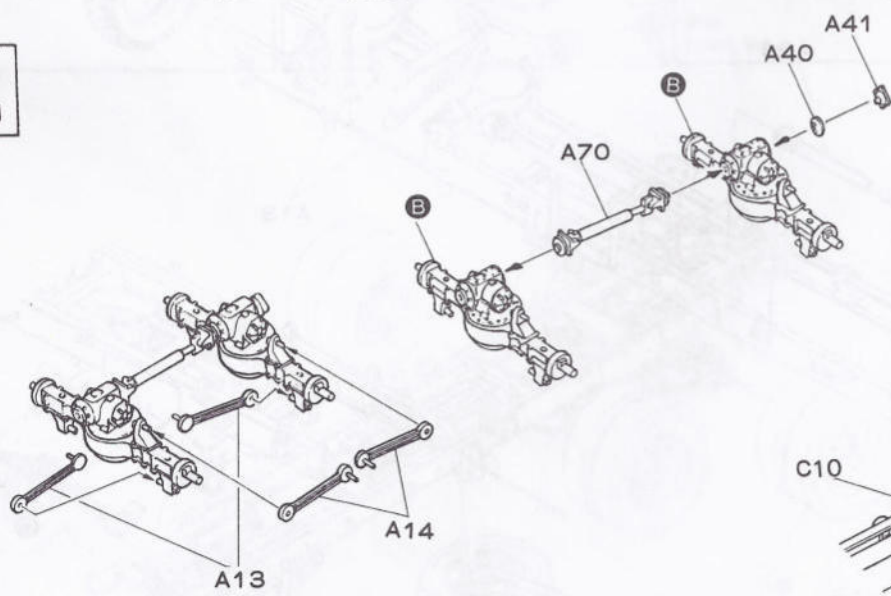

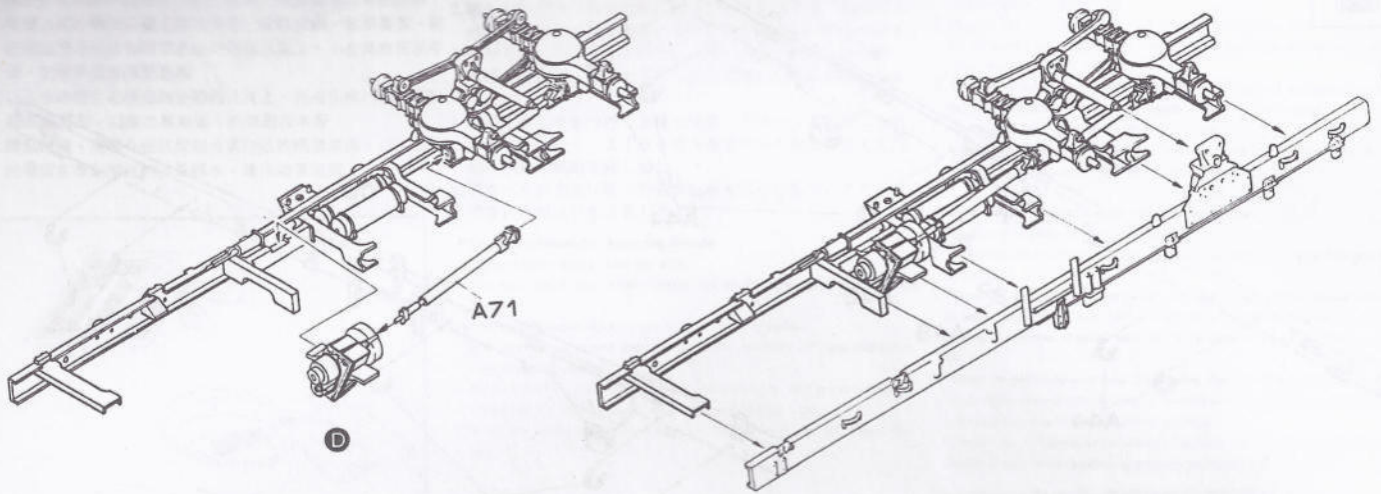

3

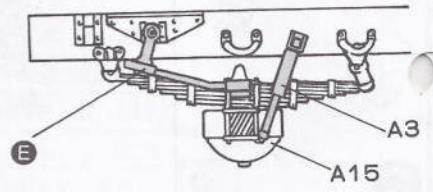
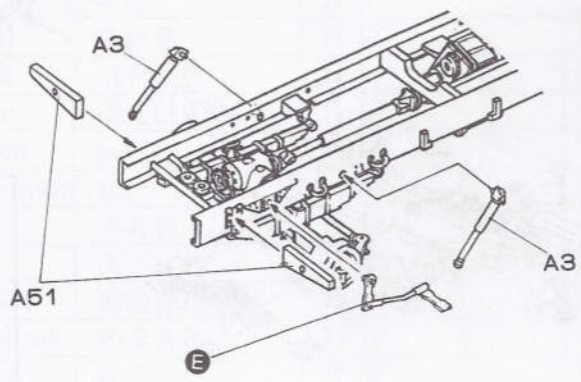
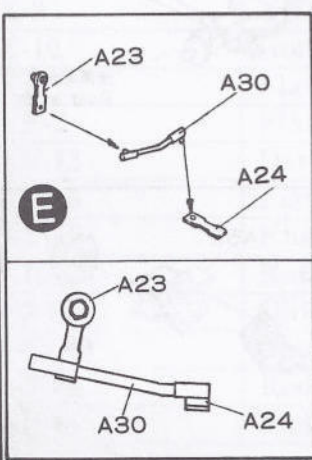
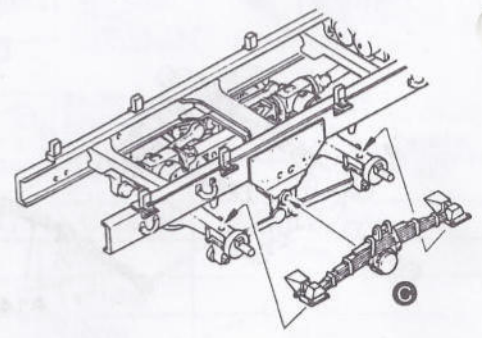
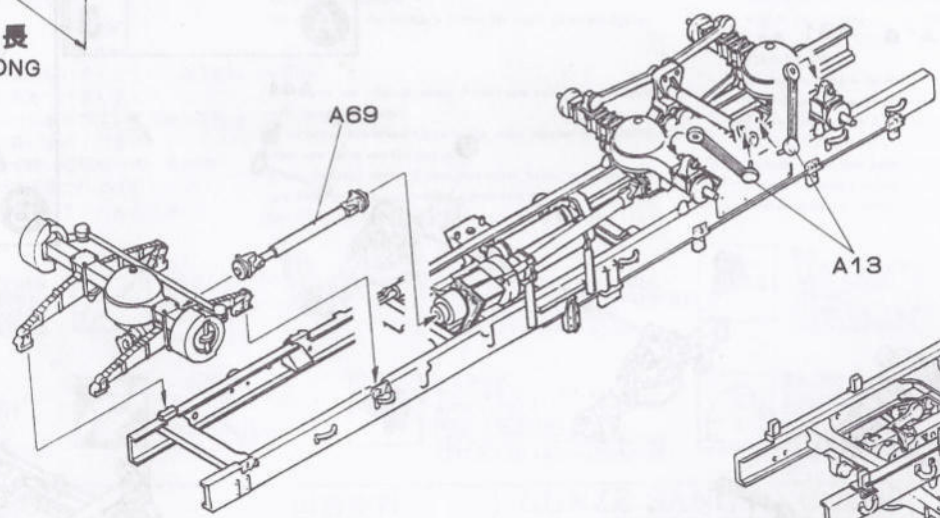
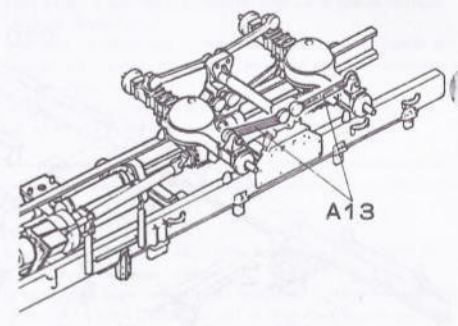
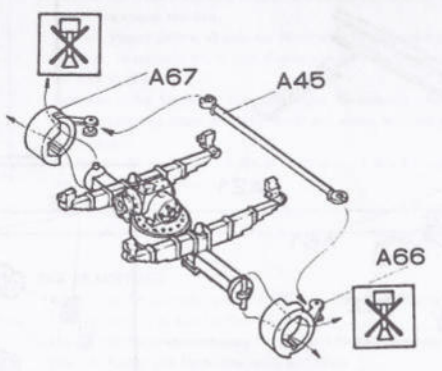
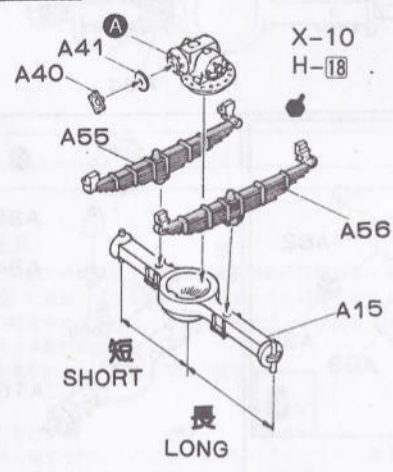

4

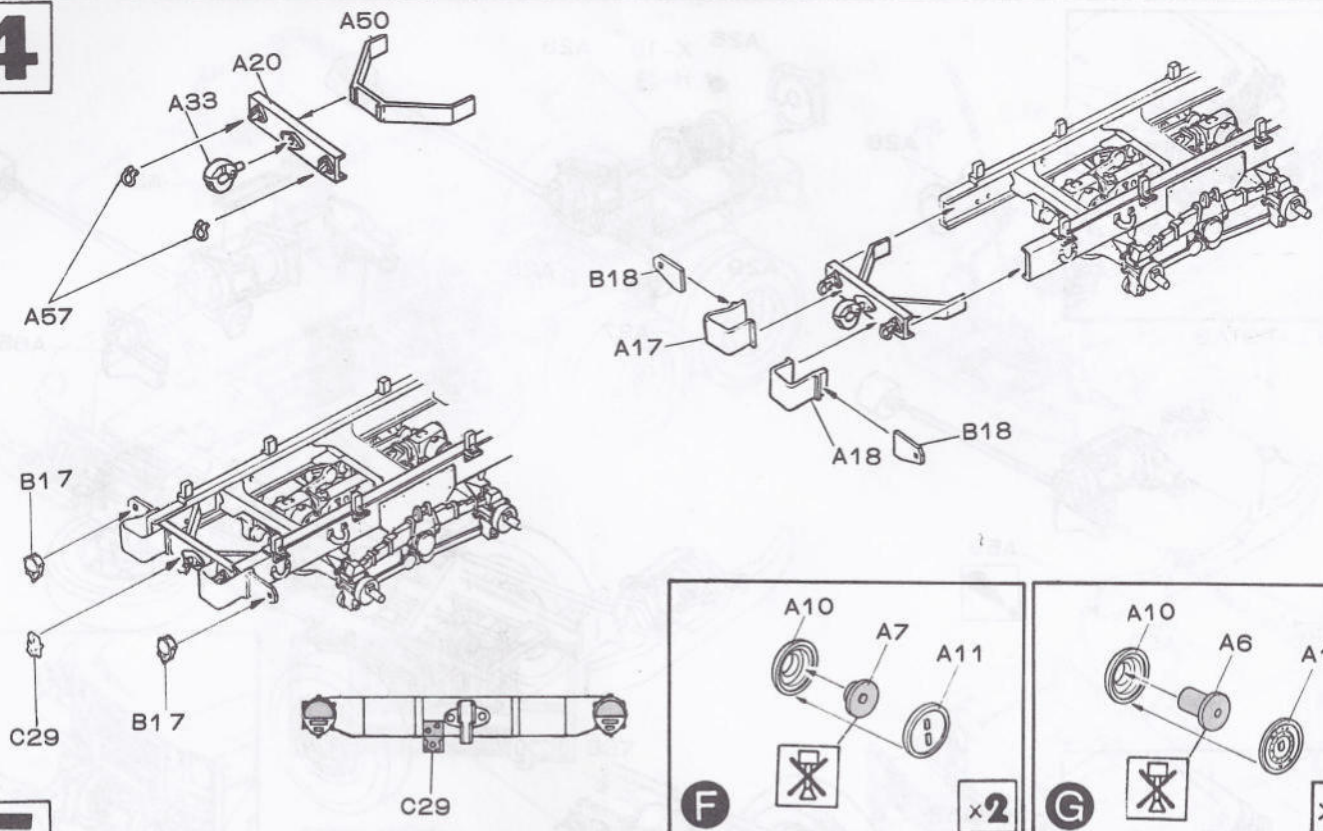

5

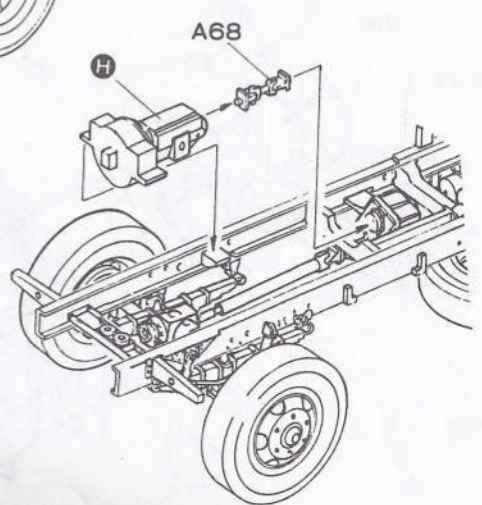
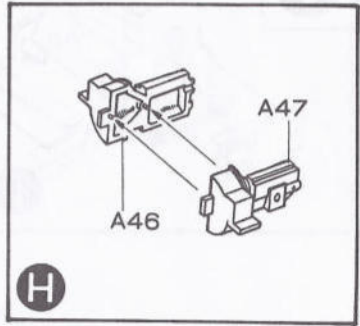
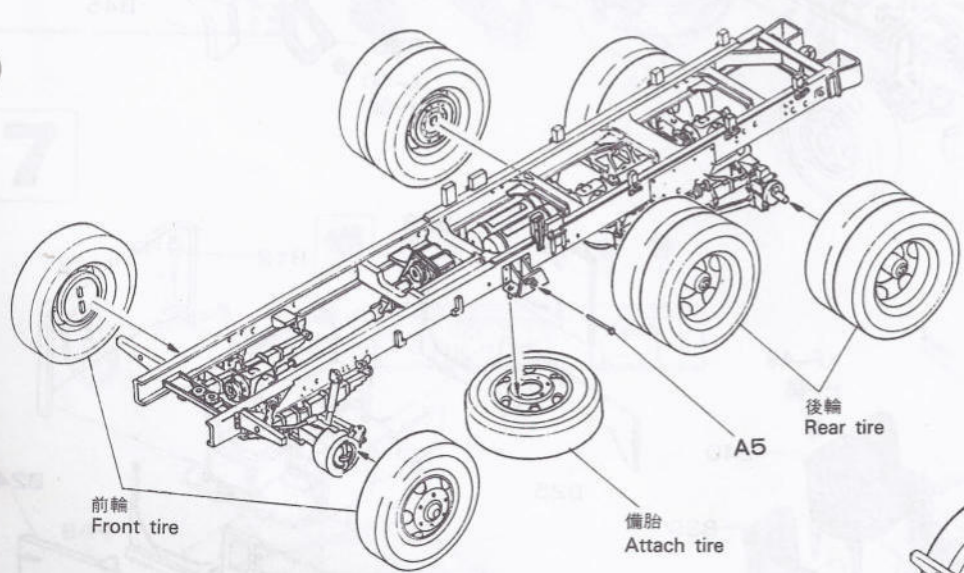
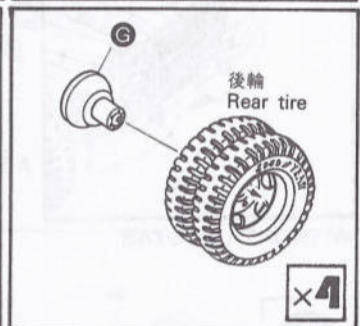
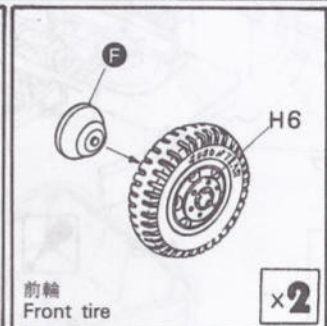
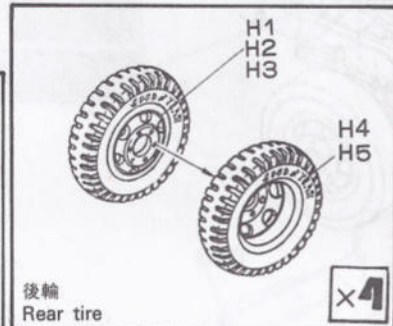
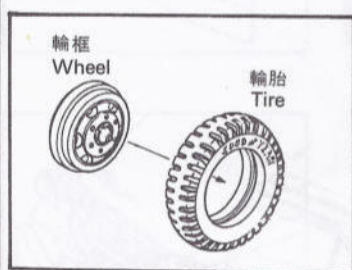

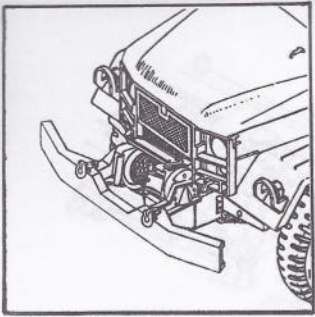

WITH LAPSTAB

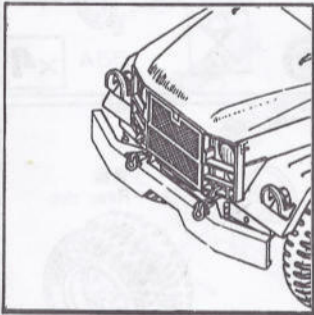
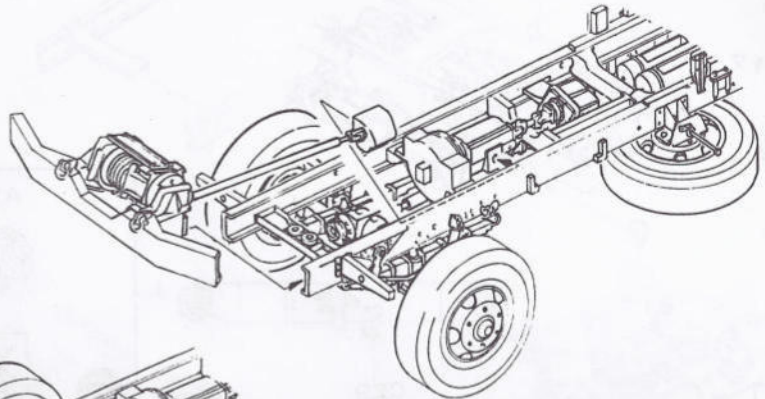
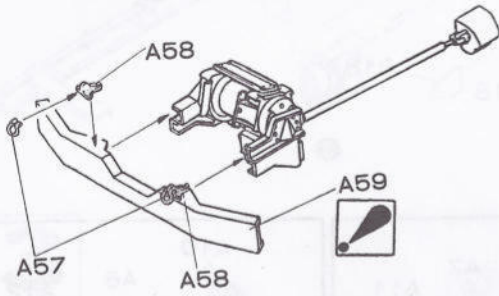
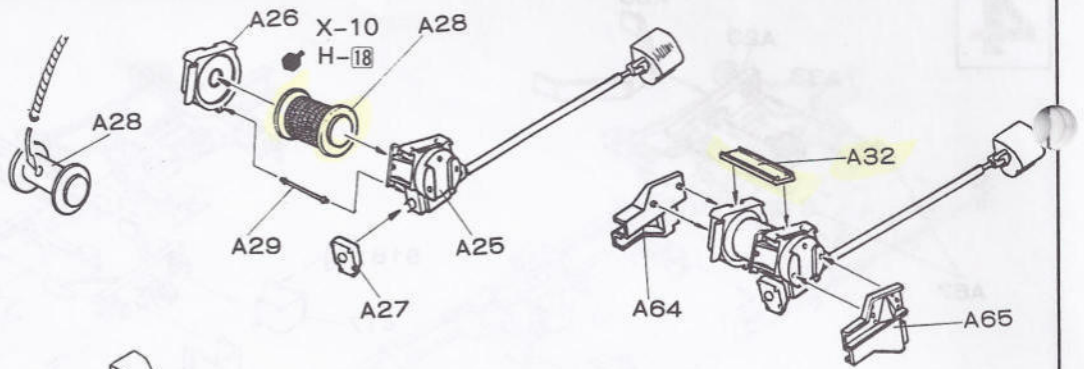

WITHOUT LAPSTAB

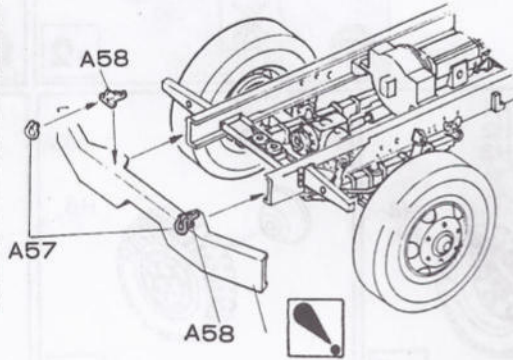

6

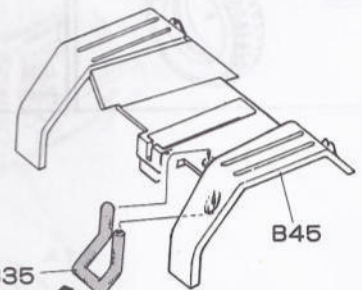
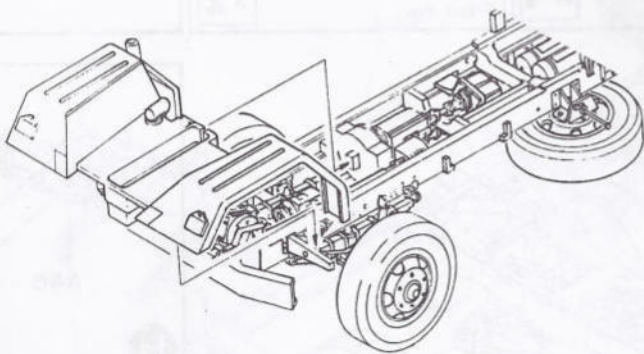

B35
X-10
H-38

