



**543411. Austausch Steuerriemen  
Drehstromlichtmaschine /  
Wasserpumpe / Kompressor  
der Klimaanlage**

Das Auswechseln muss so durchgeführt werden, wie es im entsprechenden Abschnitt "MOTOR" beschrieben wird.



Das ausgewechselte Öl muss einer spezialisierten Entsorgungsstelle übergeben werden.

Das Schmieröl muss warm abgelassen werden. Einen geeigneten Behälter unter der Ablassschraube (2) aufstellen, die Ablassschraube aufschrauben und das Öl ablassen. Am Ende den Verschluss (2) mit dem vorgeschriebenen Anzugsmoment wieder eindrehen. Die Einfüllschraube des Öleinfüllstutzens (1) aufschrauben und das Getriebe mit Schmieröl der im Abschnitt "ALLGEMEINES" vorgeschriebenen Menge und Qualität nachfüllen. Den Verschluss (1) mit dem vorgeschriebenen Anzugsmoment wieder einbauen. Den Entlüfter für die Öldämpfe ausbauen und sorgfältig reinigen.

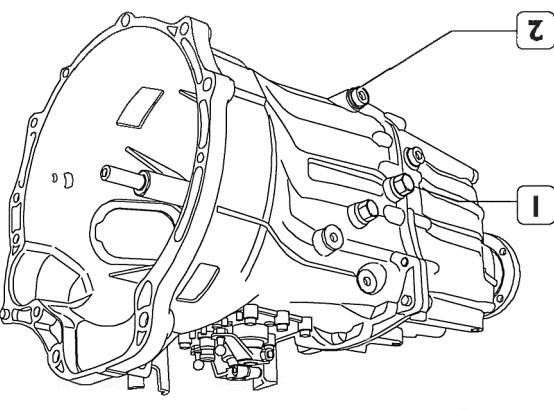

- 1. Öleinfüllstutzen und Standskontrolle -
- 2. Ölabblassschraube

116956

Abb. 15

**530210. Ölwechsel des Handshiftgetriebes**

**ANM.** Der Service M3 besteht aus den Arbeiten aus dem Service M1 und den nachfolgend aufgeführten Arbeiten.

**WARTUNGSSERVICE M3**

**.763010. Kontrolle der Scheinwerferausrichtung**

Abb. 16

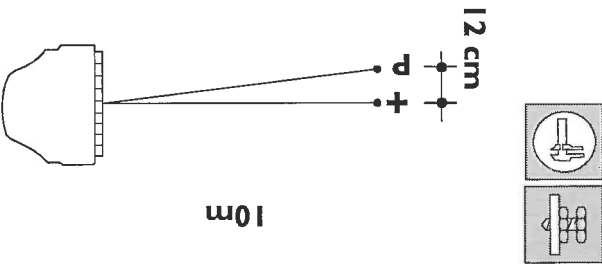

126287

Das unbeladene Fahrzeug mit dem vorgeschriebenen Reifendruck auf ebenem Untergrund gegenüber einer Wand in 10 Meter Abstand abstellen. Auf die Wand zwei Kreuze anzeichnen, die den Mittelpunkt der beiden Scheinwerfer entsprechen. Den Schalter zur Scheinwerferstellung auf "0" stellen und das Abblendlicht einschalten; der Abstand zwischen den beiden Kreuzen und den Punkten P, welcher der Neigung des Lichtbündels entspricht, muss 12 cm betragen (1,2%, wie auf dem Schild angegeben). Bei fehlerhafter Scheinwerferausrichtung wie folgt vorgehen:

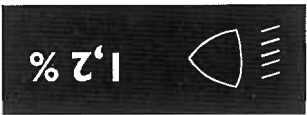

- die Motorhaube öffnen;
- das Lichtbündel einstellen:
- in horizontaler Richtung mit der Schraube (2);
- in vertikaler Richtung mit der Schraube (1).

134190

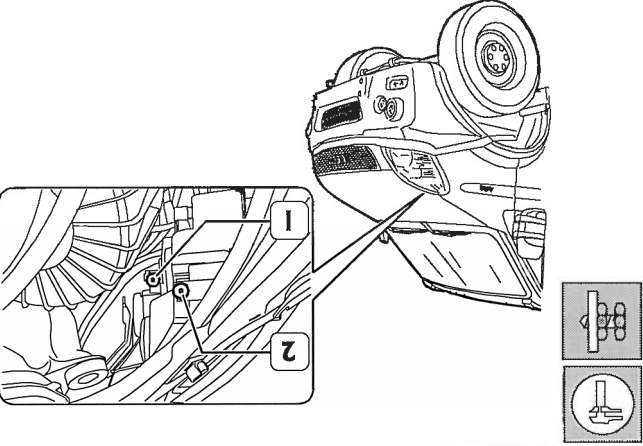

Abb. 17

**Einstellung der Fernlichtscheinwerfer**