

CB1 Wischer Prototyp 03

Wischeraufnahme Mg o. VA Profil SW 13mm
 Wischer Mg 4x1mm oder 4x1.5mm
 Wischerarm Mg rund 4mm
 Gewindestift Innensechskant M6 x8mm unten plan gedreht

Verbindung zw. Wischer und Wischerarm loeten o. anders?

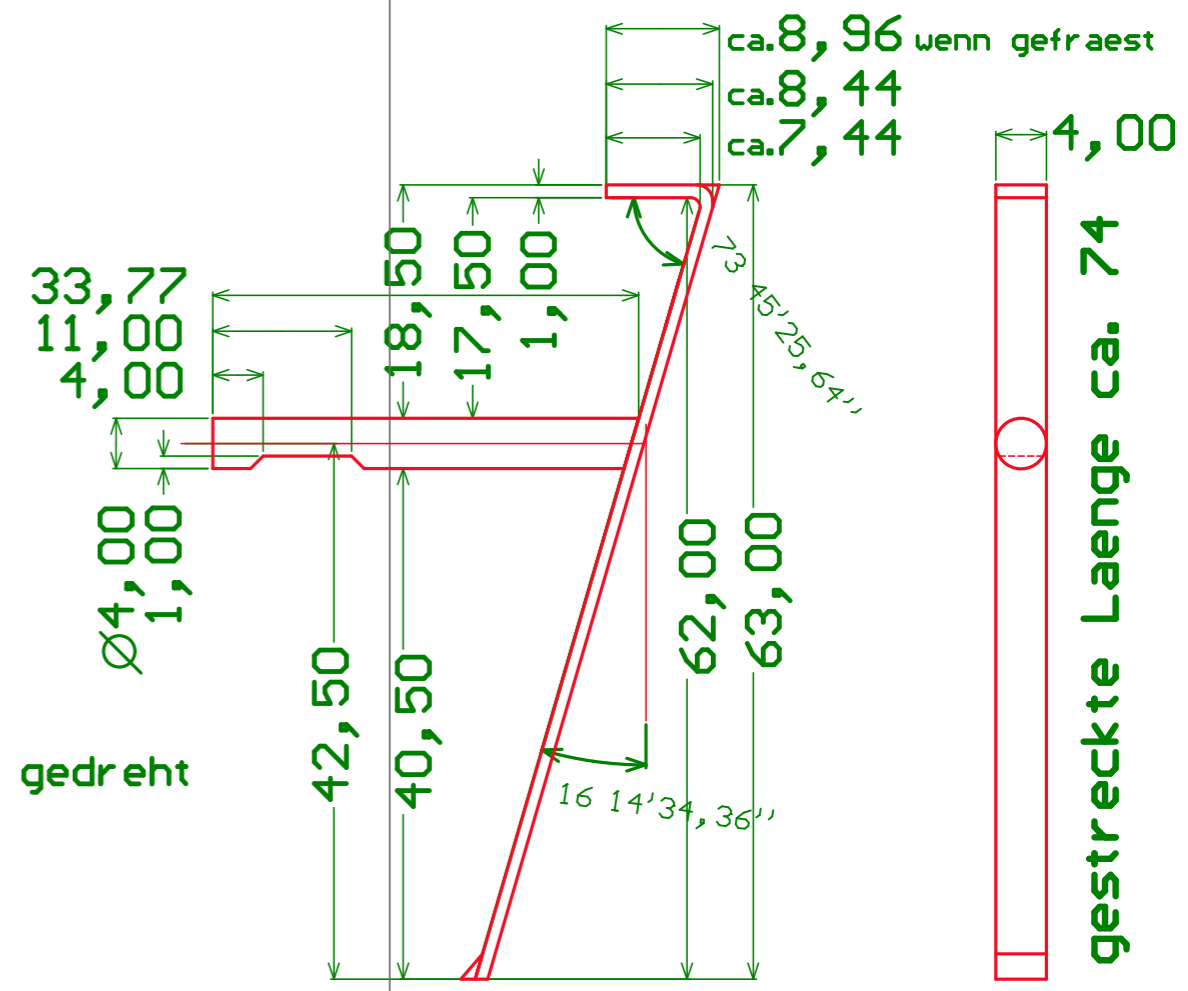
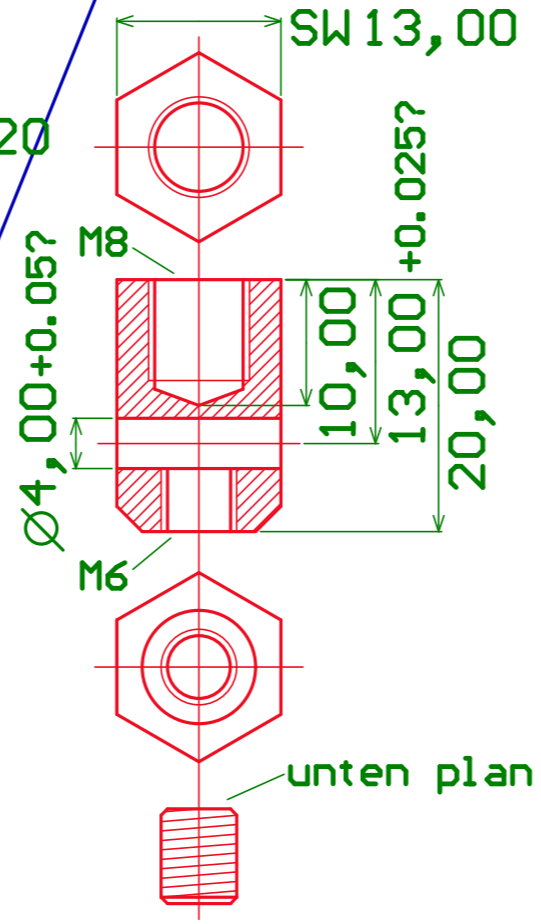
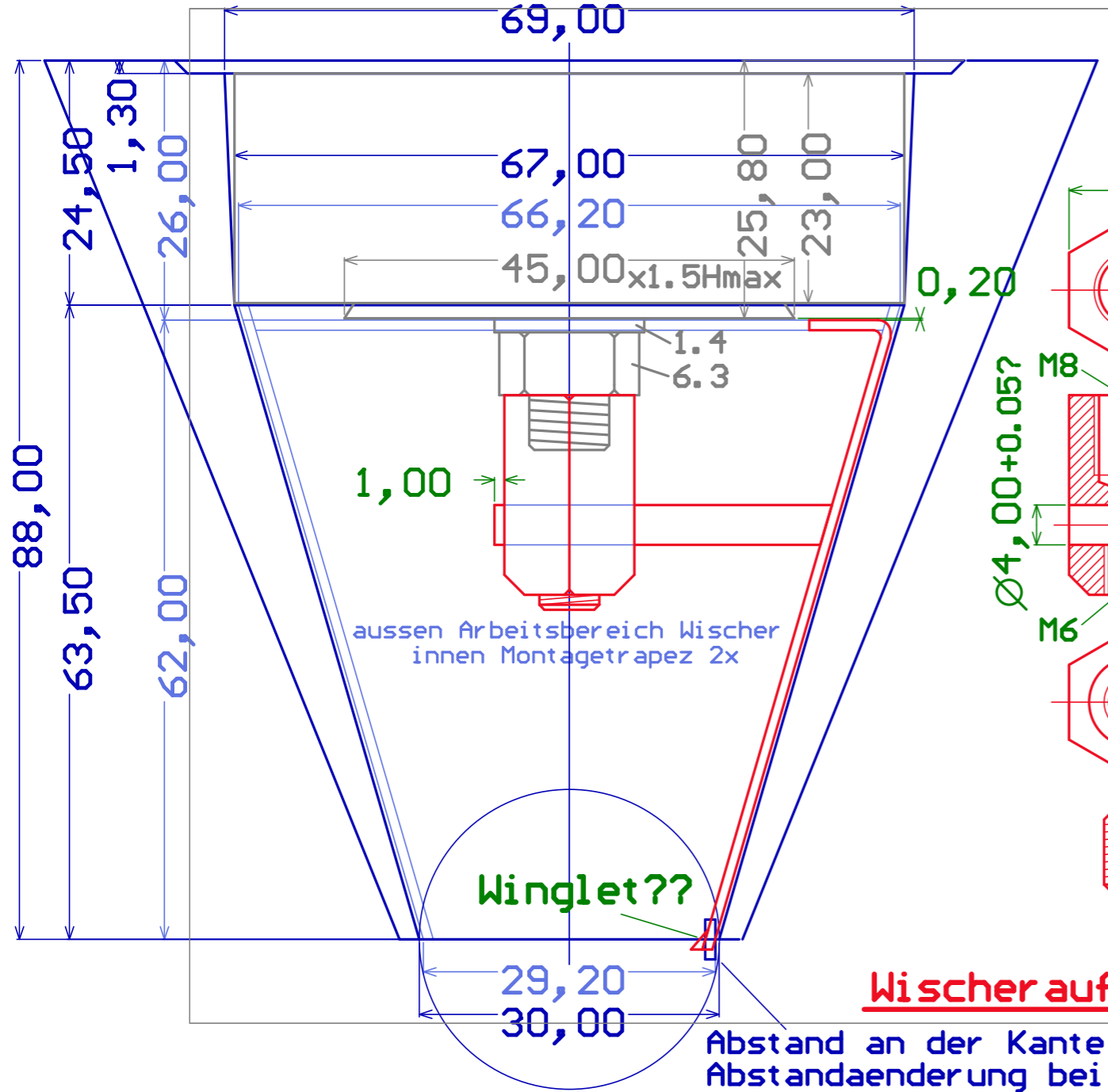

Wischeraufnahme + Gewindestift

Wischer mit Wischerarm

Abstand an der Kante grob 0.2mm, fein 0.6mm
 Abstandsänderung bei max Hub 0.4mm
 Arbeitsabstand espresso fein ca. 0.5mm