



DRIVE ALIVE

PAJERO



KRAFT, UM GRENZEN ZU ÜBERWINDEN.



KRAFT, UM GRENZEN ZU ÜBERWINDEN.

## 70 JAHRE ALLRAD-ERFAHRUNG.

Die Entwicklung der Allradtechnologie liegt in den Anfängen des letzten Jahr hunderts. Von Anfang an federführend: Mitsubishi Motors. Vor gut 70 Jahren entstand der Wegbereiter PX33 und seither dominieren die Allrad-Fahrzeuge von Mitsubishi in jedem Gelände. Je härter, desto besser – in kontinuierlicher Entwicklungsarbeit bis zum extrem zuverlässigen Super Select 4WD (SS4-II).

## DIE GEBURT EINER LEGENDE.

Der Pajero, erstmals vorgestellt 1982, ist heute mit weltweit über 2,5 Millionen verkauften Fahrzeugen der Maßstab für Allradtechnologie. Auch in der vierten Generation steht er für wegweisende Innovationen im Allrad-Segment.



### PAJERO DER ERSTEN GENERATION – 1983

Der Ur-Pajero startet. Zum einen ist seine Erfolgsgeschichte eng mit den Erfolgen bei der Rallye Dakar verbunden, denn schon zu Anfang erreicht der Pajero beachtenswerte Etappensiege. Zum anderen überzeugt der Pajero in der täglichen Praxis – durch Robustheit, Leistung und ungeahnte Flexibilität.



### PAJERO DER ZWEITEN GENERATION – 1991

Der Pajero der zweiten Generation präsentiert sich modern und zeitlos. Ein erster Doppelsieg bei der Rallye Dakar geht bereits auf sein Konto. In dem folgenden Jahr werden gleich drei Pajero-Teams die ersten Plätze unter sich aufteilen.



### PAJERO DER DRITTEN GENERATION – 2000

Die Popularität des Pajero ist auch nach der Jahrtausendwende ungebrochen. Grund dafür sind die richtungweisenden Design- und Technologie-Entwicklungen. Und ebenso die Erfahrung aus dem Rallye-Sport, die unmittelbar in das Konzept der Serien-Pajeros einfließt. Mit sechs Gesamtsiegen bei der Rallye Dakar ist der Pajero, was er ist: der Wüstenkönig.



Der neue Pajero ist da. Vom Hersteller des ersten serienmäßigen Allradantriebs. Über 70 Jahre Erfahrung spiegeln sich im neuen Pajero wider. Er ist geschaffen, um Grenzen zu überwinden. Mit noch mehr Leistung und noch mehr Komfort.





## PAJERO. DER KÖNIG DER WÜSTE.

Bei der Rallye Dakar kann es nur einen geben. Der Pajero gewann die härteste und schwierigste Rallye der Welt bereits 12 Mal. Bis an die Grenzen dessen, was Mensch und Material hergaben, ließ der Pajero die Konkurrenz Staub schlucken. Und dominierte die Rallye Dakar 7 Mal in Folge.

Die Rallye Dakar gehört zu den Klassikern des Rennsports. Seit über 70 Jahren ist sie der Inbegriff für härteste Herausforderungen auf Staub, Sand und Geröll. Eine Bewährungsprobe für Allradtechnologie und der ultimative Test für neue Entwicklungen. Nur was sich in der Wüste bewährt, wird weiterentwickelt und erreicht Serienreife. Daran lässt sich nur einer Jahr für Jahr und Rallye für Rallye messen: der Wüstenkönig Pajero.



Dakar

SENEGAL

MAURITANIA

GUINEA



## DIE ENERGIE DES NEUEN DESIGNS.

Unschlagbar. Kraftvoll. Robust. Aber elegant und wohl proportioniert. Der Mitsubishi Pajero. Er ist das leistungsstärkste und zugleich luxuriöseste Allradfahrzeug, das Mitsubishi Motors je entwickelt hat. Sein dynamisch-edles Styling betont die

Überlegenheit des neuen Allrad-Konzeptes. Seine Form und der technologische Anspruch bieten ein besseres Handling und führen zu deutlich geringeren Fahrgeräuschen, erhöhter Sicherheit und einem Plus in Sachen Komfort.





## BESTE AUSSICHTEN.

Nehmen Sie bitte Platz. Auf den komfortablen Sitzen haben Sie dank der deutlich erhöhten Sitzposition alles im Blick. Genießen Sie das, was anderen entgeht: eine großartige Rundumsicht. Jedes einzelne Detail des Innenraums ist Ausdruck des neuen, luxuriösen

\* Ausstattungsabhängig

Stils des Pajero: die fühlbare Wertigkeit aller Materialien wie des Leder-Lenkrads\*. Die Eleganz des Armaturenbretts. Oder die funktionale Gestaltung des Schalthebels und der Anzeigeeinstrumente. In der Mittelkonsole, gut sichtbar, zeigt sich das multifunktionale





HDD-Navigationssystem\* mit 30-GB-Festplatte und Musikdatenbank, die großzügig Platz für Kartendaten und tausende Musikstücke bietet.





# KRAFT, UM GRENZEN ZU ÜBERWINDEN.

## LEISTUNG, DIE ANTREIBT.

Der Mitsubishi Pajero hat mehr Kraft und Reserven, um auch schwieriges Gelände zu meistern. Er nimmt jede Herausforderung an und ist dennoch leiser und schneller geworden.

Zwei kraftvolle Motoren stehen zur Verfügung. Zum einen der moderne 3.2 DI-D mit effizienter Common-Rail-Diesel-Direkteinspritzung<sup>1</sup>. Egal ob mit Schalt- oder Automatikgetriebe – der durchzugsstarke Motor überzeugt durch kraftvollen Antritt und ausgezeichnete Laufruhe.

Für noch mehr Fahrspaß empfiehlt sich der neue 3.8 V6 Benzinmotor mit variabler Ventilsteuerung<sup>2</sup>. 24 Ventile und eine oben liegende Nockenwelle überzeugen durch exzellente Leistungsentfaltung und ein atemberaubendes Drehmoment. Der hoch entwickelte Sechszylinder entfaltet seine Kraft bereits bei niedrigen Drehzahlen und beschleunigt rasant – aber mit überlegen kultivierter Laufruhe.

Kraftvoll und effektiv zeigt sich der Pajero auch bei der täglichen Arbeit. Die Werte seiner Anhängelast sind beeindruckend: Sattel 3.300 kg zieht der 5-türige Pajero zügig ans Ziel. Das sind, basierend auf typischen Gewichten, beispielsweise 2,6 Yachten oder 4,2 Pferde-Anhänger.

<sup>1</sup> Kraftstoffverbrauch 3-Türer (5-Gang/Automatik) in l/100 km, innerorts: 11,9/13,1; außerorts: 7,6/9,0; kombiniert: 9,2/10,5; CO<sub>2</sub>-Emission kombiniert: 224/278 g/km. Werte wurden nach dem vorgeschriebenen Messverfahren (RL 80/1268/EWG) ermittelt.

<sup>2</sup> Kraftstoffverbrauch 5-Türer (Automatik) in l/100 km, innerorts: 17,7; außerorts: 11,2; kombiniert: 13,5; CO<sub>2</sub>-Emission kombiniert: 324 g/km. Werte wurden nach dem vorgeschriebenen Messverfahren (RL 80/1268/EWG) ermittelt.

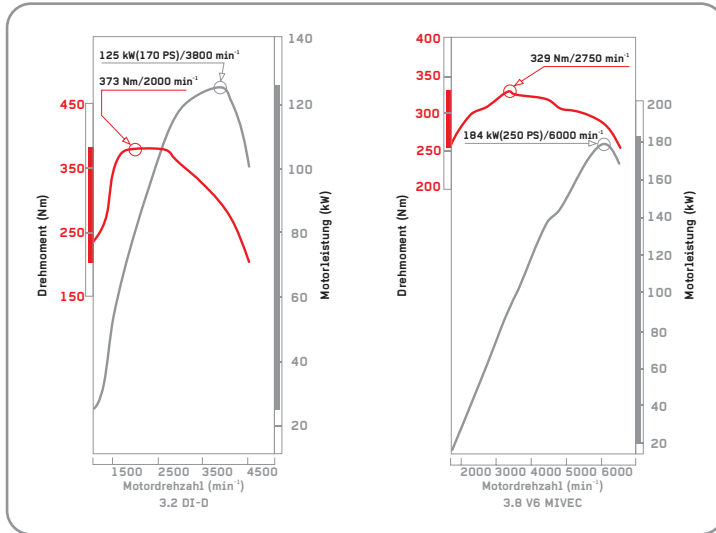

ANHÄNGELAST 3300KG = 2,6 YACHTEN = 4,2 PFERDE-ANHÄNGER

### INVECS II. INTELLIGENTER SPORTS MODE.\*

Das „Intelligent and Innovative Vehicles Electronic Control System“ ist das Gehirn der sportlich ausgelegten 5-Gang-Automatik im Pajero. Seine Computersteuerung passt sich an die Fahrstile verschiedener Fahrer an. Es lernt aktiv und wählt exakt die passenden Schaltzeitpunkte aus.

Im Sports Mode betätigen Sie einfach per Schalthebel die Gangwahl. Jeder Gang wird sanft und dennoch direkt eingelegt.



\* Sonderausstattung gegen Aufpreis





## TESTEN SIE DIE GRENZEN.

Auch abseits befestigter Straßen sind Sie mit dem Pajero souverän und sicher unterwegs. Mit großzügigen Rampen- und Böschungswinkeln und einer spektakulären Watttiefe von 700 mm

bringt er Sie immer ans Ziel – ganz gleich, ob über rutschige Hangpassagen, tiefe Wasserfurten oder tückische Hindernisse.

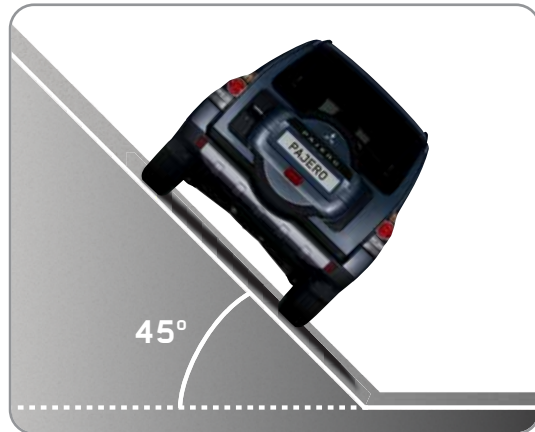
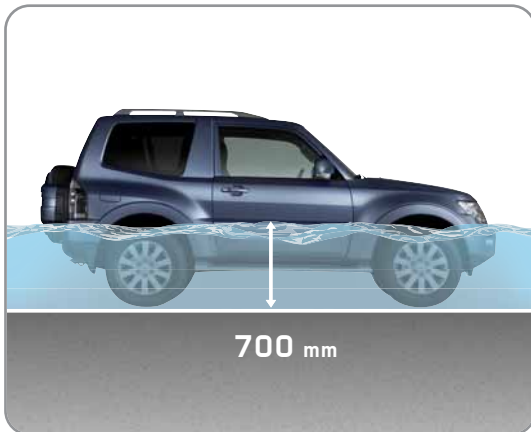
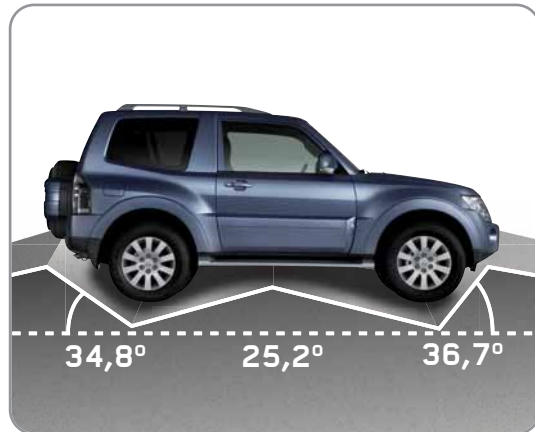
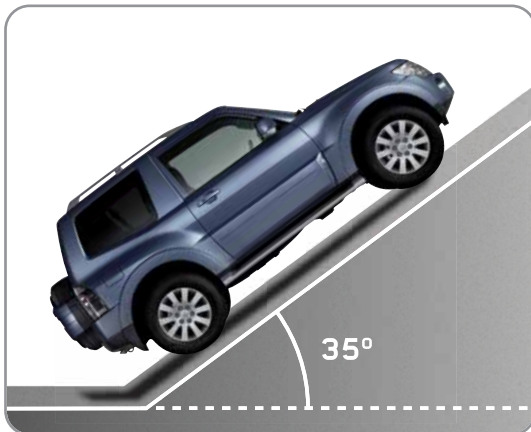

Demonstrationsbilder

KRAFT, UM GRENZEN ZU ÜBERWINDEN.

## NICHTS SELEKTIERT STRENGER ALS DIE NATUR.

Seit über 20 Jahren setzt der Mitsubishi Pajero Maßstäbe als Offroader – unter anderem durch die serienmäßigen Siege bei der Rallye Dakar. In dieser Zeit ist der Pajero durch ständige technische Weiterentwicklungen perfekt an die Bedingungen im härtesten Gelände angepasst worden. Heute überzeugt der Pajero mit dem Allrad-System Super-Select-4WD, das auch in der täglichen Praxis und auf Asphalt für ein enormes Maß an Sicherheit und aktiver Fahrdynamik sorgt. Es bietet neben einem permanenten Allradantrieb (4H) für alle Straßenverhältnisse und Geschwindigkeiten auch sämtliche Antriebsmodi, die Sie von

einem echten Geländewagen erwarten: Heckantrieb (2H), Allradantrieb mit gesperrtem Mitteldifferenzial (4HLc), zusätzlicher Getriebeuntersetzung (4LLc) und einer zuschaltbaren Differenzialsperre an den Hinterachse.

Mit Super Select 4WD sind Sie im On- und Offroad-Bereich für jede Situation gerüstet. Vom winterlichen Großstadtasphalt über rutschige Hänge, tiefen Schnee und Schlamm bis zu schwierigen Flussdurchfahrten.



### 4H

Im regulären permanenten 4x4-Betrieb (Grundposition 4H) erfolgt die Kraftverteilung auf die Vorder- und Hinterachse variabel über die Viskosekupplung im Mitteldifferenzial. Ideal für alle Straßenverhältnisse und Geschwindigkeiten.



### 4HLc

Unbefestigte Wege bewältigt der Pajero souverän mit gesperrtem Mitteldifferenzial. Im 4HLc Modus wird auf die Vorder- und Hinterachse die gleiche Kraft ausgeübt. Damit packt er steile Anstiege mühelos. Dieser Modus eignet sich auch hervorragend als Anfahrhilfe auf Schnee oder Matsch.



### 4LLc

Wer die Offroad-Qualitäten des Pajero richtig ausreizen will, schaltet auf den Allradantrieb mit gesperrtem Mitteldifferenzial und Geländeuntersetzung (4LLc). Dieser Modus sorgt für maximales Drehmoment bei niedrigen Geschwindigkeiten. Der Pajero schafft damit fast alles, z.B. extreme Anstiege und Abfahrten oder schwieriges Gelände.

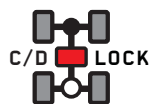

### 2H

Der Heckantrieb (2H) ist am besten für Stadtverkehr und Autobahnfahrten geeignet. Er zeichnet sich durch extreme Laufruhe und angenehm komfortables Fahrverhalten aus. Schaltvorgänge zwischen 2H und 4H sowie zwischen 4H und 4HLc können bis zu einer Geschwindigkeit von 100 km/h erfolgen.





#### HINTERE DIFFERENZIALSPERRE (100%)

Für extreme Situationen gibt es zusätzlich noch die Möglichkeit, das Hinterachsdifferential zu sperren. Beide Räder bekommen dann exakt dieselbe Antriebskraft und sorgen für gleichmäßigen Vortrieb.

#### BERGABFAHRHILFE EBAC (ENGINE BREAK ASSIST CONTROL)

Bei steilen Bergabfahrten kommt das EBAC-System zum Einsatz. Dieser elektronische Bremsassistent wird immer dann aktiv, wenn Sie mit Geländeuntersetzung (4LLc) und im ersten Gang den Fuß vom Bremspedal nehmen. Sollte dann ein Rad die Traktion verlieren, übernimmt EBAC sofort die Verteilung der Bremskraft und ermöglicht eine sichere Abfahrt.

#### EINZELRADAUFHÄNGUNG

Die flexible Einzelradaufhängung mit ihren langen Federwegen bietet dem Wagen genau die richtige Bodenfreiheit, die er braucht, um zuverlässig und sicher jedes noch so grobe Gelände zu meistern. Mit den Doppel-Dreieckslenkern vorn und der Mehrlenker-Einzelradaufhängung hinten bietet der Pajero unschlagbare Stabilität und Sicherheit auch in schnellen Kurven.

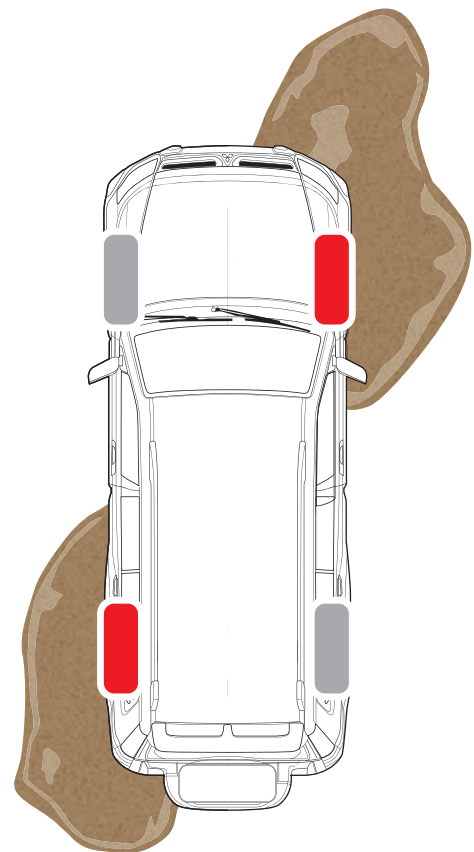

#### EBAC

Die Antischlupfregelung MATC bremst durchdrehende Räder ab und verteilt die Antriebskraft auf die Räder mit Traktion.



## DIE PERFEKTE VERBINDUNG VON KRAFT UND STIL.

Im schweren Gelände mit anspruchsvollen Aufgaben spielt der Pajero seine Stärken aus. Hier kommt das eindrucksvollste Allrad-System zur Geltung, das Mitsubishi je entwickelt hat. Doch mit seinen intelligenten technischen Innovationen beweist er ebenso überlegene Stärken auf der Straße.

Dann glänzt der Pajero mit den komfortablen Fahreigenschaften einer Limousine, die er seiner selbsttragenden Karosserie mit Einzelradaufhängungen und einer aufwändigen Geräuschkämmung verdankt. Für eine sattere Straßenlage und ein spürbar agileres Handling wurde die Spur verbreitert und die Karosserie versteift.



Pajero Instyle 5-Türer (Abbildung zeigt Zubehör-Ausstattung; gegen Aufpreis erhältlich)

Die Fahrwerksabstimmungen des Pajero sind gestrafft und die Motorhaube besteht aus hochwertigem Aluminium.



## LEBENSQUALITÄT BEGINNT MIT FREIRÄUMEN.

Nehmen Sie Platz. Ganz gleich auf welchem Sitz – im Pajero haben Sie den Raum, den Sie brauchen. Auch beim Gepäck, denn der Pajero bietet eine großzügige Ladefläche. Weitere Stauräume finden Sie überall im Pajero, beispielsweise in der bequem gepolsterten Armlehne, die überraschend viel Platz für jede Menge Kleinigkeiten bietet.



Pajero Instyle 5-Türer



## DETAILS, DIE ANKOMMEN.

Optisch attraktive oder funktionale Details überzeugen auch im Kleinen. Der Schaltknauf mit integriertem Silber-Leder-Design\* ist nicht nur schön, er liegt auch besonders gut in der Hand. Die sportlichen Instrumente sind immer gut ablesbar und die dezente bernsteinfarbene Beleuchtung des Innenraums bei Nachtfahrten

gibt ein Gefühl von wohnlicher Behaglichkeit. Alle Bedienelemente für das Audiosystem und die Tempoautomatik sind funktional und gut erreichbar am Multifunktions-Leder-Lenkrad\* platziert.

\* Ausstattungsabhängig



Demonstrationsbilder



Pajero Intense 5-Türer mit Premium-Paket



**ROCKFORD**  
ACOUSTIC DESIGN

## ALLES PREMIUM – IHR SOUNDSYSTEM

Musikfreunden bietet der Pajero ein Audiosystem der Spitzenklasse\*, das in Zusammenarbeit mit Rockford Acoustic Design™ exklusiv für den Pajero entwickelt wurde. Ob luftige Klassik, swingender Jazz oder druckvoller Rock – ein 860-Watt-Verstärker versorgt ein Soundsystem aus 12 High-End-Lautsprechern: vier Hochtöner, drei Mitteltöner, vier 16-Zentimeter-Mittelbass-Lautsprecher und ein 25 Zentimeter großer „Dual-Voice“-Subwoofer. Der digitale Signalprozessor bietet eine Feinabstimmung auf das jeweilige Musikgenre und die Sitzbelegung. Zudem passt er Klang und Lautstärke automatisch an die Geschwindigkeit an. Echter 5.1-Kanal-Dolby-Surround®-Sound\* sorgt bei Filmen oder Musik für eine überwältigende Raumakustik.

\* Ausstattungsabhängig



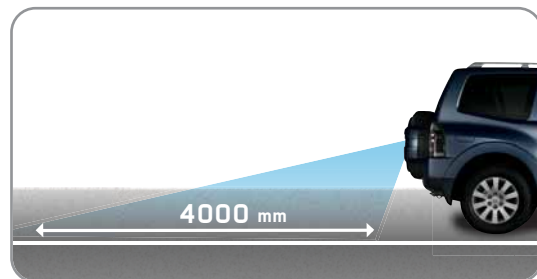
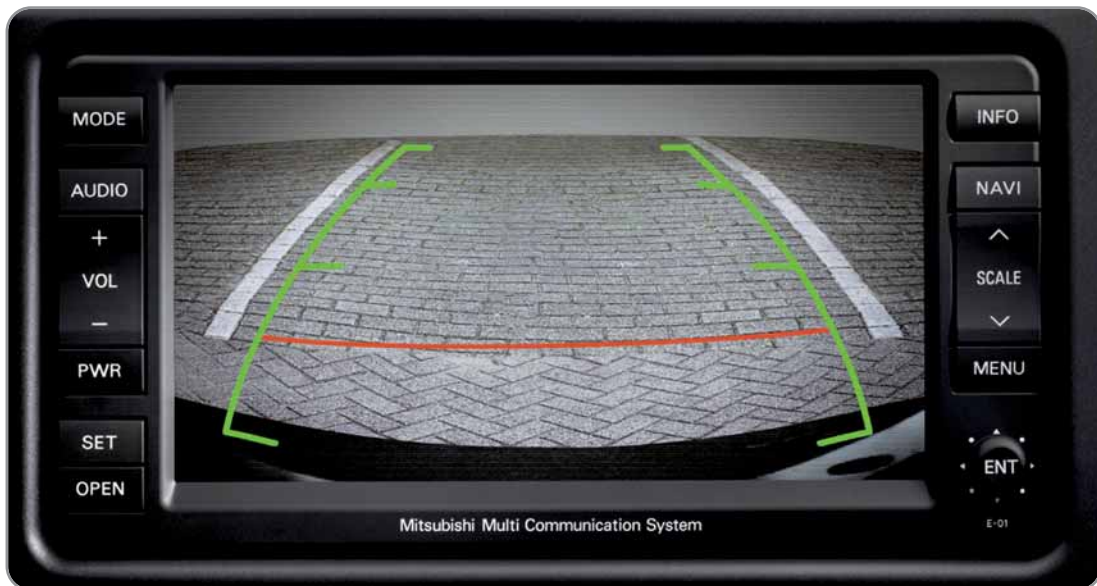

## KOMMUNIKATION TOTAL – MITSUBISHI MULTI COMMUNICATION SYSTEM (MMCS)\*

Die Mittelkonsole des Pajero bietet eine Navigations- und Entertainment-Zentrale\* auf dem neuesten Stand der Technik. Das multifunktionale Festplatten-Navigationssystem mit TMC-Receiver versorgt den Fahrer mit aktuellen Verkehrsmeldungen. Dank Hochleistungsprozessoren und 30-GB-Festplatte arbeitet das System extrem schnell. Die Bedienung erfolgt komfortabel per Touchscreen über den hochauflösenden 7-Zoll-Farbmonitor des Info-Displays.

Und damit Sie stets auf alle Ihre Lieblings-Musikstücke zugreifen können, lassen sich in der integrierten Musikdatenbank mehrere tausend Titel auf der Festplatte speichern und verwalten. Beim Rückwärtsfahren zeigt die kameragesteuerte Einparkhilfe die Rangierzone hinter dem Fahrzeug auf dem Bildschirm an und unterstützt Sie immer dann, wenn es eng wird.

KRAFT, UM GRENZEN ZU ÜBERWINDEN.

## GRÖSSE ZEIGEN. UND GRÖSSE HABEN.

Wahrer Luxus – in einem Geländewagen ist das vor allen Dingen Raum. Ob Sie mit der Familie verreisen, mit Freunden zum Golfen fahren oder das Equipment für Ihre Survival-Tour transportieren.

Mit wenigen Handgriffen und sekundenschnell verwandeln Sie den Pajero von einem Zweisitzer mit bis zu 1789 Litern Stauraum in einen fünfsitzigen Geländewagen oder in eine siebensitzige Familienlimousine. Die Möglichkeiten bestimmen Sie – jeden Tag aufs Neue.

### SITZE



### SITZE





## SITZSYSTEM MIT DOPPELTEM BODEN

Die dritte Sitzreihe\* lässt sich durch das Hide&Seat-Sitzsystem komplett im Wagenboden versenken. Sie haben dann eine ebene und noch größere Ladefläche zur Verfügung. Die Kopfstützen werden unter den Sitzen verstaut. Bei Bedarf kann die dritte Sitzreihe auch vollständig ausgebaut werden. Sie haben dann ein geräumiges Staufach im Wagenboden.



\* Ausstattungsabhängig

KRAFT, UM GRENZEN ZU ÜBERWINDEN.



## SICHERHEIT FÄHRT MIT.

Er wirkt nicht nur ausgesprochen sicher, stabil und robust – der Pajero ist es auch. Allein die hohe Sitzposition des Fahrers und der Passagiere bietet einen größeren Sichradius und besseren Überblick. Hindernisse werden so rechtzeitig erkannt.

Die hellen Xenon-Scheinwerfer\* verbessern entscheidend die Sicht. Sie können über Hochdruck-Waschdüsen gereinigt werden und verfügen über eine elektronisch gesteuerte Leuchtweitenregulierung. Damit Sie nicht selbst geblendet werden, dunkelt der Rückspiegel automatisch ab\*. Der Allradantrieb sorgt für hervorragende Traktion und hohe aktive Fahrsicherheit in allen Situationen.

Zupackende Bremsen, unterstützt und optimiert durch die elektronischen Stabilisierungs- und Schlupfregelsysteme, sind weitere Garanten für eine sichere Fahrt.

Das fortschrittliche Sicherheitskonzept der Monocoque-Karosserie umfasst eine Fahrgastzelle, die im Fall der Fälle einen Aufprall sicher abfängt und Kollisionskräfte absorbiert. Seitenaufprallschutz-Elemente sorgen zudem für einen optimalen Rundumschutz. Mit der Sicherheitspedalerie und -lenksäule gehen Sie ebenso auf Nummer sicher wie mit der Kindersicherung an den hinteren Türen und den schon vorbereiteten Befestigungen für ISOFIX-Kindersitze.

\* Ausstattungsabhängig

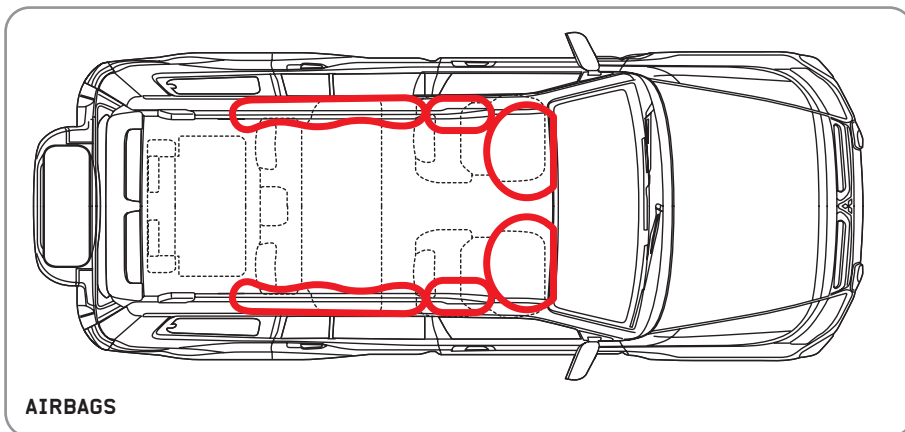

### AIRBAGS

Die beiden Frontairbags lösen je nach Aufprallschwere zweistufig aus. Sie reduzieren in Kombination mit den Gurtstraffern/ Gurtkraftbegrenzern vorn und den Dreipunkt-Automatikgurten die Gefahr von Kopf- und Rumpferletzungen. Für noch mehr Sicherheit sorgen die serienmäßigen vorderen Seitenairbags und Kopfairbags in den ersten zwei Sitzreihen.

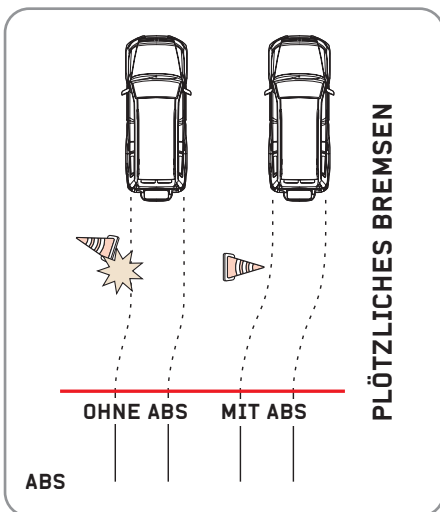

### A Fahrer allein, mit EBD

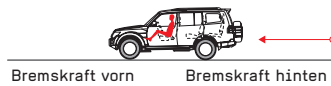

### B Mit Passagieren und Zuladung, mit EBD

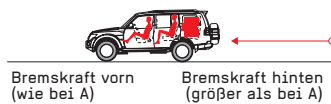

### C Mit Passagieren und Zuladung, ohne EBD

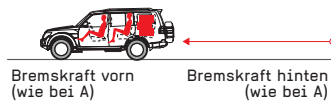

### EBD

### ABS MIT EBD

Die innenbelüfteten Scheibenbremsen sind sorgfältig auf Gewicht und Leistung abgestimmt und stellen eine lineare Bremswirkung sicher. Das Antiblockiersystem (ABS) gewährleistet spurtreues Abbremsen auch auf nassen oder rutschigen Fahrbahnen. Die elektronische Bremskraftverteilung (EBD) ist mit der ABS-Steuerung verbunden und sorgt dafür, dass die Bremskraft optimal auf alle vier Räder verteilt wird – ganz gleich, ob Sie allein, mit vielen Passagieren oder hoher Zuladung unterwegs sind.

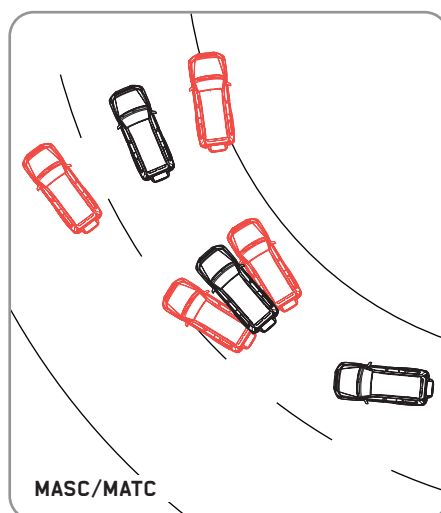

### MASC/MATC

MASC/MATC garantiert unter allen Bedingungen maximale Traktion, Fahrzeugkontrolle und aktive Sicherheit. Das System verarbeitet die Messdaten verschiedener Sensoren und der elektronischen Motorsteuerung. Dadurch ist es in der Lage, Motorleistung und Bremsen an jedem Rad gezielt zu regulieren. Die aktive Stabilitätskontrolle (MASC) sorgt für Spurstabilität eines übersteuernden, untersteuernden oder zum Schleudern neigenden Fahrzeugs.

Die aktive Traktionskontrolle (MATC) verhindert beim Beschleunigen auf rutschigem Untergrund durch Bremseneingriffe den Traktionsverlust von einem oder mehreren Antriebsrädern.

KRAFT, UM GRENZEN ZU ÜBERWINDEN.



## INDIVIDUELLER. PERSÖNLICHER. PAJERO.

Jeder Pajero ist ein einzigartiges Dokument sportiver Allradkultur. Eine noch persönlichere Note verleihen zahlreiche Zubehör-Optionen, die für Ihren Pajero zur Verfügung stehen.

1. Rammschutzleisten-Set
2. Reserveradabdeckung und Heckschutz
3. Frontschutz
4. Dachspoiler

Dies ist nur eine kleine Auswahl aus unserem Programm. Mehr finden Sie in unserem Zubehör-Katalog.





## DRIVE ALIVE IST UNSER MOTTO.

Es motiviert unsere Designer und Ingenieure jeden Tag aufs Neue bei der Arbeit. Statistiken beweisen, dass man eine lange Zeit seines Lebens im Auto verbringt. Wir möchten diese Zeit so angenehm wie möglich für Sie gestalten. Die Vorfreude, wenn Sie den Motor anlassen, dieses Kribbeln, wenn der Fuß das Gaspedal berührt – jede Fahrt wird Ihnen ein neues, unvergleichliches Erlebnis bereiten. Eben ganz nach unserem Motto: Drive Alive.

**MITSUBISHI MOTORS** Deutschland GmbH

Alle Rechte vorbehalten.  
Mitsubishi Infoline 0 18 03 - 21 21 88 (€ 0,06 pro 40 Sek.) [www.mitsubishi-motors.de](http://www.mitsubishi-motors.de)

Ihr Mitsubishi Vertriebspartner:

Die Angaben und Abbildungen in diesem Prospekt sind unverbindlich und stellen nur eine annähernde Beschreibung dar. Mitsubishi Motors behält sich Änderungen des Liefergegenstandes gegenüber den Angaben und Abbildungen in diesem Prospekt, z.B. im Hinblick auf technische Daten, Konstruktion, Ausstattung, Material und äußeres Erscheinungsbild, vor, sofern die Änderungen für den Kunden zumutbar sind und eine damit verbundene Minderung des Wertes oder der Gebrauchstauglichkeit des Liefergegenstandes nicht erheblich ist. Farbabweichungen sind drucktechnisch bedingt. Dieser Informationsprospekt ist eine Veröffentlichung der MITSUBISHI MOTORS Deutschland GmbH in 65795 Hattersheim.

Hinweis nach Richtlinie 1999/94/EG: Der Kraftstoffverbrauch und die CO<sub>2</sub>-Emissionen eines Fahrzeugs hängen nicht nur von der effizienten Ausnutzung des Kraftstoffs durch das Fahrzeug ab, sondern werden auch vom Fahrverhalten und anderen nichttechnischen Faktoren beeinflusst. CO<sub>2</sub> ist das für die Erderwärmung hauptsächlich verantwortliche Treibhausgas. Ein Leitfaden über den Kraftstoffverbrauch und die CO<sub>2</sub>-Emissionen aller in Deutschland angebotenen neuen Personenkraftfahrzeugmodelle ist unentgeltlich an jedem Verkaufsort in Deutschland erhältlich, an dem neue Personenkraftfahrzeuge ausgestellt oder angeboten werden.